



OVERHEAD SHOWER HEAD WITH SHELF

GB IE NI

OVERHEAD SHOWER HEAD WITH SHELF

Assembly and safety advice

DK

HOVED-/ HÅNDBRUSERSÆT MED HYLDE

Montage- og sikkerhedsanvisninger

FR BE

SET DOUCHE DE TÊTE AVEC TABLETTE

Instructions de montage et consignes de sécurité

NL BE

HOOFDDOUCHESET MET PLATEAU

Montage- en veiligheidsinstructies

DE AT CH

ÜBERKOPFBRAUSESET MIT ABLAGE

Montage- und Sicherheitshinweise

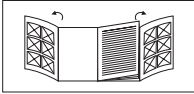
i

GB/IE/NL	Assembly and safety advice	Page	5
DK	Montage- og sikkerhedsanvisninger	Side	9
FR/BE	Instructions de montage et consignes de sécurité	Page	13
NL/BE	Montage- en veiligheidsinstructies	Pagina	17
DE/AT/CH	Montage- und Sicherheitshinweise	Seite	21

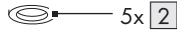
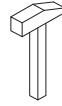
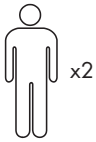

G1/2"

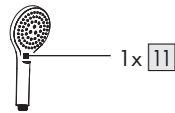

150 cm



70 cm

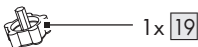

A

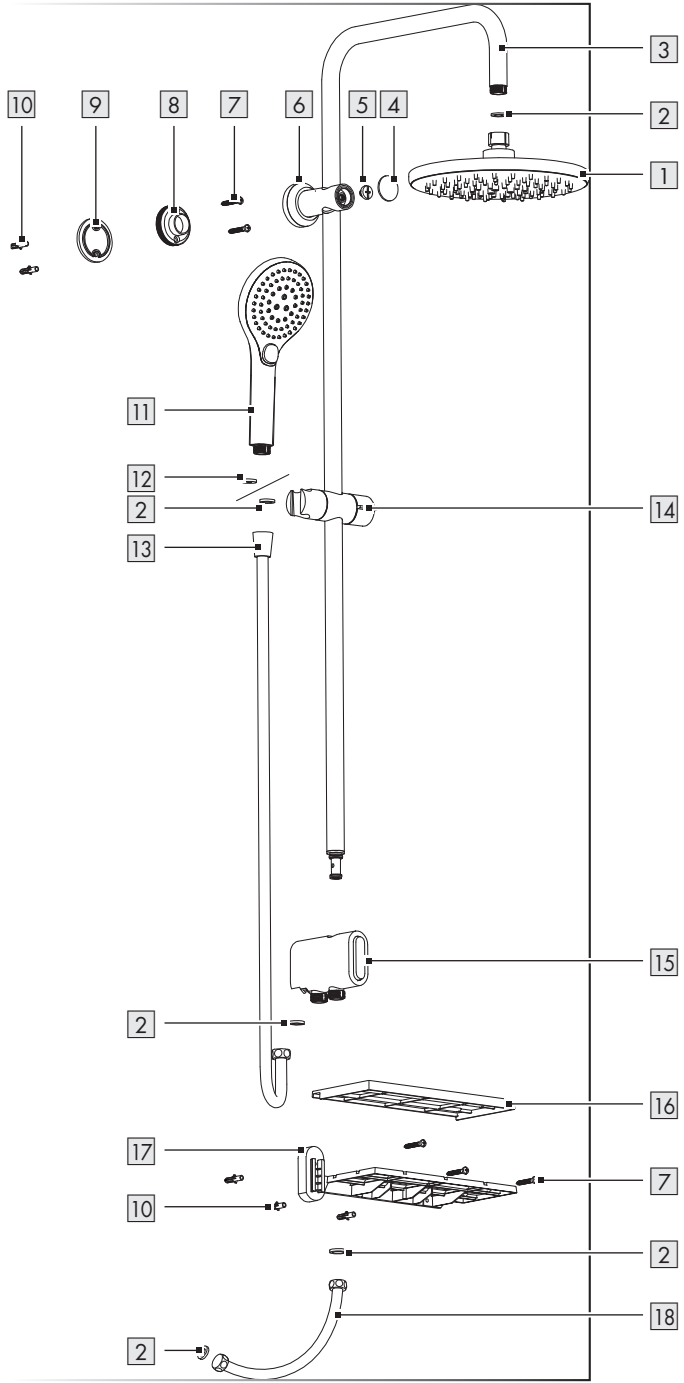

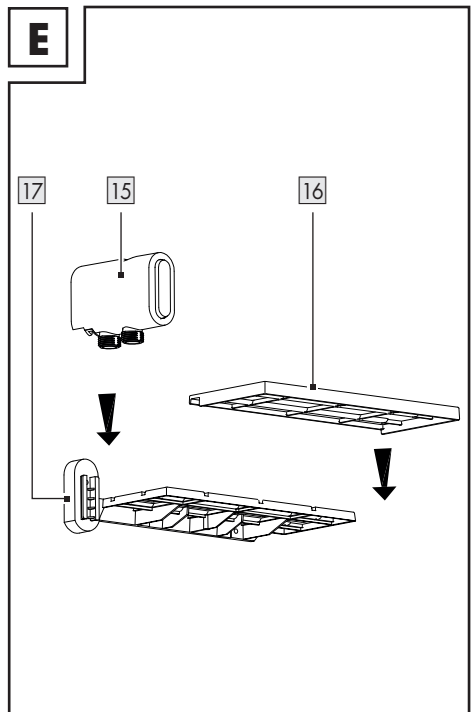
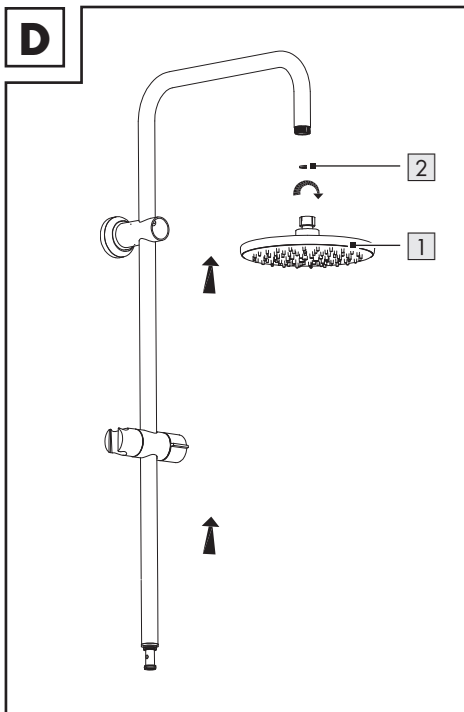
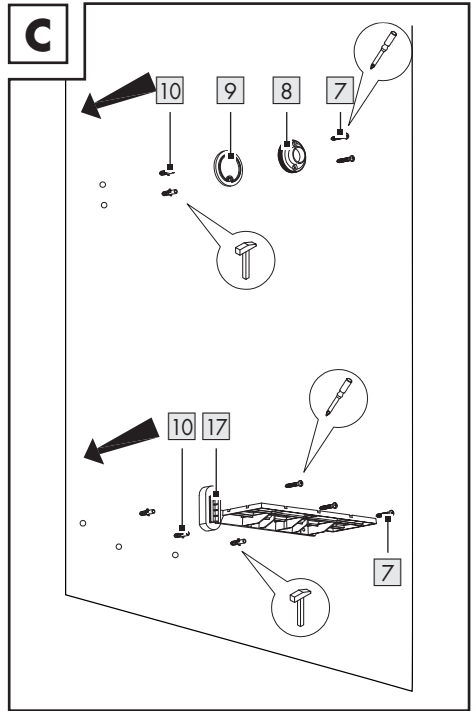
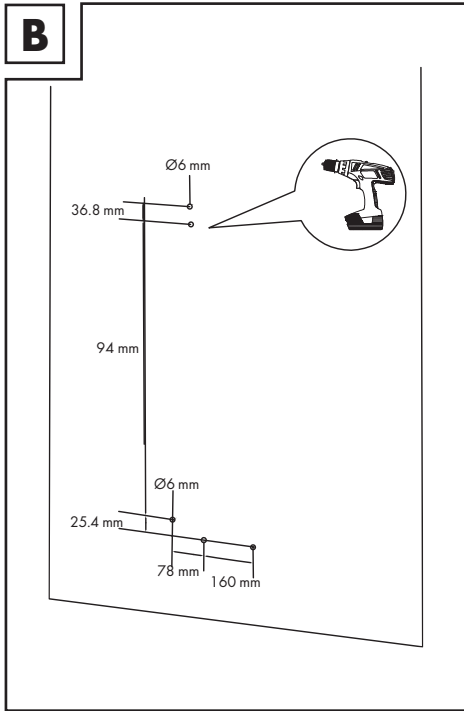

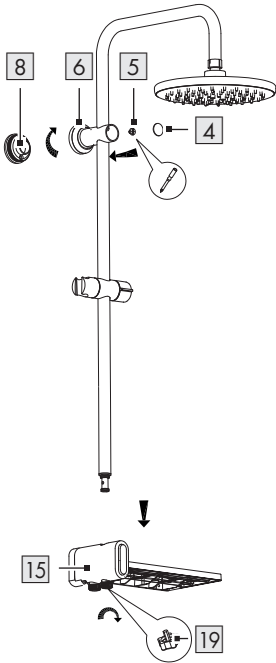
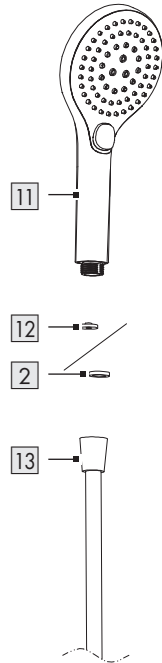
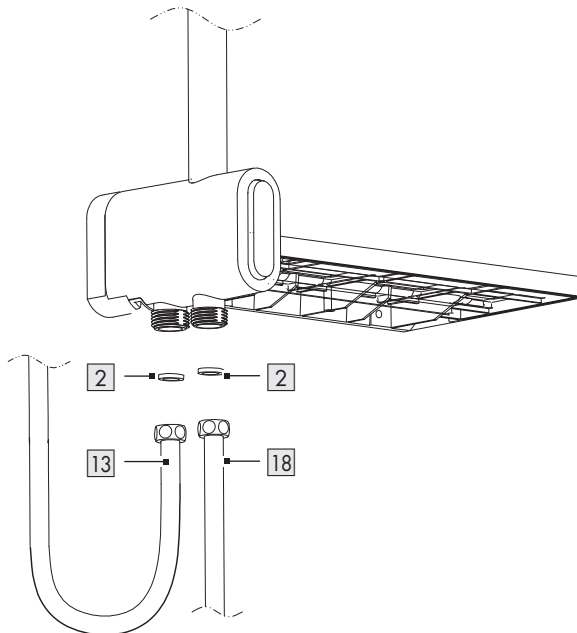
F**G****H**

OVERHEAD SHOWER HEAD WITH SHELF

● **Introduction**

We congratulate you on the purchase of your new product. You have chosen a high quality product. Familiarise yourself with the product before using it for the first time. In addition, please carefully refer to the operating instructions and the safety advice below. Only use the product as instructed and only for the indicated field of application. Keep these instructions in a safe place. If you pass the product on to anyone else, please ensure that you also pass on all the documentation with it.

● **Intended use**

This product is suitable for all pressure-tight hot water systems such as central heating boilers, instantaneous water heaters, pressurised boilers and the like. It is not suitable for low-pressure water heaters such as wood or coal burning bath geysers, oil or gas bath geysers, open electrically heated water tanks. If in doubt please seek the advice of a plumber or heating engineer. The product is intended for personal use only and not for medical or commercial use.

● **Description of parts**

- 1 Overhead shower
- 2 Washer
- 3 Shower bar
- 4 Wall covering cap
- 5 Wall fixing screw
- 6 Wall bracket
- 7 Screw
- 8 Wall fixing base
- 9 Wall fixing part

- 10 Dowels
- 11 Hand shower
- 12 Water-saving insert (Use optionally to reduce water consumption)
- 13 Shower hose
(connect to hand shower / approx. 150 cm)
- 14 Hand shower holder
- 15 Diverter
- 16 Shelf
- 17 Diverter & shelf stand
- 18 Shower hose
(connect to fitting / approx. 70 cm)
- 19 Plastic key

● **Technical data**

Minimum working pressure: 1.5 bar



Safety instructions



Avoid the danger of death from electric shock!

⚠ WARNING! DANGER TO LIFE! Leaks or water seepage can pose a risk to life due to electric shock. Carefully check that all connections are tight. Additionally, ensure that all cables from any electrical devices are correctly and safely installed. Seek specialist advice if necessary.

⚠ CAUTION! RISK OF INJURY! Please ensure that no parts are damaged and that all parts are correctly assembled. Incorrect assembly could lead to injury. Damaged parts could impact safety and function.

- Do not hold on to or support yourself by the shower bar 3. The materials are not designed for the resulting forces.



⚠️ WARNING! RISK OF LOSS OF LIFE OR ACCIDENT TO INFANTS AND

CHILDREN! Never leave children unsupervised with the packaging materials. Danger of suffocation. Keep the product away from children. The product is not a toy.



CAUTION! RISK OF INJURY! Please ensure that no parts are damaged and that all parts are correctly assembled. Incorrect assembly could lead to injury. Please note that seals are wear parts and therefore will require to be replaced from time to time. Damaged parts could adversely affect safety and proper function.



ATTENTION! RISK OF DAMAGE TO PROPERTY! Have the installation done by experienced persons only. Leaks or escape of water can lead to serious damage to buildings or household fittings and furniture. Check all connections for leaks carefully.

- Ensure that all seals are correctly seated to prevent leakage of water.



CAUTION! DANGER OF SCALDING! When making the hot water setting please ensure that the temperature of the water is not too high.

- Please read carefully through these operating instructions before installing and using the product. Keep all the safety advice and instructions in a safe place for future reference!

- Do not connect the shower hose [18] directly to a shut-off valve, always connect the shower hose with the provided diverter [15].
- Before wall mounting, check that the wall can take the weight of the product. If in doubt, ask in a specialist shop.



CAUTION! WATER DAMAGE! Check the installation area for the presence of hidden water pipes before drilling the holes for the fasteners [6], [8], and wall fixing part [9] i.e. using a pipe and metal detector.

- Examine the wall before installation and choose suitable installation fixings. We have supplied fixings suitable for an ordinary solid masonry wall.

● Mounting

Tip: For fittings with G $\frac{3}{4}$ " (26.4 mm) connection, use an adaptor with G $\frac{3}{4}$ " (26.4 mm) inner thread and G $\frac{1}{2}$ " (21 mm) outer thread, available in DIY store or bathroom shops.

- Please refer to fig. A-H.

Note: Fasten hose connections and converter hand-tight.

● **Operation**

Diverter function:

- Use the diverter **15** to switch between overhead shower **1** and hand shower **11**.

How to adjust the hand shower **11:**

- Adjust the height of the hand shower holder **14** by using the adjustment knob.
- Adjust the angle at which the hand shower is tilted by using the hand shower holder **14**.

Water-saving insert:

- The water-saving insert **12** reduces the flow of water. This may have an effect on how your continuous-flow water heater works. If the flow of water is too low, your continuous-flow water heater will automatically switch off.

● **Cleaning and care**

- Clean the product with a soft, damp cloth and use a mild cleaning agent if necessary.
- Remove the limescale on the product by using a commercially available limescale remover. Please follow the directions for using your cleaning agent.

● **Information**

● **Potability of mains water**

- Find out about the potability of your mains water supply. Your local water authority or water supply company will be able to inform you.

The following general recommendations apply to the potability of the water from your pipework:

- Let the water run freely for a short time if it has been stagnating in the pipework for more than four hours. Do not use any of this stagnant water in the preparation of food or for drinking. This applies particularly as far as babies and infants are concerned. Failure to observe this advice may result in risks to health. Fresh water can be readily distinguished from stagnant as fresh water is noticeably cooler.
- Do not use stagnant water from chromium-plated pipework for the preparation of food or for drinking or for personal hygiene if you are allergic to nickel. This water may contain high quantities of nickel and trigger an allergic reaction.
- Do not use water from lead pipework for preparing food or drink for babies or infants. Do not use it for preparing food or drink during pregnancy. Lead dissolves in drinking water and is particularly damaging to the health of babies and young children.

● **Disposal**

The packaging is made entirely of recyclable materials, which you may dispose of at local recycling facilities.

Contact your local refuse disposal authority for more details of how to dispose of your worn-out product.

● **Warranty**

The product has been manufactured to strict quality guidelines and meticulously examined before delivery. In the event of product defects you have legal rights against the retailer of this product. Your legal rights are not limited in any way by our warranty detailed below.

The warranty for this product is 3 years from the date of purchase. Should this product show any fault in materials or manufacture within 3 years from the date of purchase, we will repair or replace it – at our choice – free of charge to you.

The warranty period begins on the date of purchase. Please keep the original sales receipt in a safe location. This document is required as your proof of purchase. This warranty becomes void if the product has been damaged, or used or maintained improperly.

The warranty applies to defects in material or manufacture. This warranty does not cover product parts subject to normal wear, thus possibly considered consumables (e.g. batteries) or for damage to fragile parts, e.g. switches, rechargeable batteries or glass parts.

Warranty claim procedure

To ensure quick processing of your case, please observe the following instructions:

Please have the till receipt and the item number (e.g. IAN 123456_7890) available as proof of purchase.

You will find the item number on the rating plate, an engraving, on the front page of the instructions for use (bottom left), or as a sticker on the rear or bottom of the product.

If functional or other defects occur, please contact the service department listed either by telephone or by e-mail.

You can return a defective product to us free of charge to the service address that will be provided to you. Ensure that you enclose the proof of purchase (till receipt) and information about what the defect is and when it occurred.

Service

Ⓤ **Service Great Britain**

Tel.: 08000569216

E-Mail: owim@lidl.co.uk

Ⓢ **Service Ireland**

Tel.: 1800 200736

Ⓝ **Service Northern Ireland**

Tel.: 0800927852

E-Mail: owim@lidl.ie

HOVED-/ HÅNDBRUSERSÆT MED HYLDE

● **Indledning**

Hjerteligt tillykke med købet af deres nye produkt. Du har besluttet dig for et produkt af høj kvalitet. Gør Dem fortrolig med apparatet inden første ibrugtagning. Læs derfor den efterfølgende brugsvejledning og sikkerhedsanvisningerne omhyggeligt. Brug kun produktet som beskrevet og kun til de angivne anvendelsesområder. Opbevar denne vejledning på et sikkert sted. Hvis De giver produktet videre til andre, skal alle dokumenter følge med.

● **Forskriftsmæssig anvendelse**

Dette produkt kan anvendes med alle trykfaste varmtvandssystemer som centralvarmeanlæg, gennemstrømningsvandvarmere, trykledler, etc. Det er ikke egnet til lavtryks varmtvandssystemer som fx træ- eller kulfyrede kar, olie-/gasfyrede kar eller åbne elektro beholdere. I tvivlstilfælde kontaktes en vvs-installatør eller fagmand. Produktet er kun beregnet til privat brug, ikke til medicinsk og professionelt brug.

● **Beskrivelse af delene**

- 1 Hovedbruser
- 2 Pakning
- 3 Bruserstang
- 4 Afdækningshætte (væg)
- 5 Vægmonterings skrue
- 6 Vægbeslag
- 7 Skrue
- 8 Vægmonteringselement
- 9 Vægmonteringsplade

- 10 Rawlplug
- 11 Håndbruser
- 12 Vandsparepakning (anvendes valgfrit til reduktion af vandforbruget)
- 13 Bruserlange (håndbruser, ca. 150 cm)
- 14 Håndbruserholder
- 15 Omskifter
- 16 Hylde
- 17 Omskifter- og hyldeholder
- 18 Bruserlange (armatur, ca. 70 cm)
- 19 Plastnøgle

● **Tekniske data**

Minimum arbejdstryk: 1,5 bar



Sikkerhedsanvisninger



Forebyg elektriske stød!

⚠ ADVARSEL! LIVSFARE! Utætheder eller vandudsivning kan medføre livsfare ved elektriske stød. Kontrollér alle tilslutninger grundigt for tæthed. Kontrollér desuden at alle ledninger fra elektriske apparater er korrekt og sikkert installeret. Kontakt evt. en fagmand for et eftersyn.

⚠ FORSIGTIG! FARE FOR KVÆSTELSER!

Kontrollér, at alle dele er ubeskadigede og fagmæssigt korrekt monteret. Ved forkert montering er der fare for kvæstelser. Beskadigede dele kan påvirke sikkerhed og funktion.

- Anvend ikke bruserstangen **3** til fastholdelse eller forebyggelse af fald. Materialerne er ikke beregnet til at klare denne belastning.



⚠ ADVARSEL! FARE FOR DØDSFALD OG ULYKKER FOR SMÅ BØRN OG

SPÆDBØRN! Børn må aldrig være alene med emballagen uden opsyn. Kvælningsrisiko. Hold produktet uden for børns rækkevidde. Produktet er ikke et legetøj.

⚠ FORSIGTIG! FARE FOR KVÆSTELSER!

Kontrollér, at alle dele er ubeskadigede og fagmæssigt korrekt monteret. Ved forkert montering er der fare for kvæstelser. Vær opmærksom på, at underlagsskiver og pakninger er sliddele, der skal udskiftes med mellemrum. Beskadigede dele kan påvirke sikkerhed og funktion.

⚠ OBS! FARE FOR TINGSKADER!

Overlad montering til autoriserede installatører. Utætheder eller vandudsivning kan medføre alvorlige skader på bygninger eller møbler. Kontrollér derfor alle tilslutninger grundigt for tæthed.

- Vær opmærksom på at alle pakninger sidder korrekt for at hindre vandudsivning pga. utæthed.

⚠ FORSIGTIG! SKOLDNINGSFARE! Ved indstilling af varmt vand skal det sikres, at vandtemperaturen ikke stilles for højt.

- Læs betjeningsvejledningen grundigt før installation og brug. Gem alle sikkerheds- og brugsvejledninger for senere anvendelse!

- Bruserslangen [18] må ikke tilsluttes direkte til en afspærringsventil; bruserslangen skal altid tilsluttes til den medleverede omskifter [15].
- Før montering på væg, skal det sikres at væggen har styrke til at bære produktets vægt. I tvivlstilfælde kontaktes en fagmand.

⚠ FORSIGTIG! VANDSKADER! Før boring af huller til monteringselementerne [6], [8], vægmonteringspladen [9] skal området kontrolleres for eksisterende skjulte vandrør, fx med en lednings- og metaldektektor.

- Vær opmærksom på at anvende monteringsdele der passer til vægtypen. Vi har vedlagt monteringsdele, der passer til de fleste faste murstensvægge.

● Montering

Tip: Til G^{3/4}"-tilslutning (26,4 mm) skal du anvende en adapter med G^{3/4}" indvendigt gevind (26,4 mm) og G^{1/2}" udvendigt gevind (21 mm). Denne kan købes i byggemarkeder eller vvs-forretninger.

- Ved montering følges anvisningerne i illustrationerne A–H.

Bemærk: Slangetilslutninger og omskifter skal spændes med hånden.

● Betjening

Omskifter:

- Ved hjælp af omskifteren [15] vælges mellem hovedbruser [1] og håndbruserfunktion [11].

Følg denne fremgangsmåde for at indstille håndbruseren [11]:

- Indstil håndbruserholderens [14] højde ved hjælp af låseanordningen.
- Justér håndbruserens vinkel med håndbruserholderen [14].

Vandsparepakning:

- Vandsparepakningen [12] reducerer vandgennemstrømningen. Dette kan evt. påvirke en gennemstrømningsvandvarmers funktion. Hvis vandgennemstrømningen er for lav, slukker gennemstrømningsvandvarmeren automatisk.

● Rengøring og vedligeholdelse

- Armaturet må kun rengøres med rent vand, milde rengøringsmidler og en blød klud eller vaskeskind.
- Kalkbelægninger fjernes med en kalkfjerner. Ved rengøring følges anvisningerne fra rengøringsmidlets fabrikant.

● Informationer

● Ledningsvandets drikkekvalitet

- Få oplysninger om drikkevandskvaliteten i dit område hos vandværket/den offentlige forsyning.

For ledningsvandets drikkekvalitet anbefales generelt:

- Lad vandet løbe i kort tid, hvis det har stået stille i ledningen i mere end fire timer. Anvend ikke vand, der har stået stille, til tilberedning af mad og drikke, specielt ikke hvad angår ernæring til spædbørn. I modsat fald kan der opstå sundhedsskadelige symptomer. Frisk vand kan kendes på, at det er mærkbart køligere end vand der har stået stille i ledningen.
- Anvend ikke stillestående vand fra forkromede ledninger til ernæring og/eller til kropspleje, hvis du har nikkelallergi. Dette vand kan være stærkt nikkelholdigt og resultere i en allergisk reaktion.
- Anvend ikke drikkevand fra blyledninger til tilberedning af spædbørnsernæring og/eller tilberedning af levnedsmidler til gravide. Blyet afgives til drikkevandet og er særdeles sundhedsskadeligt for spæd- og småbørn.

● Bortskaffelse

Indpakningen består af miljøvenlige materialer, som De kan bortskaffe over de lokale genbrugssteder.

De får oplyst muligheder til bortskaffelse af det udtjente produkt hos deres lokale myndigheder eller bystyre.

● **Garanti**

Produktet blev produceret omhyggeligt efter de strengeste kvalitetskrav og kontrolleret grundigt inden levering. Hvis der forekommer mangler ved dette produkt, så har de juridiske rettigheder over for sælgeren af dette produkt. Disse juridiske rettigheder indskrænkes ikke af vores garanti, der beskrives i det følgende.

De får 3 års garanti fra købsdatoen på dette produkt. Garanti Fristen begynder med købsdatoen. Opbevar den originale kassebon på et sikkert sted. Denne kassebon behøves som dokumentation for købet.

Hvis der inden for 3 år fra købsdatoen af for dette produkt opstår en materiale- eller fabriktionsfejl, bliver produktet repareret eller erstattet – efter vores valg – af os uden omkostninger for dem. Garantien bortfalder, hvis produktet bliver beskadiget eller ikke anvendes eller vedligeholdes korrekt.

Garantien gælder for materiale- eller fabriktionsfejl. Denne garanti dækker ikke produktdele, som er udsat for normalt slid og derfor kan betragtes som normale sliddele (f.eks. batterier) eller ved skader på skrøbelige dele; f.eks. kontakter, akkumulatorer som er fremstillet af glas.

Afvikling af garantisager

For at kunne garantere en hurtig sagsbehandling af deres forespørgsel, bedes De følge følgende anvisninger:

Opbevar kassebon og artikelnummer (f.eks. IAN 123456_7890) som købsdokumentation, så disse kan fremlægges på forespørgsel. Artikelnumrene er angivet på typeskiltet, ved en indgravering, på forsiden af vejledningen (nederst til venstre) eller på et mærkat på bag- eller undersiden. Hvis der forekommer funktionsfejl eller andre mangler, skal De først kontakte nedenstående serviceafdeling telefonisk eller via e-mail.

Et produkt, der er registreret som defekt, kan De derefter sende portofrit til den meddelte serviceadresse ved vedlæggelse af købsbeviset (kassebon) og angivelsen af, hvori manglen består, og hvornår den er opstået.

Service

(DK) Service Danmark

Tel.: 80253972

E-Mail: owim@lidl.dk

SET DOUCHE DE TÊTE AVEC TABLETTE

● Introduction

Nous vous félicitons pour l'achat de votre nouveau produit. Vous avez opté pour un produit de grande qualité. Avant la première mise en service, vous devez vous familiariser avec toutes les fonctions du produit. Veuillez lire attentivement le mode d'emploi ci-dessous et les consignes de sécurité. N'utilisez le produit que pour l'usage décrit et les domaines d'application cités. Conserver ces instructions dans un lieu sûr. Si vous donnez le produit à des tiers, remettez-leur également la totalité des documents.

● Utilisation conforme

Ce produit convient pour tous les systèmes d'eau chaude résistant à la pression comme les chauffage central, chauffe-eau instantané, chauffe-eau à pression, etc. Il n'est pas approprié pour des chauffe-eau à basse pression comme p. ex. des chauffe-bains à charbon ou à bois, des chauffe-bains à l'huile ou au gaz et tout appareil électrique à accumulation. En cas de doute, veuillez consulter un installateur ou un spécialiste. Le produit est uniquement destiné à un usage domestique, il n'est pas prévu pour une utilisation médicale ou commerciale.

● Description des pièces

- 1** Pomme de douche
- 2** Joint
- 3** Barre de douche
- 4** Capuchon de couverture (mur)
- 5** Vis de fixation murale
- 6** Support mural
- 7** Vis
- 8** Élément de fixation murale
- 9** Plaque de fixation murale

- 10** Cheville
- 11** Douche manuelle
- 12** Joint économiseur d'eau (utilisation en option pour la réduction de la consommation d'eau)
- 13** Tuyau de douche (douche manuelle, env. 150 cm)
- 14** Support de douche manuelle
- 15** Inverseur
- 16** Dépôt
- 17** Support d'inverseur et de dépôt
- 18** Tuyau de douche (robinetterie, env. 70 cm)
- 19** Clé en plastique

● Données techniques

Pression d'utilisation minimale : 1,5 bars



Consignes de sécurité



Évitez toute électrocution !

▲ AVERTISSEMENT ! DANGER DE

MORT ! Selon les circonstances, une fuite d'eau ou une évacuation d'eau ayant un joint qui fuit présente un danger mortel par électrocution. Contrôlez minutieusement l'étanchéité de tous les raccords. Assurez-vous en plus que tous les fils des appareils électriques éventuellement présents soient installés correctement et en toute sécurité. Consultez évtl. une main-d'œuvre qualifiée pour qu'elle vous donne des conseils.

▲ PRUDENCE ! RISQUE DE BLESSURE !

Vérifiez que toutes les pièces sont en parfait état et sont correctement montées. Risque de blessures en cas de montage incorrect. Les pièces endommagées peuvent affecter la sécurité et le fonctionnement.

- N'utilisez pas la barre de douche **3** pour vous y tenir ou pour vous appuyer dessus. Les matériaux ne sont pas prévus pour supporter des charges.



⚠ AVERTISSEMENT !
RISQUE MORTEL ET
D'ACCIDENT POUR LES

NOURRISSONS ET LES ENFANTS !

Prière de ne jamais laisser les enfants sans surveillance avec les matériaux d'emballage. Risque d'étouffement. Tenir hors de portée des enfants. Cet article n'est pas un jouet.

⚠ PRUDENCE ! RISQUE DE BLESSURE !

Vérifiez que toutes les pièces sont en parfait état et sont correctement montées. Risque de blessures en cas de montage incorrect. N'oubliez pas que les rondelles et les joints sont des pièces d'usure qui doivent être remplacées de temps en temps. Les pièces endommagées peuvent affecter la sécurité et le fonctionnement.

⚠ ATTENTION ! RISQUE DE
DOMMAGES MATÉRIELS !

Confiez exclusivement le montage à des techniciens qualifiés. Les fuites ou ruptures de conduites d'eau peuvent occasionner d'importants dégâts matériels du bâtiment ou des équipements ménagers. Veuillez donc contrôler soigneusement l'étanchéité de tous les raccords.

- Veillez à ce que les joints soient correctement placés pour éviter que de l'eau ne s'écoule par les zones non étanches.

⚠ PRUDENCE ! RISQUE
D'ÉBOUILLANTEMENT !

Veillez lors du réglage de l'eau chaude à ce que la température de celle-ci ne soit pas trop chaude.

- Veuillez lire attentivement le mode d'emploi avant le montage et l'utilisation du produit. Conservez toutes les consignes de sécurité et instructions pour consultation ultérieure !

- Ne raccordez jamais le tuyau de douche [18] directement à un robinet d'arrêt, raccordez toujours le tuyau de douche à l'inverseur [15] inclus dans la livraison.

- Assurez-vous avant le montage mural que la paroi choisie puisse supporter le poids du produit. Renseignez-vous en cas de doute dans un commerce spécialisé.

⚠ PRUDENCE ! DÉGÂTS DES EAUX !

Avant de percer les trous pour les éléments de fixation [6], [8], la plaque de fixation murale [9], contrôlez la zone quant à la présence de conduites d'eau cachées, par exemple à l'aide d'un détecteur de conduites ou d'un détecteur de métaux.

- Renseignez-vous avant le montage mural si les matériaux conviennent à votre paroi. Nous avons joint des matériaux pour le montage qui conviennent pour des murs solides en maçonnerie standard.

● **Montage**

Conseil : Pour des raccords G $\frac{3}{4}$ " (26,4 mm), utilisez toujours un adaptateur avec filetage intérieur G $\frac{3}{4}$ " (26,4 mm) et un filetage extérieur G $\frac{1}{2}$ " (21 mm). Ces derniers sont disponibles dans les magasins de bricolage ou d'articles sanitaires.

- Procédez au montage tel que représenté dans les illustrations A-H.

Remarque : Prière de serrer les raccords de tuyau et l'inverseur à la force de la main.

● Fonctionnement

Inverseur :

- À l'aide de l'inverseur **15**, choisissez entre pomme de douche **1** et la fonction de douche manuelle **11**.

Pour régler la douche manuelle **11, procédez de la manière suivante :**

- Réglez la hauteur du support de la douche manuelle **14** à l'aide du dispositif de blocage.
- Réglez l'angle de la douche manuelle au moyen du support de douche manuelle **14**.

Joint économiseur d'eau :

- Le joint économiseur d'eau **12** réduit le débit de l'eau. Cela peut avoir des conséquences sur le fonctionnement de votre chauffe-eau instantané. Si le débit d'eau est trop faible, votre chauffe-eau instantané s'arrête automatiquement.

● Nettoyage et entretien

- Nettoyez votre produit seulement à l'eau claire, avec des produits de nettoyage doux et un chiffon doux ou une peau en cuir.
- Éliminez les dépôts de calcaire sur le produit en utilisant un anticalcaire. Lors du nettoyage, reportez-vous aux instructions du fabricant du produit de nettoyage.

● Informations

● **Potabilité de l'eau du robinet**

- Informez-vous auprès des autorités locales sur la potabilité de l'eau dans votre ville / commune.

D'une façon générale, pour la potabilité de l'eau du robinet, nous recommandons :

- Laissez couler l'eau un bref moment si elle a stagné plus de quatre heures dans les tuyaux. N'utilisez pas l'eau stagnante pour préparer les repas et les boissons, et surtout pas dans la préparation des aliments pour nourrissons. Autrement, des problèmes de santé peuvent apparaître. L'eau qui sort du robinet est bonne lorsqu'elle est nettement plus fraîche que l'eau stagnante.
- N'utilisez pas d'eau stagnante venant de tuyauteries chromées pour la nourriture et / ou les soins corporels si vous êtes allergique au nickel. Une telle eau peut contenir une grande quantité de nickel et provoquer des réactions allergiques.
- N'utilisez pas d'eau potable provenant de conduites en plomb pour la préparation de l'alimentation pour nourrissons et/ ou pendant la grossesse pour la préparation de produits alimentaires. Le plomb pénètre dans l'eau potable, ce qui est particulièrement dangereux pour la santé des nourrissons et des jeunes enfants.

● Mise au rebut

L'emballage se compose de matières recyclables pouvant être mises au rebut dans les déchetteries locales.

Votre mairie ou votre municipalité vous renseigneront sur les possibilités de mise au rebut des produits usagés.

● Garantie

Le produit a été fabriqué selon des critères de qualité stricts et contrôlé consciencieusement avant sa livraison. En cas de défaillance, vous êtes en droit de retourner ce produit au vendeur. La présente garantie ne constitue pas une restriction de vos droits légaux.

Ce produit bénéficie d'une garantie de 3 ans à compter de sa date d'achat. La durée de garantie débute à la date d'achat. Veuillez conserver le ticket de caisse original. Il fera office de preuve d'achat.

Si un problème matériel ou de fabrication devait survenir dans 3 ans suivant la date d'achat de ce produit, nous assurons à notre discrétion la réparation ou le remplacement du produit sans frais supplémentaires. La garantie prend fin si le produit est endommagé suite à une utilisation inappropriée ou à un entretien défectueux.

La garantie couvre les vices matériels et de fabrication. Cette garantie ne s'étend ni aux pièces du produit soumises à une usure normale (p. ex. des piles) et qui, par conséquent, peuvent être considérées comme des pièces d'usure, ni aux dommages sur des composants fragiles, comme des interrupteurs, des batteries ou des éléments fabriqués en verre.

Faire valoir sa garantie

Pour garantir la rapidité d'exécution de la procédure de garantie, veuillez respecter les indications suivantes :

Veuillez conserver le ticket de caisse et la référence du produit (par ex. IAN 123456_7890) à titre de preuve d'achat pour toute demande.

Le numéro de référence de l'article est indiqué sur la plaque d'identification, gravé sur la page de titre de votre manuel (en bas à gauche) ou sur un autocollant apposé sur la face arrière ou inférieure du produit.

En cas de dysfonctionnement du produit, ou de tout autre défaut, contactez en premier lieu le service après-vente par téléphone ou par e-mail aux coordonnées indiquées ci-dessous.

Vous pouvez alors envoyer franco de port tout produit considéré comme défectueux au service clientèle indiqué, accompagné de la preuve d'achat (ticket de caisse) et d'une description écrite du défaut avec mention de sa date d'apparition.

Service après-vente

FR Service après-vente France

Tél.: 0800904879

E-Mail: owim@lidl.fr

BE Service après-vente Belgique

Tél.: 080071011

Tél.: 80023970 (Luxembourg)

E-Mail: owim@lidl.be

HOOFDDOUCHESET MET PLATEAU

● **Inleiding**

Hartelijk gefeliciteerd met de aankoop van uw nieuwe product. U hebt voor een hoogwaardig product gekozen. Maak u voor de eerste ingebruikname vertrouwd met het product. Lees hiervoor aandachtig de volgende gebruiksaanwijzing en de veiligheidsvoorschriften. Gebruik het product alleen zoals beschreven en voor de aangegeven toepassingsgebieden. Bewaar deze gebruiksaanwijzing op een veilige plek. Geef, wanneer u het product doorgeeft aan derden, ook alle documenten mee.

● **Beoogd gebruik**

Dit product is geschikt voor alle drukvaste warmwatersystemen zoals centrale verwarming, geisers, drukboilers, etc. Het product is niet geschikt voor met lage druk werkende warmwaterbereiders zoals hout-, kolen-, olie- of gasbadboilers of open elektrische opslagverwarming. Neem in geval van twijfel contact op met een installateur of een deskundige. Het product is alleen bedoeld voor eigen gebruik, niet voor medische of commerciële doeleinden.

● **Onderdelenbeschrijving**

- 1 Hoofddouche
- 2 Pakking
- 3 Douchestang
- 4 Afdekking (muur)
- 5 Muurbevestigingsschroef
- 6 Muurbevestiging
- 7 Schroef
- 8 Muurbevestigingselement
- 9 Muurbevestigingsplaat

- 10 Pluggen
- 11 Handdouche
- 12 Waterbesparende afdichting (optioneel gebruik om het waterverbruik te verminderen)
- 13 Doucheslang (handdouche, ca. 150 cm)
- 14 Handdouchehouder
- 15 Omstelkraan
- 16 Plateau
- 17 Omstelkraan en plateau
- 18 Doucheslang (armatuur, ca. 70 cm)
- 19 Kunststofseutel

● **Technische gegevens**

Minimale werkdruk: 1,5 bar



Veiligheidstips



Voorkom elektrische schokken!

⚠ WAARSCHUWING!

LEVENSGEVAAR! Lekkages of vrijkomend water kan onder bepaalde omstandigheden leiden tot levensgevaar door elektrische schokken. Controleer daarom alle verbindingen goed op lekkage. Zorg er bovendien voor dat alle leidingen van elektrische apparaten correct en veilig geïnstalleerd zijn. Win indien nodig advies in bij vakkrachten.

⚠ VOORZICHTIG! GEVAAR VOOR VERWONDINGEN! Zorg ervoor dat alle onderdelen intact zijn en deskundig zijn geïnstalleerd. Bij ondeskundige montage bestaat er gevaar voor verwondingen. Beschadigde delen kunnen de veiligheid en de werking beïnvloeden.

- Gebruik de douchestang **3** niet om u daaraan vast te houden of erop te steunen. Het materiaal is niet geschikt voor de daarbij optredende belasting.



⚠ WAARSCHUWING!
**LEVENSGEVAAR EN
GEVAAR VOOR**

ONGEVALLEN VOOR (KLEINE)

KINDEREN! Laat kinderen nooit zonder toezicht achter met het verpakkingsmateriaal. Er bestaat verstikkingsgevaar. Houd het product buiten bereik van kinderen. Dit product is geen speelgoed.

- ⚠ VOORZICHTIG! GEVAAR VOOR VERWONDINGEN!** Zorg ervoor dat alle onderdelen intact zijn en deskundig zijn geïnstalleerd. Bij ondeskundige montage bestaat er gevaar voor verwondingen. Houd er rekening mee dat de onderleggingen en afdichtingen aan slijtage onderhevig zijn en regelmatig moeten worden vervangen. Beschadigde delen kunnen de veiligheid en de werking beïnvloeden.

- ⚠ OPGELET! KANS OP MATERIËLE SCHADE!** Laat de montage uitsluitend door vaklieden uitvoeren. Lekkages of vrijkomend water kunnen aanzienlijke materiële schade aan bouwwerken of inboedel veroorzaken. Controleer daarom alle verbindingen goed op eventuele lekkage.

- Let er op, dat alle afdichtingen juist gemonteerd zijn om te voorkomen dat water door een niet goed afsluitende verbinding kan lekken.

⚠ VOORZICHTIG! GEVAAR VOOR BRANDWONDEN! Let er bij de

warmwaterinstelling op dat u de watertemperatuur niet te hoog instelt.

- Lees de gebruiksaanwijzing voorafgaande aan montage en gebruik goed door. Bewaar alle veiligheidsinstructies en aanwijzingen voor gebruik in de toekomst!

- Sluit de doucheslang **18** nooit direct aan op een afsluitklep; sluit de doucheslang altijd op de meegeleverde omstelkraan **15** aan.
- Overtuig uzelf er voor montage aan de muur van dat die muur het gewicht van het product dragen kan. Win in geval van twijfel informatie in bij de vakhandel.

⚠ VOORZICHTIG! WATERSCHADE!

Controleer voor het boren van de gaten voor de bevestigingselementen **6**, **8** en se muurbevestigingsplaat **9** de locatie waar u wilt gaan boren op de aanwezigheid van mogelijk daar geïnstalleerde waterleidingen bijv. met een leiding- of metaaldetector.

- Informeer u voor montage aan de muur over daarvoor geschikt montagemateriaal. Wij hebben montagemateriaal meegeleverd dat geschikt is voor normale, stevige muren.

● **Montage**

Tip: Gebruik voor de G $\frac{3}{4}$ "-aansluitingen (26,4 mm) een adapter met een binnenschroefdraad van G $\frac{3}{4}$ " (26,4 mm) en een buitenschroefdraad van G $\frac{1}{2}$ " (21 mm). Deze zijn te verkrijgen in ijzerwarenwinkel of in sanitairwinkels.

- Ga bij de montage te werk zoals weergegeven in afbeeldingen A-H.

Tip: Slangaansluitingen en omstelkranen met de hand stevig aandraaien.

● **Bediening**

Omstelkraan:

- Kies met behulp van de omstelkraan **15** tussen hoofddouche **1** en handdouchefunctie **11**.

Ga om de handdouche **11 in te stellen als volgt te werk:**

- Stel de hoogte van de handdouchehouder **14** in met de arretering.
- Stel de hoek van de handdouche in met de handdouchehouder **14**.

Waterbesparende afdichting:

- De waterbesparende afdichting **12** vermindert de waterstroom. Dit kan effect hebben op de functie van uw geiser. Als er te weinig water door de geiser stroomt, kan deze zichzelf automatisch uitschakelen.

● **Schoonmaken en onderhoud**

- Reinig uw product met schoon water, milde schoonmaakmiddelen en een zachte doek, bijv. leer.
- Verwijder kalkafzettingen uit het product met behulp van een ontkalkingsmiddel. Volg bij het schoonmaken de aanwijzingen van de fabrikant van het schoonmaakmiddel op.

● **Informatie**

● **Drinkbaarheid van leidingwater**

- Informeer bij uw gemeente over de drinkbaarheid van het water in uw stad/gemeente.

In het algemeen gelden de volgende adviezen voor de drinkbaarheid:

- Laat water uit leidingen even lopen als het langer dan vier uur in de leidingen stil heeft gestaan. Gebruik geen water dat lang heeft stilgestaan voor het bereiden van voeding en drank, vooral niet bij het voeden van zuigelingen. Doet u dat niet, dan kunnen gezondheidsproblemen optreden. Vers water is te herkennen aan een duidelijk lagere temperatuur als het uit de kraan komt dan stagnatiewater.
- Gebruik geen stagnatiewater uit verchromde leidingen voor de voeding en/ of lichamelijke verzorging wanneer u allergisch op nikkel reageert. Dergelijk water kan sterk nikkelhoudend zijn en een allergische reactie veroorzaken.
- Gebruik geen drinkwater uit loden leidingen voor het klaarmaken van zuigelingenvoeding en/ of van voeding tijdens de zwangerschap. Lood wordt aan het drinkwater afgegeven en is vooral voor zuigelingen en kleine kinderen uiterst schadelijk voor de gezondheid.

● **Afvoer**

De verpakking bestaat uit milieuvriendelijke grondstoffen die u via de plaatselijke recyclingcontainers kunt afvoeren.

Informatie over de mogelijkheden om het uitgediende product na gebruik te verwijderen, verstrekt uw gemeentelijke overheid.

● Garantie

Het product wordt volgens strenge kwaliteitsrichtlijnen zorgvuldig geproduceerd en voor levering grondig getest. In geval van schade aan het product kunt u rechtmatig beroep doen op de verkoper van het product. Deze wettelijke rechten worden door onze hierna vermelde garantie niet beperkt.

Op dit product verlenen wij 3 jaar garantie vanaf aankoopdatum. De garantieperiode start op de dag van aankoop. Bewaar de originele kassabon alstublieft. Dit document is nodig als bewijs voor aankoop.

Wanneer binnen 3 jaar na de aankoopdatum van dit product een materiaal- of productiefout optreedt, dan wordt het product door ons – naar onze keuze – gratis voor u gerepareerd of vervangen. Deze garantie komt te vervallen als het product beschadigd wordt, niet correct gebruikt of onderhouden wordt.

De garantie geldt voor materiaal- en productiefouten. Deze garantie is niet van toepassing op productonderdelen, die onderhevig zijn aan normale slijtage en hierdoor als aan slijtage onderhevige onderdelen gelden (bijv. batterijen) of voor beschadigingen aan breekbare onderdelen, zoals bijv. schakelaars, accu's of dergelijke onderdelen, die gemaakt

Afwikkeling in geval van garantie

Om een snelle afhandeling van uw reclamatie te waarborgen dient u de volgende instructies in acht te nemen:

Houd bij alle vragen alstublieft de kassabon en het artikelnummer (bijv. IAN 123456_7890) als bewijs van aankoop bij de hand.

Het artikelnummer vindt u op de typeplaat, ingegraveerd, op het titelblad van uw handleiding (linksonder) of als sticker op de achter- of onderzijde.

Wanneer er storingen in de werking of andere gebreken optreden, dient u eerst telefonisch of per e-mail contact met de onderstaande serviceafdeling op te nemen.

Een als defect geregistreerd product kunt u dan samen met uw aankoopbewijs (kassabon) en vermelding van de concrete schade alsmede het tijdstip van optreden voor u franco aan het u meegedeelde servicepunt verzenden.

Service

(NL) Service Nederland
Tel.: 08000225537
E-Mail: owim@lidl.nl

(BE) Service België
Tel.: 080071011
Tel.: 80023970 (Luxemburg)
E-Mail: owim@lidl.be

ÜBERKOPFBRAUSESET MIT ABLAGE

● Einleitung

Wir beglückwünschen Sie zum Kauf Ihres neuen Produkts. Sie haben sich damit für ein hochwertiges Produkt entschieden. Machen Sie sich vor der ersten Inbetriebnahme mit dem Produkt vertraut. Lesen Sie hierzu aufmerksam die nachfolgende Bedienungsanleitung und die Sicherheitshinweise. Benutzen Sie das Produkt nur wie beschrieben und für die angegebenen Einsatzbereiche. Bewahren Sie diese Anleitung an einem sicheren Ort auf. Händigen Sie alle Unterlagen bei Weitergabe des Produktes an Dritte mit aus.

● Bestimmungsgemäße Verwendung

Dieses Produkt ist für alle druckfesten Warmwassersysteme wie Zentralheizung, Durchlauferhitzer, Druckboiler o. ä. geeignet. Nicht geeignet ist es für Niederdruck-Warmwasserbereiter wie z. B. Holz- oder Kohlebadeöfen, Öl- oder Gasbadeöfen, offene Elektrospeicher. Im Zweifelsfall wenden Sie sich bitte an einen Installateur oder Fachberater. Das Produkt ist nur zur Eigenanwendung, nicht für den medizinischen oder kommerziellen Gebrauch vorgesehen.

● Teilebeschreibung

- 1 Kopfbrause
- 2 Dichtung
- 3 Brausestange
- 4 Abdeckkappe (Wand)
- 5 Wandbefestigungsschraube
- 6 Wandhalterung
- 7 Schraube
- 8 Wandbefestigungselement
- 9 Wandbefestigungsplatte

- 10 Dübel
- 11 Handbrause
- 12 Wasserspardichtung (optionale Verwendung zur Reduzierung des Wasserverbrauchs)
- 13 Brauseschlauch (Handbrause, ca. 150 cm)
- 14 Handbrausehalterung
- 15 Umsteller
- 16 Ablage
- 17 Umsteller- und Ablagehalterung
- 18 Brauseschlauch (Armatur, ca. 70 cm)
- 19 Kunststoffschlüssel

● Technische Daten

Minimaler Arbeitsdruck: 1,5 bar



Sicherheitshinweise



Vermeiden Sie elektrischen Schlag!

⚠️ WARNUNG! LEBENSGEFAHR!

Undichtigkeiten oder Wasseraustritt können unter Umständen zu Lebensgefahr durch elektrischen Schlag führen. Prüfen Sie alle Verbindungen sorgfältig auf Dichtigkeit. Stellen Sie zudem sicher, dass alle Leitungen von etwaigen elektrischen Geräten korrekt und sicher installiert sind. Ziehen Sie ggf. eine Fachkraft zu Rate.

⚠️ VORSICHT! VERLETZUNGSGEFAHR!

Stellen Sie sicher, dass alle Teile unbeschädigt und sachgerecht montiert sind. Bei unsachgemäßer Montage besteht Verletzungsgefahr. Beschädigte Teile können die Sicherheit und Funktion beeinflussen.

- Verwenden Sie die Brausestange **3** nicht, um sich daran festzuhalten oder abzustützen. Die Materialien sind für die dabei auftretenden Lasten nicht ausgelegt.



⚠️ WARNUNG! LEBENS- UND UNFALLGEFAHR FÜR KLEINKINDER UND

KINDER! Lassen Sie Kinder niemals unbeaufsichtigt mit dem Verpackungsmaterial. Es besteht Erstickungsgefahr. Halten Sie das Produkt von Kindern fern. Das Produkt ist kein Spielzeug.

⚠️ VORSICHT! VERLETZUNGSGEFAHR!

Stellen Sie sicher, dass alle Teile unbeschädigt und sachgerecht montiert sind. Bei unsachgemäßer Montage besteht Verletzungsgefahr. Bitte beachten Sie, dass Unterlegscheiben und Dichtungen Verschleißteile sind, welche von Zeit zu Zeit ausgetauscht werden müssen. Beschädigte Teile können die Sicherheit und Funktion beeinflussen.

⚠️ ACHTUNG! RISIKO DER SACHBESCHÄDIGUNG!

Lassen Sie die Montage nur durch fachkundige Personen durchführen. Undichtigkeiten oder Wasseraustritt können zu erheblichen Sachschäden an Gebäude oder Hausrat führen. Prüfen Sie daher alle Verbindungen sorgfältig auf Dichtigkeit.

- Achten Sie darauf, dass alle Dichtungen den korrekten Sitz haben, um Wasseraustritt durch Undichtigkeit zu verhindern.

⚠️ VORSICHT! VERBRÜHUNGSGEFAHR!

Achten Sie bei der Warmwassereinstellung darauf, dass die Temperatur des Wassers nicht zu heiß eingestellt ist.

- Bitte lesen Sie diese Bedienungsanleitung vor Montage und Gebrauch aufmerksam durch. Bewahren Sie alle Sicherheitshinweise und Anweisungen für die Zukunft auf!

- Schließen Sie den Brauseschlauch **18** nie direkt an ein Absperrventil an; schließen Sie den Brauseschlauch immer an den mitgelieferten Umsteller **15** an.
- Stellen Sie vor der Wandmontage sicher, dass die gewählte Wand das Gewicht des Produkts tragen kann. Erkundigen Sie sich im Zweifelsfall im Fachhandel.

⚠️ VORSICHT! WASSERSCHADEN!

Überprüfen Sie vor dem Bohren der Löcher für die Befestigungselemente **6**, **8**, die Wandbefestigungsplatte **9** den Bereich auf das Vorhandensein verdeckt verlegter Wasserleitungen, z. B. mit einem Leitungs- und Metallsuchgerät.

- Informieren Sie sich vor der Wandmontage über geeignetes Montagematerial für Ihre Wand. Wir haben Montagematerial beigelegt, das für übliches, festes Mauerwerk geeignet ist.

● Montage

Tipp: Verwenden Sie für G $\frac{3}{4}$ "-Anschlüsse (26,4 mm) einen Adapter mit G $\frac{3}{4}$ "-Innengewinde (26,4 mm) und G $\frac{1}{2}$ "-Außengewinde (21 mm). Diese erhalten Sie im Heimwerkerbedarf oder in Sanitärgeschäften.

- Gehen Sie zur Montage vor wie in den Abbildungen A–H dargestellt.

Hinweis: Schlauchverschlüsse und Umsteller handfest anziehen.

● **Bedienung**

Umsteller:

- Wählen Sie mit Hilfe des Umstellers **15** zwischen Kopfbrause **1** und Handbrausefunktion **11**.

Um die Handbrause **11 einzustellen, gehen Sie wie folgt vor:**

- Stellen Sie die Höhe der Handbrausehalterung **14** mit Hilfe der Arretierung ein.
- Verstellen Sie den Winkel der Handbrause anhand der Handbrausehalterung **14**.

Wasserspardichtung:

- Die Wasserspardichtung **12** reduziert den Wasserfluss. Dies kann Auswirkungen auf die Funktion Ihres Durchlauferhitzers haben. Wenn der Wasserdurchfluss zu gering ist, schaltet sich Ihr Durchlauferhitzer automatisch ab.

● **Reinigung und Pflege**

- Reinigen Sie Ihr Produkt nur mit klarem Wasser, milden Reinigungsmitteln und einem weichen Tuch bzw. Leder.
- Entfernen Sie Kalkablagerungen am Produkt mit Hilfe eines Kalkreinigers. Halten Sie sich bei der Reinigung an die Anweisungen des Reinigungsmittelherstellers.

● **Informationen**

● **Trinkbarkeit von Leitungswasser**

- Informieren Sie sich bei Ihren örtlichen Behörden über die Trinkbarkeit des Wassers in Ihrer Stadt / Gemeinde.

Generell gilt für die Trinkbarkeit von Leitungswasser folgende Empfehlung:

- Lassen Sie Wasser aus Leitungen eine kurze Zeit laufen, wenn es länger als vier Stunden in den Leitungen stagniert hat. Verwenden Sie kein Stagnationswasser zur Zubereitung von Speisen und Getränken, besonders nicht bei der Ernährung von Säuglingen. Andernfalls können gesundheitliche Beschwerden auftreten. Frisches Wasser können Sie daran erkennen, dass es spürbar kühler die Leitung verlässt, als Stagnationswasser.
- Verwenden Sie kein Stagnationswasser aus verchromten Leitungen zur Ernährung und / oder zur Körperpflege, wenn Sie gegen Nickel allergisch sind. Solches Wasser kann stark nickelhaltig sein und eine allergische Reaktion hervorrufen.
- Nutzen Sie kein Trinkwasser aus Bleileitungen für die Zubereitung von Säuglingsnahrung und / oder während der Schwangerschaft für die Zubereitung von Lebensmitteln. Blei wird ins Trinkwasser abgegeben und ist für Säuglinge und Kleinkinder besonders gesundheitsschädlich.

● **Entsorgung**

Die Verpackung besteht aus umweltfreundlichen Materialien, die Sie über die örtlichen Recyclingstellen entsorgen können.

Möglichkeiten zur Entsorgung des ausgedienten Produkts erfahren Sie bei Ihrer Gemeinde- oder Stadtverwaltung.

● Garantie

Das Produkt wurde nach strengen Qualitätsrichtlinien sorgfältig produziert und vor Anlieferung gewissenhaft geprüft. Im Falle von Mängeln dieses Produkts stehen Ihnen gegen den Verkäufer des Produkts gesetzliche Rechte zu. Diese gesetzlichen Rechte werden durch unsere im Folgenden dargestellte Garantie nicht eingeschränkt.

Sie erhalten auf dieses Produkt 3 Jahre Garantie ab Kaufdatum. Die Garantiefrist beginnt mit dem Kaufdatum. Bitte bewahren Sie den Original-Kassenbonn gut auf. Diese Unterlage wird als Nachweis für den Kauf benötigt.

Tritt innerhalb von 3 Jahren ab dem Kaufdatum dieses Produkts ein Material- oder Fabrikationsfehler auf, wird das Produkt von uns – nach unserer Wahl – für Sie kostenlos repariert oder ersetzt. Diese Garantie verfällt, wenn das Produkt beschädigt, nicht sachgemäß benutzt oder gewartet wurde.

Die Garantieleistung gilt für Material- oder Fabrikationsfehler. Diese Garantie erstreckt sich nicht auf Produktteile, die normaler Abnutzung ausgesetzt sind (z. B. Batterien) und daher als Verschleißteile angesehen werden können oder Beschädigungen an zerbrechlichen Teilen, z. B. Schalter, Akkus oder die aus Glas gefertigt sind.

Abwicklung im Garantiefall

Um eine schnelle Bearbeitung Ihres Anliegens zu gewährleisten, folgen Sie bitte den folgenden Hinweisen:

Bitte halten Sie für alle Anfragen den Kassenbonn und die Artikelnummer (z. B. IAN 123456_7890) als Nachweis für den Kauf bereit.

Die Artikelnummer entnehmen Sie bitte dem Typenschild, einer Gravur, auf dem Titelblatt Ihrer Bedienungsanleitung (unten links) oder als Aufkleber auf der Rück- oder Unterseite des Produkts.

Sollten Funktionsfehler oder sonstige Mängel auftreten, kontaktieren Sie zunächst die nachfolgend benannte Serviceabteilung telefonisch oder per E-Mail.

Ein als defekt erfasstes Produkt können Sie dann unter Beifügung des Kaufbelegs (Kassenbonn) und der Angabe, worin der Mangel besteht und wann er aufgetreten ist, für Sie portofrei an die Ihnen mitgeteilte Service-Anschrift übersenden.

Service

DE Service Deutschland

Tel.: 0800 5435 111

E-Mail: owim@lidl.de

AT Service Österreich

Tel.: 0800 292726

E-Mail: owim@lidl.at

CH Service Schweiz

Tel.: 0800562153

E-Mail: owim@lidl.ch

OWIM GmbH & Co. KG

Stiftsbergstraße 1
74167 Neckarsulm
GERMANY

Model No.: HG06792A / HG06792B

Version: 10/2020

IAN 346723_2004

