



## LAUFRAD BALANCE BIKE DRAISIENNE

DE AT CH

### LAUFRAD

Aufbauanleitung

FR BE

### DRAISIENNE

Notice de montage

PL

### ROWEREK BIEGOWY

Instrukcja montażu

SK

### DETSKÝ BEZPEĐÁLOVÝ BICYKEL

Montážny návod

GB IE

### BALANCE BIKE

Assembly instructions

NL BE

### LOOPFIETS

Montagehandleiding

CZ

### DĚTSKÉ ODRÁŽEDLO

Návod k sestavení

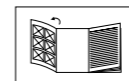

DE AT CH

Klappen Sie vor dem Lesen die Seite mit den Abbildungen aus und machen Sie sich anschließend mit allen Funktionen des Artikels vertraut.

GB IE

Before reading, fold out the illustration page and get to know all of the functions of your unit.

FR BE

Dépliez la page avec les illustrations avant la lecture et informez-vous ensuite au sujet des fonctions de l'appareil.

NL BE

Klap voor het lezen de pagina met de afbeeldingen open en maak u vervolgens vertrouwd met alle functies van het apparaat.

PL

Przed przeczytaniem należy rozłożyć bok z ilustracjami a następnie zapoznać się ze wszystkimi funkcjami urządzenia.

CZ

Před čtením si nejdříve vyklopte stránku s obrázky a seznámte se se všemi funkcemi přístroje.

SK

Skôr než začnete návod čítať, si ho otvorte na strane s obrázkami a oboznámte sa so všetkými funkciami prístroja.

DE/AT/CH	Aufbau- und Sicherheitshinweise	Seite	05
GB/IE	Assembly and safety information	Page	09
FR/BE	Consignes de montage et de sécurité	Page	12
NL/BE	Montage- en veiligheidstips	Pagina	16
PL	Wskazówki dot. montażu i bezpieczeństwa	Strona	19
CZ	Pokyny k sestavení a bezpečnosti	Stránky	22
SK	Pokyny pre montáž a bezpečnosť	Stranu	25

DELTA-SPORT HANDELSKONTOR GMBH

Wragekamp 6 • DE-22397 Hamburg  
GERMANY

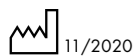

Delta-Sport-Nr.: LR-8362

08.18.2020 / PM.2.45



IAN 345902\_2004

IAN 345902\_2004

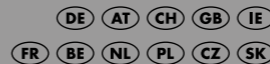

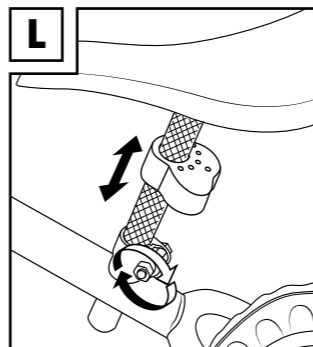
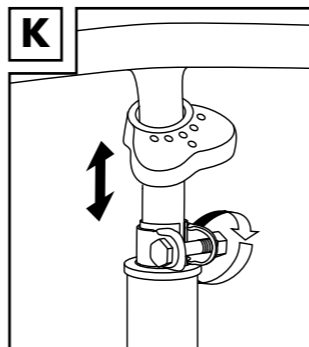
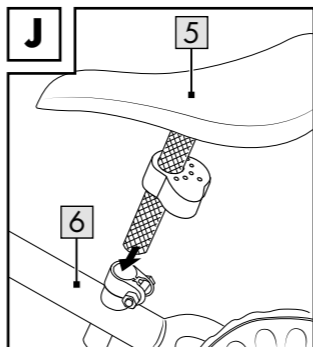
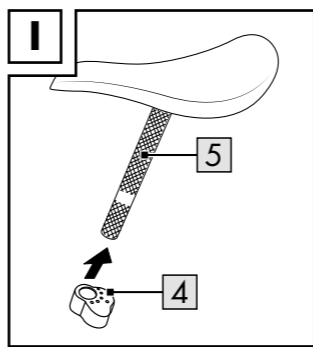
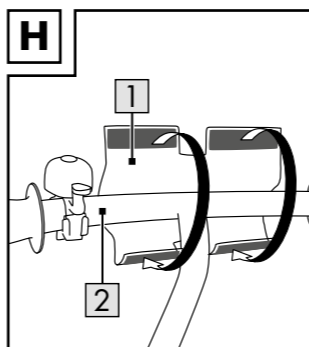
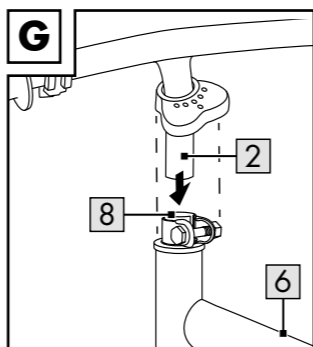
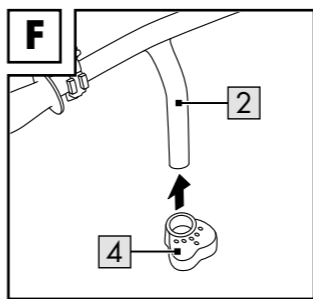
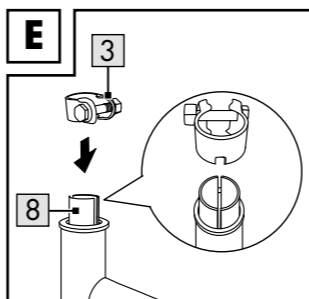
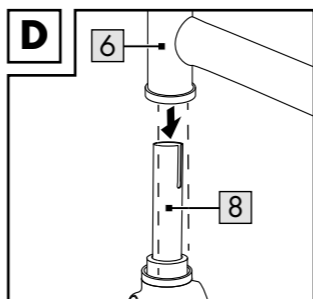
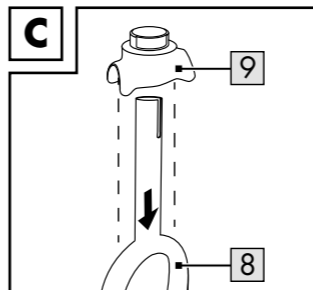
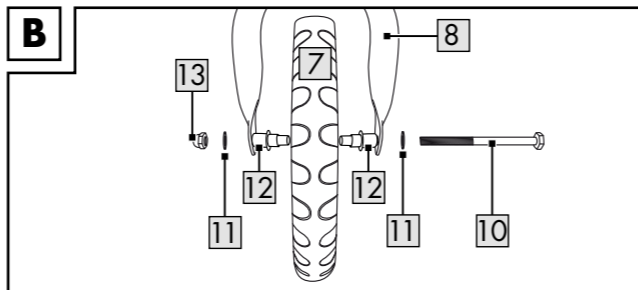
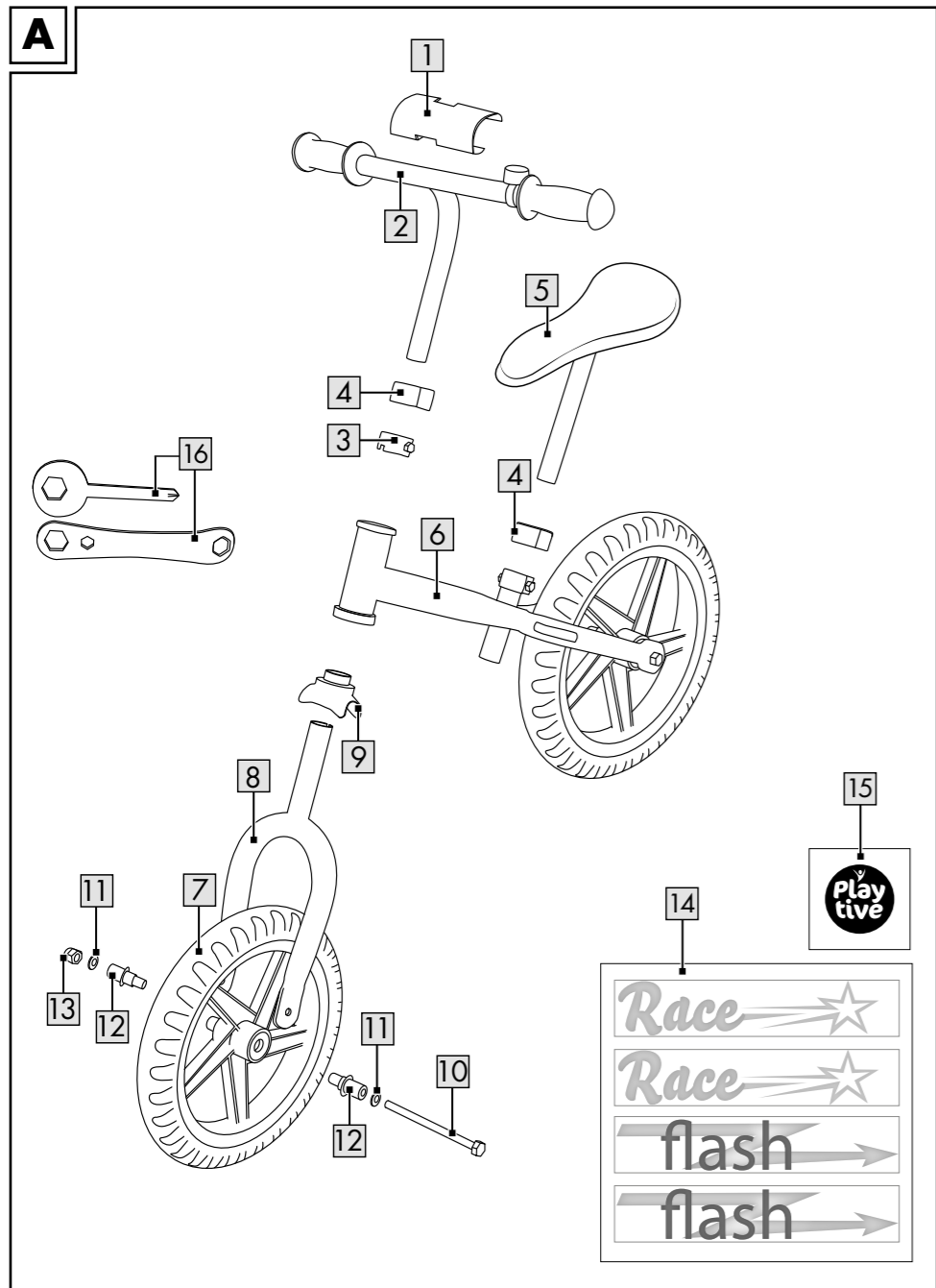

Herzlichen Glückwunsch!

Mit Ihrem Kauf haben Sie sich für einen hochwertigen Artikel entschieden. Machen Sie sich vor der ersten Verwendung mit dem Artikel vertraut.

 **Lesen Sie hierzu aufmerksam die nachfolgende Aufbauanleitung und die Sicherheitshinweise.**

Benutzen Sie den Artikel nur wie beschrieben und für die angegebenen Einsatzbereiche. Bewahren Sie diese Aufbauanleitung gut auf. Händigen Sie alle Unterlagen bei Weitergabe des Artikels an Dritte ebenfalls mit aus.

## Lieferumfang/ Teilebezeichnung (Abb. A)

- 1 x Aufprallschutz (1)
- 1 x Lenker mit Klingel (2)
- 1 x Schelle (3)
- 2 x Abdeckung (4)
- 1 x Sattel mit Sattelrohr (5)
- 1 x Rahmen (6)
- 1 x Vorderrad (7)
- 1 x Gabel (8)
- 1 x T-Verbindungsstück (9)
- 1 x Achsschraube (10)
- 2 x Unterlegscheibe (11)
- 2 x Abstandshalter (12)
- 1 x Hutmutter (13)
- 1 x Aufkleberbogen (4 Aufkleber) (14)
- 1 x Aufkleber (15)
- 2 x Werkzeug (16)
- 1 x Aufbauanleitung

## Technische Daten



Maximales Benutzergewicht: 50 kg

Gewicht: ca. 3,1 kg

Sattelhöhe: ca. 35 - 43 cm

Lenkerhöhe: ca. 55 - 60 cm

Maße: ca. 44,5 x 55-60 x 85 cm (B x H x T)

Räder: Ø ca. 30 cm



Herstellungsdatum (Monat/Jahr):

11/2020

## Bestimmungsgemäße Verwendung

Dieser Artikel ist für den privaten Gebrauch entwickelt worden. Er ist ein Spielzeug für Kinder ab 3 Jahren mit einem maximalen Benutzergewicht von 50 kg und einer Körpergröße von 96 bis 120 cm.

Dieser Artikel darf nicht auf öffentlichen Straßen eingesetzt werden. Informieren Sie sich vor der Verwendung über die gesetzlichen Bestimmungen.

## Sicherheitshinweise

### Verletzungsgefahr!

- Achtung. Nicht für Kinder unter 36 Monaten geeignet. Erstickungsgefahr. Kleine Teile.
- Achtung. Mit Schutzausrüstung zu benutzen. Nicht im Straßenverkehr zu verwenden. 50 kg max.
- Der Zusammenbau ist aufgrund vorhandener Kleinteile durch einen Erwachsenen vorzunehmen. Achten Sie darauf, dass der Artikel und sämtliche Bestandteile bzw. Komponenten nur im aufgebauten Zustand an das Kind übergeben werden.
- Achtung. Dieses Spielzeug hat keine Bremse.
- Achtung. Dieses Spielzeug ist aufgrund seiner Höchstgeschwindigkeit nicht für Kinder unter 3 Jahren geeignet.
- Prüfen Sie den Artikel vor jedem Gebrauch auf Beschädigungen oder Abnutzungen. Kontrollieren Sie vor jeder Verwendung den festen Sitz aller Verbindungselemente und Verschlusssteile.
- Der Artikel darf nur in einwandfreiem Zustand verwendet werden! Wird ein Defekt am Artikel festgestellt, darf dieser bis zur Behebung des Defekts nicht weiter verwendet werden!
- Schrauben müssen immer so fest angezogen werden, dass Sie von Kindern nicht gelöst werden können. Ansonsten besteht die Gefahr, dass abgeschraubte Kleinteile von Kindern verschluckt oder eingeatmet werden. Erstickungsgefahr!

- Durch unsachgemäße Veränderung oder Reparaturen am Artikel entstehen Gefahren! Verändern Sie den Artikel nicht!
- Verbinden Sie den Artikel nicht mit anderen Fahrzeugen, Sportgeräten oder sonstigen Zugeinrichtungen. Der Artikel ist nicht für höhere Geschwindigkeiten konstruiert.
- Kinder dürfen nur unter Aufsicht von Erwachsenen mit dem Artikel spielen.

### **Sicherheitshinweise zur Verwendung**

- Der Artikel darf nicht im Dunkeln oder bei schlechten Sichtverhältnissen verwendet werden!
- Der Artikel darf nicht auf abschüssigem Gelände, in der Nähe von Treppen und offenen Gewässern verwendet werden! Vermeiden Sie Gefahrenbereiche!
- Der Artikel darf nicht bei Schnee, Nässe oder Glatteis verwendet werden.
- Beachten Sie, dass Kinder ihre eigenen Fähigkeiten und bestimmte Gefahrensituationen oft noch nicht richtig einschätzen können! Durch das Spielbedürfnis von Kindern kann es zu unvorhersehbaren Situationen kommen, die eine Verantwortung des Inverkehrbringers/Herstellers ausschließen.



- Das Kind muss beim Fahren stets geeignete Schutzvorrichtungen (Helm, Hand-, Handgelenk-, Ellbogen- und Knieschützer) sowie Schuhe tragen!
- Unterweisen Sie das Kind im richtigen Umgang mit dem Artikel und machen Sie es auf mögliche Gefahren aufmerksam!
- Das Abbremsen des Artikels muss durch das Kind jederzeit sicher beherrscht werden. Üben Sie das Abbremsen mit den Füßen vor der Verwendung des Artikels.
- Auf glatten Böden besteht Rutschgefahr! Bedenken Sie, dass bei der Verwendung des Artikels immer die Gefahr eines Sturzes besteht.

## Montage

### **ACHTUNG!**

Die Montage des Artikels muss immer durch einen Erwachsenen erfolgen!

### **ACHTUNG!**

Halten Sie während der Montage Kinder von dem Artikel und dem Verpackungsmaterial fern. Erstickungsgefahr, da kleine Teile verschluckt oder eingeatmet werden können, sowie Erstickungsgefahr durch Kunststoffdüten.

### **Vorderrad montieren (Abb. B)**

1. Drücken Sie die beiden Abstandshalter (12) in die Felge des Vorderrads (7).
2. Befestigen Sie das Vorderrad (7) mit zwei Unterlegscheiben (11) und der Achsschraube (10) an der Gabel.
3. Fixieren Sie die Achsschraube mit der Hutmutter (13) mithilfe der beiden Werkzeuge (16).

**Achten Sie darauf, dass die Hutmutter fest an der Achsschraube verschraubt ist.**

### **Rahmen montieren**

1. Stecken Sie das T-Verbindungsstück (9) auf die Gabel (8) (Abb. C).
2. Stecken Sie den Rahmen (6) auf die Gabel (Abb. D).

**Hinweis:** Beim Aufstecken des Rahmens muss die vormontierte Schelle für den Sattel nach oben zeigen.

**Achten Sie darauf, dass die Aussparung in die vorgegebene Führung gesteckt wird.**

### **Lenker montieren**

1. Stecken Sie die Schelle (3) auf die Gabel (8) (Abb. E).
2. Stecken Sie eine Abdeckung (4) auf den Lenker (2) (Abb. F).
3. Stecken Sie den Lenker in die Gabel (Abb. G).

**Beachten Sie die maximal gekennzeichnete Auszugshöhe am Lenker!**

4. Ziehen Sie die Mutter an der Schelle mithilfe der beiden Werkzeuge (16) fest und schieben Sie die Abdeckung über die Schelle.

## Aufprallschutz anbringen (Abb. H)

Bringen Sie den Aufprallschutz (1) per Klettverschluss am Lenker (2) an.

## Sattel montieren

1. Stecken Sie eine Abdeckung (4) auf den Sattel mit Sattelrohr (5) (Abb. I).
2. Stecken Sie den Sattel mit Sattelrohr in die Aufnahme am Rahmen (6) (Abb. J).

## Beachten Sie die maximal gekennzeichnete Auszugshöhe am Sattelrohr!

3. Ziehen Sie die Mutter an der Schelle mithilfe der beiden Werkzeuge (16) fest und schieben Sie die Abdeckung über die Schelle.

## Aufkleber anbringen

Ziehen Sie die Aufkleber (14) und (15) ab und bringen Sie sie auf dem Rahmen an.

## Einstellungen

### Lenkerhöhe (Abb. K)

#### Beachten Sie die maximal gekennzeichnete Auszugshöhe am Lenker!

Schieben Sie die Abdeckung hoch. Lösen Sie die Schelle, bis sich der Lenker hoch und runter schieben lässt und stellen Sie den Lenker auf die passende Höhe ein. Ziehen Sie die Schelle wieder an und schieben Sie anschließend die Abdeckung über die Schelle.

### Sattelhöhe (Abb. L)

#### Hinweis: Die Sattelhöhe ist richtig eingestellt, wenn das Kind mit den Füßen den Boden sicher erreichen kann.

#### Beachten Sie die maximal gekennzeichnete Auszugshöhe am Sattelrohr!

1. Schieben Sie die Abdeckung hoch.
2. Lösen Sie die Mutter, bis sich der Sattel nach oben oder unten verschieben lässt.
3. Stellen Sie den Sattel auf die passende Höhe ein, ziehen Sie die Mutter wieder fest an und schieben Sie die Abdeckung wieder nach unten.

**Hinweis:** Entfernen Sie die Abdeckung von dem Sattelrohr, wenn Sie den Sattel auf eine Höhe von 35 - 37 cm einstellen.

## Lagerung, Reinigung

Lagern Sie den Artikel bei Nichtbenutzung immer trocken und sauber bei Raumtemperatur. Nur mit Wasser reinigen und anschließend mit einem Reinigungstuch trockenwischen. **WICHTIG!** Nie mit scharfen Reinigungsmitteln reinigen.

## Hinweise zur Entsorgung

Entsorgen Sie den Artikel und die Verpackungsmaterialien entsprechend aktueller örtlicher Vorschriften. Verpackungsmaterialien, wie z. B. Folienbeutel, gehören nicht in Kinderhände. Bewahren Sie das Verpackungsmaterial für Kinder unerreikbaar auf.



Entsorgen Sie den Artikel und die Verpackung umweltschonend.



Der Recycling-Code dient der Kennzeichnung verschiedener Materialien zur Rückführung in den Wiederverwertungskreislauf (Recycling). Der Code besteht aus dem Recyclingsymbol – das den Verwertungskreislauf widerspiegeln soll – und einer Nummer, die das Material kennzeichnet.

## Hinweise zur Garantie und Serviceabwicklung

Der Artikel wurde mit großer Sorgfalt und unter ständiger Kontrolle produziert. Sie erhalten auf diesen Artikel drei Jahre Garantie ab Kaufdatum. Bitte bewahren Sie den Kassensbon auf. Die Garantie gilt nur für Material- und Fabrikationsfehler und entfällt bei missbräuchlicher oder unsachgemäßer Behandlung. Ihre gesetzlichen Rechte, insbesondere die Gewährleistungsrechte, werden durch diese Garantie nicht eingeschränkt.

Bei etwaigen Beanstandungen wenden Sie sich bitte an die unten stehende Service-Hotline oder setzen Sie sich per E-Mail mit uns in Verbindung. Unsere Servicemitarbeiter werden das weitere Vorgehen schnellstmöglich mit Ihnen abstimmen. Wir werden Sie in jedem Fall persönlich beraten.

Die Garantiezeit wird durch etwaige Reparaturen aufgrund der Garantie, gesetzlicher Gewährleistung oder Kulanz nicht verlängert. Dies gilt auch für ersetzte und reparierte Teile. Nach Ablauf der Garantie anfallende Reparaturen sind kostenpflichtig.

IAN: 345902\_2004

**DE** Service Deutschland

Tel.: 0800-5435111

E-Mail: [deltasport@lidl.de](mailto:deltasport@lidl.de)

**AT** Service Österreich

Tel.: 0820 201 222 (0,15 EUR/Min.)

E-Mail: [deltasport@lidl.at](mailto:deltasport@lidl.at)

**CH** Service Schweiz

Tel.: 0842 665566 (0,08 CHF/Min.,  
Mobilfunk max. 0,40 CHF/Min.)

E-Mail: [deltasport@lidl.ch](mailto:deltasport@lidl.ch)

Congratulations!

You have chosen to purchase a high-quality product. Familiarise yourself with the product before using it for the first time.

 **Read the following assembly instructions and the safety information carefully.**

Use the product only as described and only for the given areas of application. Store these assembly instructions carefully. When passing the product on to third parties, please also hand over all accompanying documents.

## Scope of delivery/Parts list (fig. A)

- 1 x crash guard (1)
- 1 x handlebar with bell (2)
- 1 x clamp (3)
- 2 x cap (4)
- 1 x saddle with saddle tube (5)
- 1 x frame (6)
- 1 x front wheel (7)
- 1 x fork (8)
- 1 x T-connection piece (9)
- 1 x axle bolt (10)
- 2 x washer (11)
- 2 x spacer (12)
- 1 x cap nut (13)
- 1 x sticker sheet (4 stickers) (14)
- 1 x sticker (15)
- 2 x tool (16)
- 1 x assembly instructions

## Technical data



Maximum user weight: 50kg

- Weight: approx. 3.1kg
- Saddle height: approx. 35-43cm
- Handlebar height: approx. 55-60cm
- Dimensions: approx. 44.5 x 55-60 x 85cm (W x H x D)
- Wheels: Ø approx. 30cm



Date of manufacture (month/year):  
11/2020

## Intended use

This product has been developed for private use. It is a toy for children above the age of 3 with a maximum user weight of 50kg and height between 96 and 120cm.

This product may not be used on public roads. Consult the law and regulations before use.

## Safety information

### Risk of injury!

- Warning. Not suitable for children under 36 months of age. Risk of suffocation. Small parts.
- Warning. To be used with protective equipment. Not to be used on public roads. 50kg max.
- Assembly must be performed by an adult because small parts are included. Make sure that the product and all parts and components are only given to the child after assembly.
- Warning. This toy does not have a brake.
- Warning. Because of its maximum speed this toy is not suitable for children under the age of 3.
- Check the product for damage and wear before each use. Check that all connecting parts and locking mechanisms are secure before each use.
- The product may be used only when in good working order and condition! If any defect is found on the product it may no longer be used until the defect is remedied.
- Screws must always be tightened enough for them not to be unscrewed by children. Otherwise there is the danger that unscrewed small parts can be swallowed or inhaled by children. Risk of suffocation!
- Improper changes or repairs made to the product can result in dangers. Do not modify the product!
- Do not use the product in combination with other vehicles, sports equipment, or other traction devices. The product is not designed for high speeds.
- Children may only play with the product under adult supervision.

## **Safety information for use**

- The product may not be used in the dark or in conditions of poor visibility!
- The product may not be used on sloping terrain, near steps or stretches of open water! Avoid danger areas!
- The product may not be used in snow or in wet or icy conditions.
- Bear in mind that children often are not yet able to judge their own abilities and certain risks adequately! Because of children's need to play unforeseeable situations may arise for which the liability of the distributor / manufacturer is excluded.



- The child must always wear appropriate protective devices (helmet, hand guards, wrist, elbow, and knee pads) as well as shoes when riding!
- Show the child how to use the product properly and draw his/her attention to any likely dangers!
- The child must at all times be able to control the braking of the product safely. Practise braking using the feet before using the product.
- Smooth surfaces bring the risk of sliding! Remember that when using the product there is always the risk of a crash.

## **Assembly**

### **WARNING!**

Assembly of the product must always be performed by an adult!

### **WARNING!**

During assembly keep children away from the product and the packaging material. There is a risk of choking since small parts can be swallowed or inhaled and also of suffocation because of plastic bags.

### **Front wheel assembly (fig. B)**

1. Press the two spacers (12) into the rim of the front wheel (7).
2. Secure the front wheel (7) to the fork with two washers (11) and the axle bolt (10).

3. Fasten the axle bolt in place with the cap nut (13) using the two tools (16).

**Make sure that the cap nut is firmly screwed onto the axle bolt.**

### **Frame assembly**

1. Place the T-connection piece (9) onto the fork (8) (fig. C).
2. Place the frame (6) onto the fork (8) (fig. D).

**Note:** When positioning the frame the pre-assembled clamp for the saddle must point upwards.

**Make sure that the notch is inserted into the specified guide-way.**

### **Handlebar assembly**

1. Push the clamp (3) onto the fork (8) (fig. E).
2. Put a cap (4) on the handlebar (2) (fig. F).
3. Insert the handlebar into the fork (fig. G).

**Stay within the maximum pull-out height marked on the handlebar!**

4. Tighten the nut on the clamp firmly with the aid of the two tools (16) and push the cap over the clamp.

### **Attaching the crash guard (fig. H)**

Attach the crash guard (1) to the handlebar (2) with the hook-and-loop fastener.

### **Saddle assembly**

1. Put a cap (4) on the saddle with saddle tube (5) (fig. I).
2. Insert the saddle with saddle tube into the seat post on the frame (6) (fig. J).

**Stay within the maximum pull-out height marked on the saddle tube!**

3. Tighten the nut on the clamp firmly with the aid of the two tools (16) and push the cap over the clamp.

### **Attaching stickers**

Pull the stickers (14) and (15) off and attach them to the frame.



## Adjustments

### Handlebar height (fig. K)

**Stay within the maximum pull-out height marked on the handlebar!**

Push the cap up.

Loosen the clamp until the handlebar can be pushed upwards and downwards and adjust the handlebar to the appropriate height.

Pull the clamp back on again and then push the cap over the clamp.

### Saddle height (fig. L)

**Note: The saddle height is correctly set when the child's feet can safely reach the ground.**

**Stay within the maximum pull-out height marked on the saddle tube!**

1. Push the cap up.
2. Loosen the nut until the saddle can be slid upwards or downwards.
3. Set the saddle at the appropriate height, retighten the nut and push the cap back down.

**Note:** Remove the cap from the saddle tube if you set the saddle at a height of from 35 to 37cm.

## Storage, cleaning

When not in use, always store the product clean and dry at room temperature. Clean only with water and wipe dry afterwards with a cloth. **IMPORTANT!** Never clean the product with harsh cleaning agents.

## Disposal

Dispose of the article and the packaging materials in accordance with current local regulations. Packaging materials such as foil bags are not suitable to be given to children. Keep the packaging materials out of the reach of children.



Dispose of the products and the packaging in an environmentally friendly manner.



The recycling code is used to identify various materials for recycling. The code consists of the recycling symbol – which

is meant to reflect the recycling cycle – and a number which identifies the material.

## Notes on the guarantee and service handling

The product was produced with great care and under constant supervision. You receive a three-year warranty for this product from the date of purchase. Please retain your receipt.

The warranty applies only to material and workmanship and does not apply to misuse or improper handling.

Your statutory rights, especially the warranty rights, are not affected by this warranty.

With regard to complaints, please contact the following service hotline or contact us by e-mail. Our service employees will advise as to the subsequent procedure as quickly as possible. We will be personally available to discuss the situation with you.

Any repairs under the warranty, statutory guarantees or through goodwill do not extend the warranty period. This also applies to replaced and repaired parts.

Repairs after the warranty are subject to a charge.

IAN: 345902\_2004

**(GB)** Service Great Britain

Tel.: 0800 404 7657

E-Mail: [deltasport@lidl.co.uk](mailto:deltasport@lidl.co.uk)

**(IE)** Service Ireland

Tel.: 1890 930 034

(0,08 EUR/Min., (peak))

(0,06 EUR/Min., (off peak))

E-Mail: [deltasport@lidl.ie](mailto:deltasport@lidl.ie)

Félicitations !

Vous venez d'acquérir un article de grande qualité. Avant la première utilisation, familiarisez-vous avec l'article.



**Pour cela, veuillez lire attentivement la notice de montage suivante et les consignes de sécurité.**

Utilisez l'article uniquement comme indiqué et pour les domaines d'utilisation mentionnés. Conservez cette notice de montage. Si vous cédez l'article à un tiers, veuillez à lui remettre l'ensemble de la documentation.

## Contenu de la livraison / Liste des composants (fig. A)

- 1 protection antichoc (1)
- 1 guidon avec sonnette (2)
- 1 collier (3)
- 2 cache (4)
- 1 selle avec tige de selle (5)
- 1 cadre (6)
- 1 roue avant (7)
- 1 fourche (8)
- 1 raccord en T (9)
- 1 vis d'essieu (10)
- 2 rondelle (11)
- 2 entretoise (12)
- 1 écrou borgne (13)
- 1 planche d'autocollants (4 autocollants) (14)
- 1 autocollant (15)
- 2 outil (16)
- 1 notice de montage

## Données techniques



Poids maximal de l'utilisateur : 50 kg

Poids : env. 3,1 kg

Hauteur de la selle : env. 35 - 43 cm

Hauteur du guidon : env. 55 - 60 cm

Dimensions : env. 44,5 x 55 - 60 x 85 cm  
(l x h x p)

Roues : Ø env. 30 cm



Date de fabrication (mois/année) :  
11/2020

## Utilisation conforme

Cet article a été conçu pour un usage privé. Il s'agit d'un jouet pour enfants à partir de 3 ans avec un poids maximal d'utilisateur de 50 kg et une taille comprise entre 96 et 120 cm. L'article ne doit pas être utilisé sur la voie publique. Avant toute utilisation, informez-vous des directives légales à ce sujet.



## Consignes de sécurité

### Risque de blessure !

- Attention. Ne convient pas aux enfants de moins de 36 mois. Risque d'étouffement !  
Petites pièces.
- Attention. À utiliser avec un équipement de protection. Ne pas utiliser sur les voies de circulation. 50 kg max.
- En raison des petites pièces, le montage doit être effectué par un adulte. Veillez à ce que l'article et tous les éléments ou composants ne soient remis à l'enfant qu'une fois assemblés.
- Attention. Ce jouet n'a pas de freins.
- Attention. En raison de sa vitesse de pointe, ce jouet n'est pas adapté pour des enfants de moins de 3 ans.
- Avant chaque utilisation, vérifiez que l'article ne montre aucun signe de dégradation ou d'usure. Avant chaque utilisation, contrôlez la solidité de tous les éléments de raccord et de tous les dispositifs de serrage.
- L'article ne doit être utilisé qu'en parfait état ! Si vous constatez le moindre défaut sur l'article, celui-ci ne doit plus être utilisé jusqu'à ce que le défaut soit corrigé !
- Les vis doivent être toujours serrées solidement, de telle manière que les enfants ne puissent pas les dévisser. Dans le cas échéant, il y a un risque pour les enfants d'avaler ou de respirer les petites pièces.  
Risque d'étouffement !
- Des modifications ou réparations non appropriées sur l'article vous mettent en situation de danger ! Ne modifiez pas l'article !
- N'attachez pas l'article à d'autres véhicules, appareils de sport ou autres appareils de traction. L'article n'a pas été fabriqué pour rouler à grande vitesse.

- Les enfants ne sont autorisés à jouer avec l'article que sous surveillance d'un adulte.

### **Consignes de sécurité relatives à l'utilisation**

- L'article ne doit pas être utilisé dans l'obscurité ou en cas de visibilité réduite !
- L'article ne doit pas être utilisé sur des terrains en pente, à proximité d'escaliers ou d'étendues d'eau !  
Évitez les endroits dangereux !
- L'article ne doit pas être utilisé en cas de neige, d'humidité ou de verglas.
- N'oubliez pas que les enfants n'ont pas encore totalement conscience de leurs propres capacités et de certaines situations de danger ! Les façons de jouer des enfants peuvent entraîner des situations imprévisibles qui ne relèvent pas de la responsabilité du distributeur / du fabricant.



L'enfant doit toujours porter un équipement de protection adapté (casque, protections pour les mains, les poignets, les coudes et les

genoux) ainsi que des chaussures lorsqu'il roule !

- Enseignez à l'enfant comment utiliser correctement l'article et mettez-le en conscience du moindre danger !
- Le freinage de l'article doit être contrôlé en permanence par l'enfant.  
Entraînez l'enfant à freiner avec les pieds avant d'utiliser l'article.
- Risque de glissement sur des sols lisses !  
N'oubliez pas que l'utilisation de l'article comporte toujours un risque de chute.

## Montage

### **ATTENTION !**

Le montage de l'article doit toujours être effectué par un adulte !

### **ATTENTION !**

Pendant le montage, les enfants doivent être tenus éloignés de l'article et du matériel d'emballage. Risque d'étouffement, car de petites pièces peuvent être avalées ou respirées, de même que risque d'étouffement en raison des sachets en plastique.

## Montage de la roue avant (fig. B)

1. Enfoncer les deux entretoises (12) dans la jante de la roue avant (7).
2. Fixez la roue avant (7) avec deux rondelles (11) et la vis d'essieu (10) à la fourche.
3. Fixez la vis d'essieu à l'écrou borgne (13) à l'aide des deux outils (16).

**Faites attention à ce que l'écrou borgne soit bien vissé à la vis d'essieu.**

## Montage du cadre

1. Enfoncez le raccord en T (9) sur la fourche (8) (fig. C).

2. Enfoncez le cadre (6) sur la fourche (fig. D).

**Remarque :** Lors de la fixation du cadre, le collier prémonté pour la selle doit regarder vers le haut.

**Faites attention à ce que l'encoche soit bien enclenchée dans les rainures prédéfinies.**

## Montage du guidon

1. Enfoncez le collier (3) sur la fourche (8) (fig. E).

2. Enfoncez un cache (4) sur le guidon (2) (fig. F).

3. Enfoncez le guidon sur la fourche (fig. G).

**Respectez la hauteur maximale de retrait indiquée sur le guidon !**

4. Serrez fermement l'écrou sur le collier à l'aide des deux outils (16) et glissez le cache sur le collier.

## Montage de la protection antichoc (fig. H)

Fixez la protection antichoc (1) au guidon (2) au moyen de la fermeture autoagrippante.

## Montage de la selle

1. Enfoncez un cache (4) sur la selle avec tige de selle (5) (fig. I).

2. Enfoncez la selle avec tige de selle dans le trou du cadre (6) prévu à cet effet (fig. J).

**Respectez la hauteur maximale de retrait indiquée sur la tige de selle !**

3. Serrez l'écrou sur le collier à l'aide des deux outils (16) et glissez le cache sur le collier.

## Collage des autocollants

Décolliez les autocollants (14) et (15) de la planche et collez-les sur le cadre.

## Réglages

### Hauteur du guidon (fig. K)

#### Respectez la hauteur maximale de retrait indiquée sur le guidon !

Glissez le cache vers le haut. Dévissez le collier jusqu'à ce que le guidon puisse être monté et descendu et réglez le guidon à la hauteur qui vous convient. Resserrez le collier et remplacez le cache sur le collier.

### Hauteur de la selle (fig. L)

#### Remarque : La hauteur de la selle est bien réglée, si l'enfant peut atteindre en toute sécurité le sol avec ses pieds. Respectez la hauteur maximale de retrait indiquée sur la tige de selle !

1. Glissez le cache vers le haut.
2. Dévissez l'écrou jusqu'à ce que la selle puisse être montée et descendue.
3. Réglez la selle à la hauteur qui vous convient, resserrez l'écrou et glissez à nouveau le cache vers le bas.

**Remarque :** Retirez le cache de la tige de selle, si vous réglez la selle à une hauteur entre 35 et 37 cm.

### Stockage, nettoyage

Lorsque vous n'utilisez pas l'article, rangez-le toujours dans un endroit sec et propre à une température ambiante. Nettoyez uniquement avec de l'eau puis essuyez avec un chiffon de nettoyage.

**IMPORTANT !** Ne jamais laver avec des produits de nettoyage agressifs.

### Mise au rebut

Éliminez l'article et le matériel d'emballage conformément aux directives locales en vigueur. Le matériel d'emballage tel que les sachets en plastique par exemple ne doivent pas arriver dans les mains des enfants. Conservez le matériel d'emballage hors de portée des enfants.



Ce produit est recyclable. Il est soumis à la responsabilité élargie du fabricant et est collecté séparément.



Éliminez les produits et les emballages dans le respect de l'environnement.



Le code de recyclage est utilisé pour identifier les différents matériaux pour le retour dans le circuit de recyclage. Le code se compose du symbole de recyclage, qui doit correspondre au circuit de recyclage, et d'un numéro identifiant le matériau.

### Indications concernant la garantie et le service après-vente

Le produit a été fabriqué avec le plus grand soin et sous un contrôle permanent. Vous avez sur ce produit une garantie de trois ans à partir de la date d'achat. Conservez le ticket de caisse. La garantie est uniquement valable pour les défauts de matériaux et de fabrication, elle perd sa validité en cas de manquement incorrect ou non conforme. Vos droits légaux, tout particulièrement les droits relatifs à la garantie, ne sont pas limités par cette garantie. En cas d'éventuelles réclamations, veuillez vous adresser à la hotline de garantie indiquée ci-dessous ou nous contacter par e-mail. Nos employés du service client vous indiqueront la marche à suivre le plus rapidement possible.

Nous vous renseignerons personnellement dans tous les cas. La période de garantie n'est pas prolongée par d'éventuelles réparations sous la garantie, les garanties implicites ou le remboursement. Ceci s'applique également aux pièces remplacées et réparées. Les réparations nécessaires sont à la charge de l'acheteur à la fin de la période de garantie.

#### Article L217-16 du Code de la consommation

Lorsque l'acheteur demande au vendeur, pendant le cours de la garantie commerciale qui lui a été consentie lors de l'acquisition ou de la réparation d'un bien meuble, une remise en état couverte par la garantie, toute période d'immobilisation d'au moins sept jours vient s'ajouter à la durée de la garantie qui restait à courir.

Cette période court à compter de la demande d'intervention de l'acheteur ou de la mise à disposition pour réparation du bien en cause, si cette mise à disposition est postérieure à la demande d'intervention. Indépendamment de la garantie commerciale souscrite, le vendeur reste tenu des défauts de conformité du bien et des vices rédhibitoires dans les conditions prévues aux articles L217-4 à L217-13 du Code de la consommation et aux articles 1641 à 1648 et 2232 du Code Civil.

#### **Article L217-4 du Code de la consommation**

Le vendeur livre un bien conforme au contrat et répond des défauts de conformité existant lors de la délivrance.

Il répond également des défauts de conformité résultant de l'emballage, des instructions de montage ou de l'installation lorsque celle-ci a été mise à sa charge par le contrat ou a été réalisée sous sa responsabilité.

#### **Article L217-5 du Code de la consommation**

Le bien est conforme au contrat :

1° S'il est propre à l'usage habituellement attendu d'un bien semblable et, le cas échéant :

- s'il correspond à la description donnée par le vendeur et posséder les qualités que celui-ci a présentées à l'acheteur sous forme d'échantillon ou de modèle ;
- s'il présente les qualités qu'un acheteur peut légitimement attendre eu égard aux déclarations publiques faites par le vendeur, par le producteur ou par son représentant, notamment dans la publicité ou l'étiquetage ;

2° Ou s'il présente les caractéristiques définies d'un commun accord par les parties ou être propre à tout usage spécial recherché par l'acheteur, porté à la connaissance du vendeur et que ce dernier a accepté.

#### **Article L217-12 du Code de la consommation**

L'action résultant du défaut de conformité se prescrit par deux ans à compter de la délivrance du bien.

#### **Article 1641 du Code civil**

Le vendeur est tenu de la garantie à raison des défauts cachés de la chose vendue qui la rendent impropre à l'usage auquel on la destine, ou qui diminuent tellement cet usage que l'acheteur ne l'aurait pas acquise, ou n'en aurait donné qu'un moindre prix, s'il les avait connus.

#### **Article 1648 1er alinéa du Code civil**

L'action résultant des vices rédhibitoires doit être intentée par l'acquéreur dans un délai de deux ans à compter de la découverte du vice.

Les pièces détachées indispensables à l'utilisation du produit sont disponibles pendant la durée de la garantie du produit.

IAN : 345902\_2004

**FR** Service France  
Tel. : 0800 919270  
E-Mail : [deltasport@lidl.fr](mailto:deltasport@lidl.fr)

**BE** Service Belgique  
Tel. : 070 270 171 (0,15 EUR/Min.)  
E-Mail : [deltasport@lidl.be](mailto:deltasport@lidl.be)

Gefeliciteerd!

Met uw aankoop hebt u voor een hoogwaardig artikel gekozen. Zorg ervoor dat u voor het eerste gebruik met het artikel vertrouwd raakt.

 **Lees hiervoor de volgende montagehandleiding en de veiligheidsstips zorgvuldig door.**

Gebruik het artikel alleen zoals omschreven en voor het aangegeven doel. Bewaar deze montagehandleiding goed. Geef alle documenten mee als u het artikel aan iemand anders geeft.

## In het leveringspakket inbegrepen/benaming van de onderdelen (afb. A)

- 1 x bescherming tegen botsingen (1)
- 1 x stuur met bel (2)
- 1 x klem (3)
- 2 x afdekking (4)
- 1 x zadel met zadelbuis (5)
- 1 x frame (6)
- 1 x voorwiel (7)
- 1 x vork (8)
- 1 x T-verbingsstuk (9)
- 1 x asschroef (10)
- 2 x onderlegplaatje (11)
- 2 x afstandshouder (12)
- 1 x dopmoer (13)
- 1 x vel stickers (4 stickers) (14)
- 1 x sticker (15)
- 2 x stuk gereedschap (16)
- 1 x montagehandleiding

## Technische gegevens



Maximaal gebruikersgewicht: 50 kg

Gewicht: ca. 3,1 kg

Zadelhoogte: ca. 35 - 43 cm

Stuurhoogte: ca. 55 - 60 cm

Afmetingen: ca. 44,5 x 55 - 60 x 85 cm  
(b x h x d)

Wielen: Ø ca. 30 cm



Productiedatum (maand/jaar):  
11/2020

## Voorgeschreven gebruik

Dit artikel werd voor privégebruik ontwikkeld. Het betreft speelgoed voor kinderen met een leeftijd vanaf 3 jaar met een maximaal gebruikersgewicht van 50 kg en een lichaamslengte van 96 tot 120 cm.

Dit artikel mag niet op de openbare weg gebruikt worden. Informeer vóór het gebruik naar de wettelijke bepalingen.

## Veiligheidsinstructies

### Verwondingsgevaar!

- Waarschuwing. Niet geschikt voor kinderen jonger dan 36 maanden. Verstikkingsgevaar. Kleine onderdelen.
- Waarschuwing. Te gebruiken met veiligheidsuitrusting. Niet te gebruiken in het wegverkeer. 50 kg max.
- Omwille van aanwezige kleine onderdelen dient de montage door een volwassene uitgevoerd te worden. Let erop dat het artikel en al de bestanddelen resp. componenten alleen in de gemonteerde toestand aan het kind overhandigd worden.
- Waarschuwing. Dit speelgoed heeft geen rem.
- Waarschuwing. Omwille van de maximumsnelheid is dit speelgoed niet geschikt voor kinderen jonger dan 3 jaar.
- Controleer het artikel telkens vóór gebruik op beschadigingen of slijtageverschijnselen. Controleer telkens vóór gebruik de vaste zitting van alle verbindingselementen en sluitonderdelen.
- Het artikel mag uitsluitend in een perfecte staat gebruikt worden! Wordt er aan het artikel een defect vastgesteld, dan mag het niet verder gebruikt worden zolang het defect niet verholpen werd!
- Schroeven moeten altijd zodanig vast aangedraaid worden, dat ze door kinderen niet losgedraaid kunnen worden. Anders bestaat het gevaar dat losgeschroefde kleine onderdelen door kinderen ingeslikt of ingeademd worden. Verstikkingsgevaar!
- Door een onvakkundige wijziging of reparaties aan het artikel ontstaan er gevaren! Verander het artikel niet!

- Verbind het artikel niet met andere voertuigen, sporttoestellen of andere trekrichtingen. Het artikel werd niet voor hogere snelheden geconstrueerd.
- Kinderen mogen alleen onder toezicht van volwassenen met het artikel spelen.

### **Veiligheidsinstructies voor het gebruik**

- Het artikel mag niet in het donker of in omstandigheden van slecht zicht gebruikt worden!
- Het artikel mag niet op een hellend terrein, in de nabijheid van trappen en toegankelijke waterlopen gebruikt worden!  
Vermijd gevarenesones!
- Het artikel mag niet bij sneeuw, nat weer of ijsel gebruikt worden.
- Neem in acht dat kinderen hun eigen capaciteiten en bepaalde gevaarlijke situaties vaak nog niet juist kunnen inschatten! Door de speelbehoefte van kinderen kan het tot onvoorzienbare situaties komen die een verantwoordelijkheid van de importeur/fabrikant uitsluiten.



Het kind moet tijdens het rijden steeds geschikte beschermingsmiddelen (helm, hand-, pols-, elleboog- en kniebeschermers) en geschikte schoenen dragen!

- Leer uw kind juist met het artikel om te gaan en vestig de aandacht op mogelijke gevaren!
- Het afremmen van het artikel moet door het kind te allen tijde veilig beheerst worden. Oefen het afremmen met de voeten vóór het gebruik van het artikel.
- Op gladde vloeren bestaat er slipgevaar! Denk eraan dat bij het gebruik van het artikel altijd het gevaar voor een valpartij bestaat.

## **Montage**

### **WAARSCHUWING!**

De montage van het artikel moet altijd door een volwassene uitgevoerd worden!

### **WAARSCHUWING!**

Houd kinderen tijdens de montage op een veilige afstand tot het artikel en het verpakkingsmateriaal. Verstikkingsgevaar, omdat kleine onderdelen ingeslikt of ingeademd kunnen worden, alsook verstikkingsgevaar door plastic zakjes.

## **Voorwiel monteren (afb. B)**

1. Druk de beide afstandshouders (12) in de velg van het voorwiel (7).
2. Bevestig het voorwiel (7) met twee onderlegplaatjes (11) en de asschroef (10) aan de vork.
3. Fixeer de asschroef met de dopmoer (13) met behulp van de beide stukken gereedschap (16).

**Let erop dat de dopmoer vast aan de asschroef geschroefd is.**

## **Frame monteren**

1. Steek het T-verbindingstuk (9) op de vork (8) (afb. C).

2. Steek het frame (6) op de vork (afb. D).

**Opmerking:** Bij het opsteken van het frame moet de voorgemonteerde klem voor het zadel naar boven wijzen.

**Let erop dat de uitsparing in de daarvoor bestemde geleider gestoken wordt.**

## **Stuur monteren**

1. Steek de klem (3) op de vork (8) (afb. E).

2. Steek een afdekking (4) op het stuur (2) (afb. F).

3. Steek het stuur in de vork (afb. G).

**Let op de maximaal gemarkeerde uitrekhoogte aan het stuur!**

4. Draai de moer aan de klem met behulp van de beide stukken gereedschap (16) vast aan en schuif de afdekking over de klem.

## **Bescherming tegen botsingen aanbrengen (afb. H)**

Breng de bescherming tegen botsingen (1) door middel van een klittenbandsluiting aan het stuur (2) aan.

## **Zadel monteren**

1. Steek een afdekking (4) op het zadel met zadelbuis (5) (afb. I).

2. Steek het zadel met zadelbuis in de opname aan het frame (6) (afb. J).

**Let op de maximaal gemarkeerde uitrekhoogte aan de zadelbuis!**

3. Draai de moer aan de klem met behulp van de beide stukken gereedschap (16) vast aan en schuif de afdekking over de klem.

## Sticker(s) aanbrengen

Trek de stickers (14) en (15) eraf en breng ze op het frame aan.

## Instellingen

### Stuurhoogte (afb. K)

#### Let op de maximaal gemarkeerde uittrekhoogte aan het stuur!

Schuif de afdekking omhoog.

Los de klem totdat het stuur omhoog en omlaag geschoven kan worden en stel het stuur op de passende hoogte in.

Trek de klem weer aan en schuif vervolgens de afdekking over de klem.

### Zadelhoogte (afb. L)

#### Opmerking: De zadelhoogte is correct ingesteld als het kind met de voeten de grond veilig kan bereiken.

#### Let op de maximaal gemarkeerde uittrekhoogte aan de zadelbuis!

1. Schuif de afdekking omhoog.
2. Draai de moer los totdat het zadel naar boven of naar beneden verschoven kan worden.
3. Stel het zadel op de passende hoogte in, draai de moer weer vast aan en schuif de afdekking weer naar beneden.

**Opmerking:** Verwijder de afdekking van de zadelbuis wanneer u het zadel op een hoogte van 35 - 37 cm instelt.

## Opslag, reiniging

Bewaar het artikel wanneer u dit niet gebruikt altijd droog en schoon op kamertemperatuur. Reinig alleen met water en veeg vervolgens droog met een schoonmaakdoek.

**BELANGRIJK!** Reinig nooit met agressieve reinigingsmiddelen.

## Afvalverwerking

Voer het artikel en verpakkingsmaterialen in overeenstemming met actuele lokale voorschriften af. Verpakkingsmaterialen, zoals bv. foliezakjes, horen niet thuis in kinderhanden. Berg het verpakkingsmateriaal buiten het bereik van kinderen op.



Voer de producten en verpakkingen op milieuvriendelijke wijze af.



De recyclingcode dient om verschillende materialen te kenmerken ten behoeve van hergebruik via het recyclingproces.

De code bestaat uit het recyclingsymbool, dat het recyclingproces weerspiegelt, en een getal dat het materiaal identificeert.

## Opmerkingen over garantie en serviceafhandeling

Het product is geproduceerd met grote zorg en onder voortdurende controle. U ontvangt een garantie van drie jaar op dit product, vanaf de datum van aankoop. Bewaar alstublieft uw aankoopbewijs.

De garantie geldt alleen voor materiaal- en fabricagefouten en vervalt bij foutief of oneigenlijk gebruik. Uw wettelijke rechten, met name het garantierecht, worden niet beïnvloed door deze garantie.

In geval van reclamaties dient u zich aan de beneden genoemde service-hotline te wenden of zich per e-mail met ons in verbinding te zetten. Onze servicemedewerkers zullen de verdere handelswijze zo snel mogelijk met u afspreken. Wij zullen u in ieder geval persoonlijk te woord staan.

De garantieperiode wordt na eventuele reparaties en op basis van de garantie, wettelijke garantie of coulance niet verlengd. Dit geldt ook voor vervangen en gerepareerde delen. Na afloop van de garantieperiode dienen eventuele reparaties te worden betaald.

IAN: 345902\_2004

**BE** Service België  
Tel.: 070 270 171 (0,15 EUR/Min.)  
E-Mail: [deltasport@lidl.be](mailto:deltasport@lidl.be)

**NL** Service Nederland  
Tel.: 0900 0400223 (0,10 EUR/Min.)  
E-Mail: [deltasport@lidl.nl](mailto:deltasport@lidl.nl)



Gratulujemy!

Decydując się na ten produkt, otrzymują Państwo towar wysokiej jakości. Należy zapoznać się z produktem przed jego pierwszym użyciem.

### **Należy uważnie przeczytać następującą instrukcję montażu i wskazówki bezpieczeństwa.**

Produkt ten należy użytkować wyłącznie w opisany sposób oraz zgodnie ze wskazanym przeznaczeniem. Niniejszą instrukcję montażu należy przechowywać w bezpiecznym miejscu. Przekazując produkt innej osobie, należy upewnić się, że otrzyma ona także całą dokumentację dotyczącą produktu.

## **Zakres dostawy / opis części (rys. A)**

- 1 x ochrona na wypadek uderzenia (1)
- 1 x kierownica z dzwonkiem (2)
- 1 x obejmą (3)
- 2 x osłona (4)
- 1 x siodełko z rurą siodełka (5)
- 1 x rama (6)
- 1 x przednie koło (7)
- 1 x widelec (8)
- 1 x łącznik T (9)
- 1 x śruba osi (10)
- 2 x podkładka (11)
- 2 x dystans (12)
- 1 x nakrętka kołpakowa (13)
- 1 x arkusz z naklejkami (4 naklejki) (14)
- 1 x naklejka (15)
- 2 x narzędzie (16)
- 1 x instrukcja montażu

## **Dane techniczne**



Maksymalna waga użytkownika: 50 kg

Masa: ok. 3,1 kg

Wysokość siedziska: ok. 35-43 cm

Wysokość kierownicy: ok. 55-60 cm

Wymiary: ok. 44,5 x 55-60 x 85 cm  
(szer. x wys. x gł.)

Koła: Ø ok. 30 cm



Data produkcji (miesiąc/rok):  
11/2020

## **Zastosowanie zgodne z przeznaczeniem**

Niniejszy artykuł został zaprojektowany do użytku prywatnego. Jest zabawką dla dzieci powyżej 3 lat o maksymalnej wadze 50 kg i wroście od 96 do 120 cm.

Niniejszy artykuł nie może być używany na drogach publicznych. Przed rozpoczęciem korzystania z artykułu należy zasięgnąć informacji na temat obowiązujących przepisów.



## **Wskazówki bezpieczeństwa**

### **Ryzyko obrażeń!**

- Ostrzeżenie. Nieodpowiedni dla dzieci poniżej 36 miesięcy. Ryzyko uduszenia. Małe elementy.
- Ostrzeżenie. Należy korzystać wraz z wyposażeniem ochronnym. Nie należy uczestniczyć w ruchu drogowym. Maks. 50 kg:
- Ze względu na małe elementy montażu dokonąć powinna osoba dorosła. Zadać o to, aby artykuł i wszystkie części lub komponenty zostały przekazane dziecku dopiero po zakończeniu montażu.
- Ostrzeżenie. Niniejsza zabawka nie jest wyposażona w hamulce.
- Ostrzeżenie. Artykuł nie nadaje się dla dzieci poniżej 3. roku życia ze względu na wysoką prędkość, jaką osiąga.
- Przed każdym użyciem należy sprawdzić, czy artykuł nie posiada uszkodzeń bądź śladów zużycia.  
Za każdym razem przed rozpoczęciem korzystania z artykułu należy skontrolować, czy wszystkie elementy łączeniowe i zamykające są pewnie osadzone.
- Z artykułu można korzystać wyłącznie wtedy, gdy znajduje się w nienagannym stanie! W przypadku stwierdzenia przy artykule usterki należy zaprzestać korzystania z artykułu aż do momentu likwidacji usterki!
- Wszystkie śruby należy dokręcić tak mocno, aby dzieci nie były w stanie ich poluzować. W przeciwnym wypadku istnieje ryzyko, że odkręcone małe elementy zostaną połknięte lub włożone do nosa przez dzieci.  
Ryzyko uduszenia!

- Nieprawidłowe naprawy lub modyfikacje przy artykule niosą za sobą zagrożenia! Nie należy dokonywać modyfikacji przy artykule!
- Nie należy przyłączać artykułu do innych pojazdów, urządzeń sportowych ani żadnych urządzeń holowniczych. Artykuł nie został skonstruowany do osiągnięcia wysokich prędkości.
- Dzieci mogą bawić się artykułem jedynie pod nadzorem dorosłych.

### **Wskazówki bezpieczeństwa dotyczące stosowania**

- Z artykułu nie należy korzystać o zmroku lub przy złej widoczności!
- Nie należy korzystać z artykułu na pochyłym terenie, w pobliżu schodów ani otwartych wód! Unikać niebezpiecznych miejsc!
- Nie należy korzystać z artykułu na śniegu, na mokrej nawierzchni ani w trakcie gołoledzi.
- Należy pamiętać, że dzieci często nie są w stanie prawidłowo ocenić swoich możliwości ani nie potrafią dostrzegać niektórych niebezpiecznych sytuacji! Potrzeba zabawy dzieci może prowadzić do nieprzewidywalnych sytuacji, które wykluczają odpowiedzialność dystrybutora/producenta.



- Dziecko w trakcie jazdy musi przez cały czas mieć na sobie odpowiednie wyposażenie ochronne (kask, ochraniacze na ręce, nadgarstki, łokcie i kolana), a także buty!
- Należy poinstruować dziecko w zakresie prawidłowego obchodzenia się z artykułem i zwrócić mu uwagę na możliwe zagrożenia!
- Dziecko musi potrafić pewnie zahamować. Przed rozpoczęciem korzystania z artykułu należy przećwiczyć hamowanie stopami.
- Istnieje niebezpieczeństwo poślizgnięcia się na gładkiej powierzchni! Należy pamiętać, iż w trakcie korzystania z artykułu zawsze istnieje ryzyko upadku.

## **Montaż**

### **OSTRZEŻENIE!**

Montażu artykułu powinna zawsze dokonywać osoba dorosła!

### **OSTRZEŻENIE!**

Dzieci w trakcie montażu należy trzymać z dala od artykułu i materiału opakowaniowego. Istnieje ryzyko uduszenia, ponieważ dzieci mogą połknąć lub włożyć do nosa małe elementy lub założyć plastikowe torebki na głowę.

### **Montaż przedniego koła (rys. B)**

1. Wcisnąć oba dystanse (12) w felgę przedniego koła (7).
2. Zamocować przednie koło (7) na widelec za pomocą dwóch podkładek (11) i śruby osi (10).
3. Przykręcić śrubę osi nakrętką kołpakową (13) za pomocą obu narzędzi (16).

**Zwrócić uwagę na to, aby nakrętka kołpakowa była mocno przykręcona do śruby osi.**

### **Montaż ramy**

1. Założyć łącznik T (9) na widelec (8) (rys. C).
2. Założyć ramę (6) na widelec (8) (rys. D).

**Wskazówka:** W trakcie mocowania ramy zamontowaną fabrycznie obejmę siodełka należy skierować ku górze.

**Należy zwrócić uwagę na to, aby wgłębienie było umieszczone w odpowiedniej prowadnicy.**

### **Montaż kierownicy**

1. Założyć obejmę (3) na widelec (8) (rys. E).
2. Umieścić osłonę (4) na kierownicy (2) (rys. F).
3. Założyć kierownicę na widelec (rys. G).

**Zwrócić uwagę na oznaczenie maksymalnej wysokości wysuwania przy kierownicy!**

4. Dokręcić nakrętkę przy obejmie za pomocą obu narzędzi (16) i nasunąć osłonę na obejmę.

### **Montaż ochrony na wypadek uderzenia (rys. H)**

Zamocować ochronę na wypadek uderzenia (1) na kierownicy (2) za pomocą rzepów.

### **Montaż siodełka**

1. Założyć osłonę (4) na siodełko z rurą na siodełko (5) (rys. I).
2. Włożyć siodełko z rurą siodełka do uchwyty przy ramie (6) (rys. J).

**Zwrócić uwagę na oznaczenie maksymalnej wysokości wysuwania przy rurze siodełka!**

3. Dokręcić nakrętkę przy obejmie za pomocą obu narzędzi (16) i nasunąć osłonę na obejmę.

### Przyklejanie naklejek

Odkleić naklejki (14) i (15) i nakleić je na ramę.

## Regulacje

### Wysokość kierownicy (rys. K)

#### **Zwrócić uwagę na oznaczenie maksymalnej wysokości wysuwania przy kierownicy!**

Wysunąć osłonę do góry.

Poluzować obejmę, aby kierownicę można było przesunąć w górę i w dół, a następnie ustawić ją na odpowiednią wysokość.

Ponownie dokręcić obejmę, a następnie nasunąć osłonę na obejmę.

### Wysokość siodełka (rys. L)

**Wskazówka: Wysokość siodełka jest ustawiona prawidłowo, gdy dziecko może swobodnie dotknąć nogami podłoża.**

#### **Zwrócić uwagę na oznaczenie maksymalnej wysokości wysuwania przy rurze siodełka!**

1. Wysunąć osłonę do góry.
2. Poluzować nakrętkę, aby siodełko można było przesunąć w górę i w dół.
3. Ustawić siodełko na odpowiedniej wysokości, dokręcić nakrętkę i zsunąć osłonę z powrotem w dół.

**Wskazówka:** W przypadku dokonywania regulacji wysokości siodełka na 35-37 cm należy zdjąć osłonę z rury siodełka.

## Przechowywanie, czyszczenie

Podczas nieużywania należy zawsze przechowywać produkt w suchym i czystym miejscu, w temperaturze pokojowej.

Czyścić wyłącznie wodą, a następnie wytrzeć do sucha ściereczką. WAŻNE! Nie czyścić przy użyciu ostrych środków czyszczących.

## Uwagi odnośnie recyklingu

Artykuł oraz materiały opakowaniowe należy usunąć zgodnie z aktualnymi przepisami obowiązującymi w danym miejscu. Materiały opakowaniowe, jak np. worki foliowe nie powinny znaleźć się w rękach dzieci. Materiał opakowaniowy należy przechowywać w miejscu niedostępnym dla dzieci.



Zutyliżować produkt i opakowanie w sposób przyjazny dla środowiska.



Kod materiału do recyklingu służy do oznaczenia różnych materiałów przeznaczonych do zwrotu do przetwórstwa wtórnego (recyklingu). Kod składa się z symbolu, który powinien odzwierciedlać cykl odzysku, oraz numeru oznaczającego materiał.

## Wskazówki dotyczące gwarancji i obsługi serwisowej

Produkt został wyprodukowany bardzo starannie i podczas stałej kontroli. Państwo otrzymują na ten produkt trzy lata gwarancji od daty zakupu. Prosimy o zachowanie paragonu. Gwarancja obejmuje tylko błędy materiałowe lub fabryczne i traci ważność podczas używania produktu nie właściwie i nie zgodnie z jego przeznaczeniem. Państwa prawa, w szczególności zasady odpowiedzialności z tytułu rękojmi, nie zostaną ograniczone tą gwarancją.

W razie ewentualnych reklamacji należy skontaktować się pod niżej podanym numerem infolinii lub poprzez pocztę elektroniczną. Nasi współpracownicy omówią z Państwem jak najszybciej dalszy przebieg sprawy. Z naszej strony gwarantujemy doradztwo.

W przypadku wymiany części lub całego artykułu okres gwarancji przedłuża się o trzy lata zgodnie z art. 581 § 1 kodeksu cywilnego. Po upływie czasu gwarancji powstałe naprawy są płatne.

IAN: 345902\_2004



Serwis Polska

Tel.: 22 397 4996

E-Mail: [deltasport@lidl.pl](mailto:deltasport@lidl.pl)

Srdečně blahopřejeme!

Svým nákupem jste se rozhodli pro kvalitní výrobek. Před prvním použitím se prosím seznamte s tímto výrobkem.

 **Pozorně si přečtete následující návod k sestavení a bezpečnostní pokyny.**

Použijte tento výrobek pouze tak, jak je popsáno, a pro uvedené účely. Dobře si tento návod k sestavení uschovejte. Pokud výrobek předáte třetí osobě, předejte jí i veškerou dokumentaci.

## Rozsah dodávky/seznam dílů (obr. A)

- 1 x chránič proti nárazu (1)
- 1 x řídítka se zvonkem (2)
- 1 x svorka (3)
- 2 x krytka (4)
- 1 x sedlo s trubkou (5)
- 1 x rám (6)
- 1 x přední kolo (7)
- 1 x vidlice (8)
- 1 x T-spoj (9)
- 1 x šroub nápravy (10)
- 2 x podložka (11)
- 2 x distanční prvek (12)
- 1 x kloboučková matice (13)
- 1 x Arch s nálepkami (4 samolepky) (14)
- 1 x samolepka (15)
- 2 x nástroj (16)
- 1 x návod k sestavení

## Technická data



Maximální váha uživatele: 50 kg

Váha: cca 3,1 kg

Výška sedla: cca 35 - 43 cm

Výška řídítek: cca 55 - 60 cm

Rozměry: cca 44,5 x 55 - 60 x 85 cm (š x v x h)

Kola: Ø cca 30 cm

 Datum výroby (měsíc/rok):  
11/2020

## Použití ke stanovenému účelu

Tento výrobek byl vyvinut pro privátní použití. Jde o hračku pro děti od 3 let s maximální vahou uživatele 50 kg a výškou těla od 96 do 120 cm. Tento výrobek se nesmí používat na veřejných silnicích. Před použitím se informujte o zákonných ustanoveních.

## **Bezpečnostní pokyny** **Nebezpečí úrazu!**

- Upozornění. Nevhodné pro děti do 36 měsíců. Nebezpečí udušení. Malé díly.
- Upozornění. Používejte s ochrannou výstrojí. Nepoužívejte v silniční dopravě. 50 kg max.
- Z důvodu použití malých dílů, musí sestavení provádět dospělý. Dbejte na to, aby výrobek a veškeré součásti, resp. komponenty, byly předávány dítěti pouze v sestaveném stavu.
- Upozornění. Tato hračka nemá brzdy.
- Upozornění. Tato hračka není z důvodu své maximální rychlosti vhodná pro děti do 3 let.
- Kontrolujte výrobek před každým použitím, zda není poškozen nebo opotřeben. Před každým použitím kontrolujte pevné usazení všech spojovacích prvků a uzávěrů.
- Výrobek smí být používán pouze v bezvadném stavu! Pokud na výrobku zjistíte závadu, výrobek nesmí být dále používán až do odstranění závady!
- Šrouby musí být vždy dotaženy tak pevně, aby je děti nemohly uvolnit. Jinak existuje nebezpečí, že odšroubované malé díly děti spolknou nebo vdechnou. Nebezpečí udušení.
- Neodborné změny nebo opravy výrobku jsou nebezpečné! Neprovádějte na výrobku žádné změny!
- Nepřipojujte výrobek za vozidla, sportovní nástroje nebo jiná tažná zařízení. Výrobek není konstruován pro vyšší rychlosti.
- Děti si smí s výrobkem hrát pouze pod dohledem dospělých.

## **Bezpečnostní pokyny k použití**

- Výrobek nesmí být používán v šeru nebo za špatných podmínek viditelnosti!
- Výrobek nesmí být používán na svažitém terénu, v blízkosti schodů a otevřených vodních ploch a toků!  
Vyhňte se nebezpečným úsekům!
- Výrobek nesmí být používán na sněhu, při mokrú nebo náledí.
- Mějte na paměti, že děti často neumí správně odhadnout své vlastní schopnosti a určité nebezpečné situace! Pořeba hraní u dětí může vést k nepředvídatelným situacím, které vylučují odpovědnost provozovatele/výrobce.



- Dítě musí při jízdě stále nosit vhodné ochranné prostředky (přilba, chrániče rukou, zápěstí, loktů a kolen) a obuv!
- Poučte dítě o správném zacházení s výrobkem a upozorněte ho na možná nebezpečí!
- Dítě musí kdykoli spolehlivě ovládat zabrzdění výrobku.  
Zabrzdnění nohama cvičte před používáním výrobku.
- Na hladkém povrchu existuje nebezpečí sklouznutí!  
Mějte na paměti, že při používání výrobku stále existuje nebezpečí pádu.

## **Montáž**

### **UPOZORNĚNÍ!**

Montáž výrobku musí vždy provádět dospělý!

### **UPOZORNĚNÍ!**

Během montáže držte děti z dosahu výrobku a obalového materiálu. Nebezpečí udušení vzniká z možného spolknutí nebo vdechnutí malých dílů, ale může být také způsobeno plastovými sáčky.

### **Montáž předního kola (obr. B)**

1. Zatláčte oba distanční prvky (12) do ráfku předního kola (7).
2. Přední kolo (7) upevněte dvěma podložkami (11) a šroubem nápravy (10) k vidlici.
3. Zafixujte šroub nápravy kloboučkovou maticí (13) pomocí obou nástrojů (16).

**Dejte pozor na to, aby kloboučková matice byla pevně přišroubována na šroub nápravy.**

### **Montáž rámu**

1. T-spoj (9) nastrčte na vidlici (8) (obr. C).
2. Na vidlici nastrčte rám (6) (obr. D).

**Upozornění:** Při nasazování rámu musí předmontovaná svorka pro sedlo směřovat nahoru.

**Dbejte na to, aby drážka byla zasunuta do předem provedeného vodička.**

### **Montáž řídítek**

1. Svorku (3) nastrčte na vidlici (8) (obr. E).
2. Nastrčte krytku (4) na řídítka (2) (obr. F).
3. Nasuňte řídítka do vidlice (obr. G).

**Dodržte maximální výšku vytažení vyznačenou na řídítkách!**

4. Dotáhněte matici na svorce pomocí obou nástrojů (16) a posuňte krytku přes svorku.

### **Nasadte chránič proti nárazu (obr. H)**

Chránič proti nárazu (1) usadte na řídítka (2) pomocí suchého zipu.

### **Montáž sedla**

1. Nastrčte krytku (4) na trubku sedla (5) (obr. I).
2. Nastrčte trubku sedla se sedlem do upnutí v rámu (6) (obr. J).

**Dodržte maximální výšku vytažení vyznačenou na trubce sedla!**

3. Dotáhněte matici na přichytcе pomocí obou nástrojů (16) a posuňte krytku přes přichytku.

### **Umístění samolepek**

Stáhněte samolepky (14) a (15) a nalepte je na rám.

## **Nastavení**

### **Výška řídítek (obr. K)**

**Dodržte maximální výšku vytažení vyznačenou na řídítkách!**

Krytku posuňte nahoru. Uvolněte svorku tak, až se řídítka dají posunovat nahoru a dolů, a řídítka nastavte na potřebnou výšku.

Znovu natáhněte svorku a na to posuňte krytku přes svorku.

## Výška sedla (obr. L)

**Upozornění: Výška sedla je nastavena správně, když dítě spolehlivě dosáhne nožkami na zem.**

**Dotkněte se maximální výšky vytažení vyznačenou na trubce sedla!**

1. Krytku posuňte nahoru.
2. Uvolněte matici tak, až se sedlo dá posunovat nahoru nebo dolů.
3. Nastavte sedlo na potřebnou výšku, dotáhněte opět matici a krytku posuňte znovu dolů.

**Upozornění:** Odstraňte krytku z trubky sedla, pokud jste sedlo nastavili na výšku 35 - 37 cm.

## Uskladnění, čištění

Pokud výrobek nepoužíváte, skladujte jej vždy suchý a čistý při pokojové teplotě.

Čistěte pouze vodou a následně otřete do sucha hadříkem.

**DŮLEŽITÉ!** K čištění nikdy nepoužívejte agresivní čisticí prostředky.

## Pokyny k likvidaci

Výrobek a obalový materiál likvidujte do odpadu podle aktuálních místních předpisů. Obalový materiál, jako např. fóliové sáčky, nepatří do dětských rukou. Obalový materiál uchovávejte z dosahu dětí.



Zlikvidujte produkty a balení ekologicky.



Recyklační kód identifikuje různé materiály pro recyklaci. Kód se skládá z recyklačního symbolu - který indikuje recyklační cyklus - a čísla identifikujícího materiál.

## Pokyny k záruce a průběhu služby

Produkt byl vyrobený s velkou pečlivostí a byl průběžně kontrolovaný ve výrobní proces. Na tento produkt obdržíte tříroční záruku ode dne zakoupení. Uschovejte si pokladní stvrzenku.

Záruka se vztahuje jen na vady materiálu a chyby z výroby, nevztahuje se na závady způsobené neodborným zacházením nebo použitím k jinému účelu. Tato záruka neomezuje Vaše zákonná ani záruční práva.

Při případných reklamacích se obraťte na dole uvedenou servisní horkou linku nebo nám zašlete email. Náš servisní pracovník s Vámi co nejrychleji upřesní další postup. V každém případě Vám osobně poradíme.

Záruční doba se neprodlužuje po případných opravách v době záruky ani v případě zákonného ručení nebo kulance. Toto platí také pro náhradní a opravené díly. Opravy prováděné po vypršení záruční lhůty se platí.

IAN: 345902\_2004



Servis Česko

Tel.: 800143873

E-Mail: [deltasport@lidl.cz](mailto:deltasport@lidl.cz)

Blahoželáme!

Svojím nákupom ste sa rozhodli pre kvalitný výrobok. Pred prvým použitím sa s výrobkom dôkladne oboznámte.

### **Pozorne si prečítajte tento montážny návod a bezpečnostné pokyny.**

Výrobok používajte len uvedeným spôsobom a na uvedený účel. Tento montážny návod si dobre uschovajte. Pri odovzdávaní výrobku tretej osobe odovzdajte s výrobkom aj všetky podklady.

## **Obsah balenia/označenie dielov (obr. A)**

- 1 x protinázarová ochrana (1)
- 1 x volant so zvončekom (2)
- 1 x príchytka (3)
- 2 x kryt (4)
- 1 x sedadlo so sedadlovou rúrkou (5)
- 1 x rám (6)
- 1 x predné koleso (7)
- 1 x vidlica (8)
- 1 x T-spojovací kus (9)
- 1 x osová skrutka (10)
- 2 x podložka (11)
- 2 x dištančný držiak (12)
- 1 x klobúková matica (13)
- 1 x hárok s nálepkami (4 nálepky) (14)
- 1 x nálepka (15)
- 2 x nástroje (16)
- 1 x montážny návod

## **Technické údaje**



Maximálna hmotnosť používateľa: 50 kg

Hmotnosť: cca 3,1 kg

Výška sedadla: cca 35 - 43 cm

Výška volantu: cca 55 - 60 cm

Rozmery: cca 44,5 x 55 - 60 x 85 cm (Š x V x H)

Kolesá: Ø cca 30 cm

 Dátum výroby (mesiac/rok):  
11/2020

## **Použitie podľa určenia**

Tento výrobok bol vyvinutý pre súkromné použitie. Je to hračka pre deti staršie ako 3 roky s maximálnou hmotnosťou používateľa 50 kg a telesnou výškou 96 až 120 cm.

Tento výrobok sa nesmie používať na verejných komunikáciách. Pred použitím sa informujte o zákonných ustanoveniach.

### **Bezpečnostné pokyny**

#### **Nebezpečenstvo poranenia!**

- Upozornenie. Výrobok nie je vhodný pre deti mladšie ako 36 mesiacov. Hrozí nebezpečenstvo udusenía. Drobné diely.
- Upozornenie. Používajte s ochrannou výbavou. Nepoužívajte v cestnej premávke. 50 kg max.
- Montáž musí kvôli drobným dielom vykonať dospelá osoba. Dávajte pozor na to, aby bol výrobok a všetky jeho súčiastky príp. komponenty odovzdaný dieťaťu len v zloženom stave.
- Upozornenie. Táto hračka nemá brzdu.
- Upozornenie. Tento výrobok nie je kvôli svojej maximálnej rýchlosti vhodný pre deti mladšie ako 3 roky.
- Pred každým použitím výrobku skontrolujte, či nie je poškodený alebo opotrebený. Pred každým použitím skontrolujte, či sú pevné všetky spojovacie prvky a uzatváracie diely.
- Výrobok sa smie používať len v bezchybnom stave! Keď zistíte na výrobku defekt, nesmiete ho používať až do odstránenia defektu!
- Skrutky musia byť utiahnuté tak pevne, aby ich deti nemohli uvoľniť. V opačnom prípade hrozí nebezpečenstvo, že deti prehltnú alebo vdychnu odskrutkované drobné diely. Hrozí nebezpečenstvo udusenía!
- Neodborná zmena alebo opravy výrobku môžu spôsobiť vznik nebezpečenstiev! Výrobok nemeňte!
- Nespájajte výrobok s inými vozidlami, športovými prístrojmi alebo inými fažnými zariadeniami. Výrobok nie je skonštruovaný na vyššie rýchlosti.
- Deti sa smú hrať s výrobkom len pod dohľadom dospelých.

## **Bezpečnostné pokyny pre používanie**

- Výrobok sa nesmie používať v tme alebo pri zlej viditeľnosti!
- Výrobok sa nesmie používať na strmom teréne, v blízkosti schodov a otvorených vôd! Vyhýbajte sa nebezpečným úsekom!
- Výrobok sa nesmie používať na snehu, ak je mokro alebo poľadovica.
- Nezabudnite, že deti často ešte nevedia správne odhadnúť svoje vlastné schopnosti a určité nebezpečné situácie! Kvôli potrebe detí hrať sa môže dôjsť k nepredvídateľným situáciám, ktoré vycúňujú zodpovednosť toho, kto výrobok dáva do obehu/výrobcu.



- Dieťa musí počas jazdy vždy nosiť vhodnú ochrannú výbavu (prilba, chrániče rúk, zápästí, lakťov a kolien) ako aj obuv!
- Poučte dieťa v rozumnom rozsahu o správnom zaobchádzaní s výrobkom a upozornite ho na možné nebezpečenstvá!
- Dieťa sa musí naučiť kedykoľvek bezpečne zabrzdiť výrobok. Pred použitím výrobku si nacvičte brzdenie nohami.
- Na hladkej zemi hrozí nebezpečenstvo šmyku! Pamätajte, že pri používaní výrobku vždy hrozí nebezpečenstvo pádu.

## **Montáž**

### **UPOZORNENIE!**

Montáž výrobku musí vždy vykonať dospelá osoba!

### **UPOZORNENIE!**

Počas montáže zdržiavajte deti mimo dosahu výrobku a obalového materiálu. Hrozí nebezpečenstvo udusenía, pretože drobné diely môžu byť prehlnuté alebo vdýchnuté, ako aj nebezpečenstvo udusenía vrecúškami z umelej hmoty.

### **Montáž predného kolesa (obr. B)**

1. Obidva dištančné držiaky (12) vtláčte do ráfika predného kolesa (7).
2. Predné koleso (7) upevnite dvoma podložkami (11) a osovou skrutkou (10) na vidlicu.

3. Osovú skrutku zafixujte klobúkovou maticou (13) pomocou obidvoch nástrojov (16).

**Dávajte pozor na to, aby klobúková matica bola pevne zaskrutkovaná na osovej skrutke.**

### **Montáž rámu**

1. Pripevnite T-spojovací kus (9) na vidlicu (8) (obr. C).
2. Pripevnite rám (6) na vidlicu (obr. D).

**Upozornenie:** Pri nasúvaní rámu musí predmontovaná príchytka pre sedadlo smerovať nahor.

**Dávajte pozor na to, aby sa výrez zasunul do určeného vedenia.**

### **Montáž volantu**

1. Pripevnite príchytку (3) na vidlicu (8) (obr. E).
2. Zastrčte jeden kryt (4) na volant (2) (obr. F).
3. Pripevnite volant na vidlicu (obr. G).

**Dbajte na maximálne označenú výšku vysunutia na volante!**

4. Uťahnite maticu na príchytke pomocou obidvoch nástrojov (16) a posuňte kryt cez príchytку.

### **Pripojenie protinárazovej ochrany (obr. H)**

Pripojte protinárázovú ochranu (1) pomocou suchého zipsu na volant (2).

### **Montáž sedadla**

1. Zastrčte jeden kryt (4) na sedadlo so sedadlovou rúrkou (5) (obr. I).
2. Pripevnite sedadlo so sedadlovou rúrkou do upínadla na ráme (6) (obr. J).

**Dbajte na maximálne označenú výšku vysunutia na sedadlovej rúrke!**

3. Uťahnite maticu na príchytke pomocou obidvoch nástrojov (16) a posuňte kryt cez príchytку.

### **Umiestnenie nálepiek**

Stiahnite nálepky (14) a (15) a nalepte ich na rám.

## **Nastavenia**

### **Výška volantu (obr. K)**

**Dbajte na maximálne označenú výšku vysunutia na volante!**

Vytiahnite kryt.

Uvoľnite príchytку, kým sa volant nedá posúvať nahor a nadol a nastavte volant na vhodnú výšku.



Príchytku znovu utiahnite a nakoniec posuňte kryt cez príchytku.

## Výška sedadla (obr. L)

**Upozornenie: Výška sedadla je správne nastavená vtedy, keď dieťa môže nohami bezpečne dosiahnuť na zem.**

**Dbajte na maximálne označenú výšku vysunutia na sedadlovej rúrke!**

1. Vytiahnite kryt.
2. Uvoľnite maticu, kým sa sedadlo nedá posúvať nahor alebo nadol.
3. Nastavte sedadlo na vhodnú výšku, znovu utiahnite maticu a kryt stiahnite znovu nadol.

**Upozornenie:** Odstráňte kryt zo sedadlovej rúrky, keď nastavíte sedadlo na výšku 35 - 37 cm.

## Skladovanie, čistenie

Pri nepoužívaní skladujte výrobok vždy suchý a čistý pri izbovej teplote.

Čistite iba vodou a následne utrite dosucha čistiacou handričkou.

**DÔLEŽITÉ!** Výrobok nikdy nečistite ostrými čistiacimi prostriedkami.

## Pokyny k likvidácii

Výrobok a obalový materiál zlikvidujte v súlade s aktuálnymi miestnymi predpismi. Obalový materiál, ako napr. fóliové vrecúško nepatrí do rúk detí. Obalový materiál uschovajte mimo dosahu detí.



Výrobky a obaly likvidujte ekologickým spôsobom.



Recyklačný kód slúži na označenia rôznych materiálov na navrátenie do obehu opätovného využitia. Kód sa skladá z recyklačného symbolu - ktorý má odzrkadľovať zhodnotenie recyklačného obehu - a číslo označujúce materiál.

## Pokyny k záruke a priebehu servisu

Produkt bol vyrobený s maximálnou zodpovednosťou a v priebehu výroby bol neustále kontrolovaný. Na tento produkt máte tri roky záruku od dátumu kúpy produktu. Pokladničný lístok si odložte.

Záruka sa vzťahuje len na chyby materiálu a výrobné chyby a zaniká pri neodbornej manipulácii s produktom. Záruka nemá vplyv na Vaše zákonné práva, predovšetkým na práva vyplývajúce zo záruky.

V prípade reklamácie sa obráťte na nižšie uvedenú servisnú linku, alebo nám napíšte e-mail. Naši servisní zamestnanci sa s Vami dohodnú na ďalšom postupe a urýchlene vykonajú všetky potrebné kroky. V každom prípade Vám poradíme osobne.

Záručná lehota sa nepredlžuje v dôsledku eventuality opráv na základe záruky, zákonného plnenia záruky alebo v dôsledku prejavu ochoty. To platí tiež pre vymenené alebo opravené diely. Opravy vykonané po uplynutí záručnej lehoty sú spoplatnené.

IAN: 345902\_2004

**(SK)** Servis Slovensko

Tel.: 0850 232001

E-Mail: [deltasport@lidl.sk](mailto:deltasport@lidl.sk)

