

GB

Before reading, fold out the illustration page and get to know all of the functions of your unit.

HU

Eloolvasás előtt hajtsa ki az oldalt az ábrákkal és ezt követően ismerkedjen meg a készülék valamennyi funkciójával.

SI

Preden začnete brati, odprite stran s slikami in se seznanite z vsemi funkcijami naprave.

CZ

Před čtením si nejdříve vyklopte stránku s obrázky a seznáňte se se všemi funkcemi přístroje.

SK

Skôr než začnete návod čítať, si ho otvorte na strane s obrázkami a oboznáňte sa so všetkými funkciami prístroja.

DE AT CH

Klappen Sie vor dem Lesen die Seite mit den Abbildungen aus und machen Sie sich anschließend mit allen Funktionen des Artikels vertraut.

KIDS' GO-KART

GB

KIDS' GO-KART

Assembly instructions

SI

OTROŠKI GOKART

Navodilo za sestavljanje

SK

DETSKÁ ŠTVORKOLKA

Montážny návod

HU

GYERMEK GOKART

Szerelési útmutató

CZ

DĚTSKÁ MOTOKÁRA

Návod k sestavení

DE AT CH

KINDER GO KART

Aufbauanleitung



Pro Concept Entwicklungs- und Vertriebs GmbH
Dr.-Kurt-Schumacher-Str. 21, D-90402 Nürnberg
GERMANY

11/2020
Modellnr.: GK-8433

09.04.2020 / AM 9:55

IAN 345896_2004



IAN 345896_2004

GB HU SI CZ
SK DE AT CH

GB	Assembly and safety information	Page	06
HU	Szerelési és biztonsági utasítások	Oldal	08.
SI	Napotki glede montaže in varnosti	Strani	10
CZ	Pokyny k sestavení a bezpečnosti	Stránky	12
SK	Pokyny pre montáž a bezpečnosť	Stranu	14
DE/AT/CH	Aufbau- und Sicherheitshinweise	Seite	16

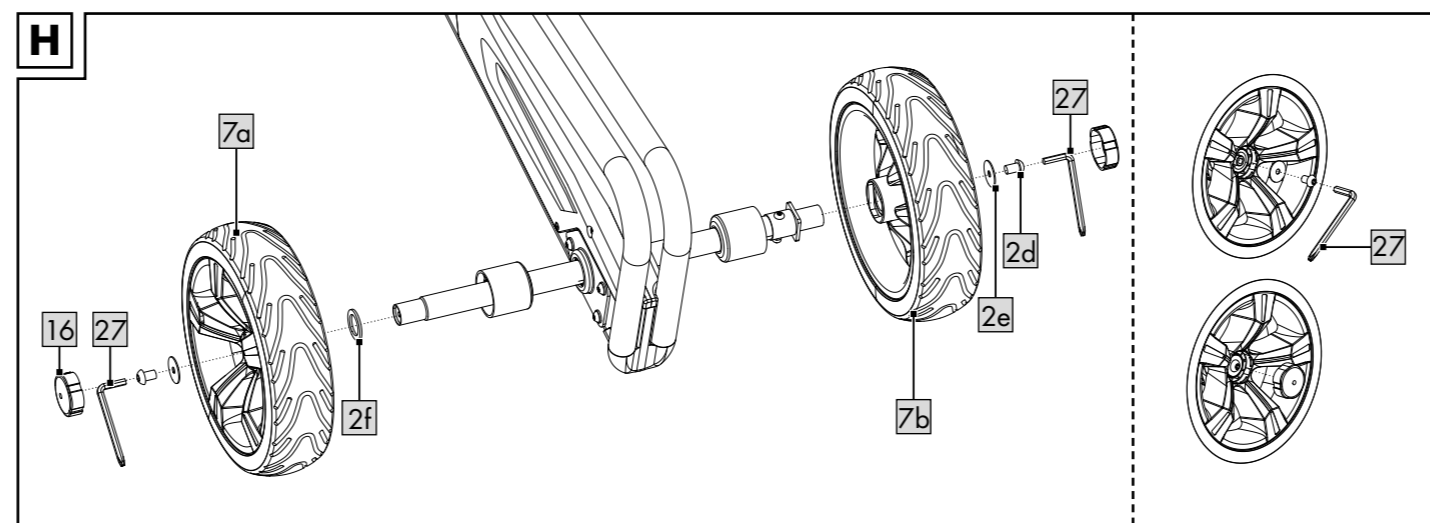
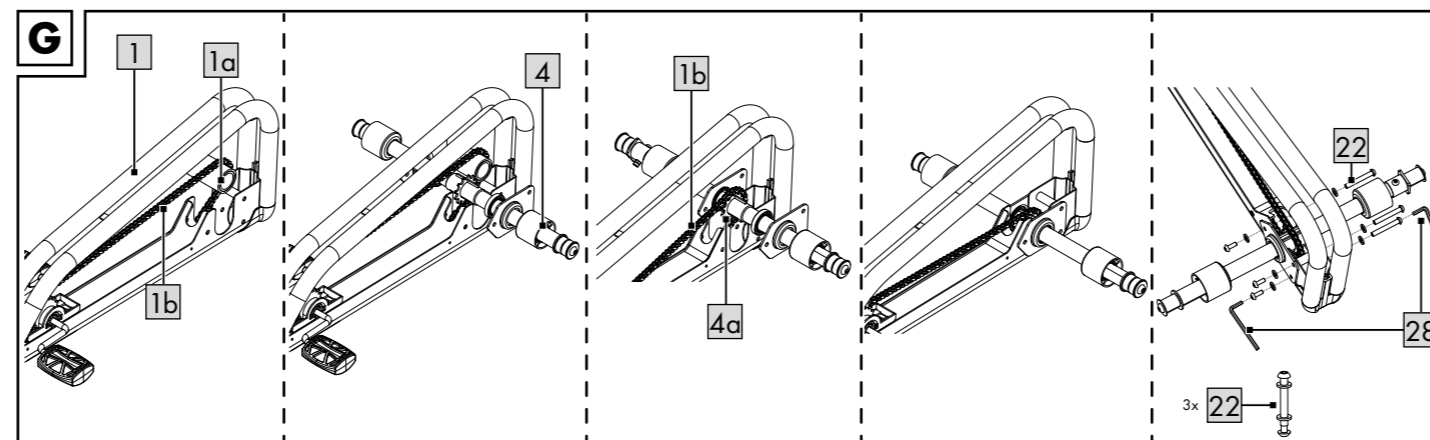
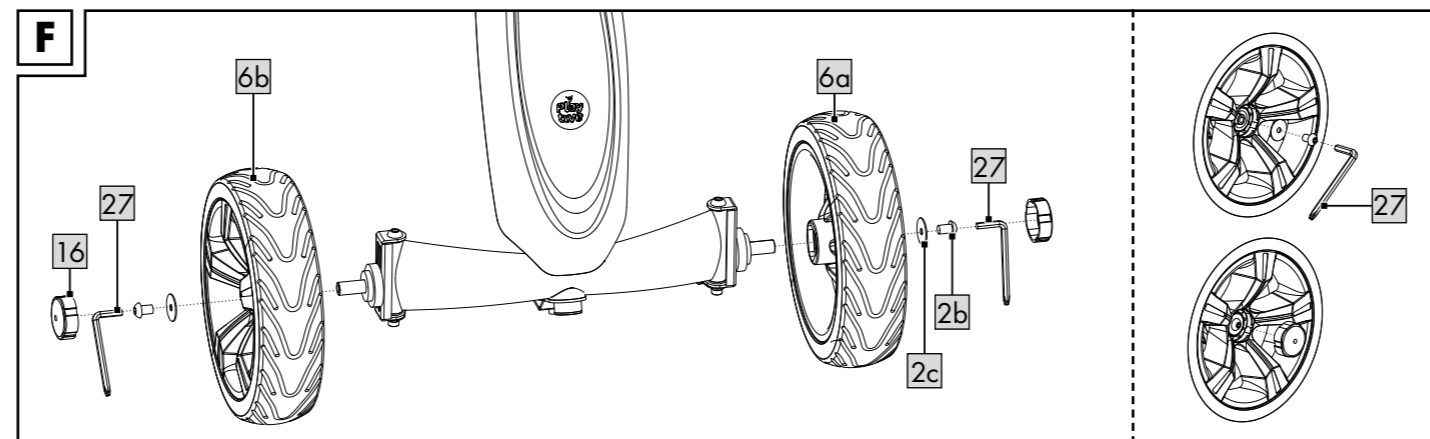
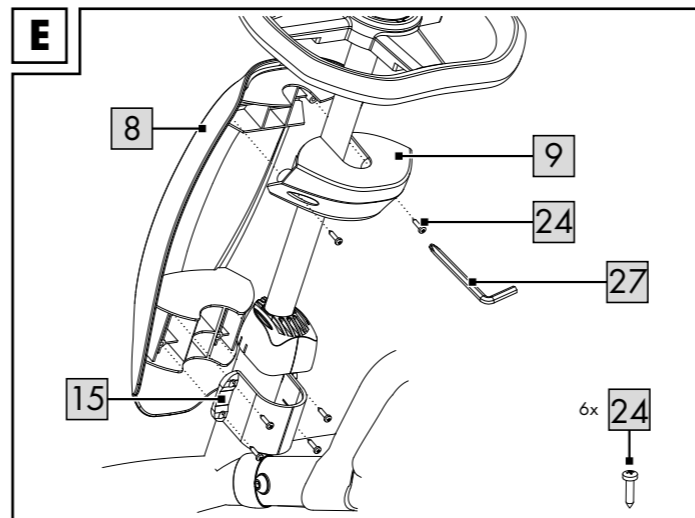
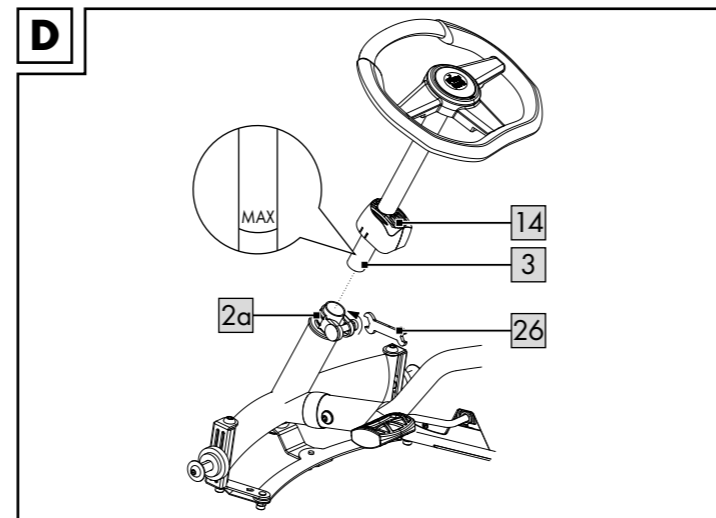
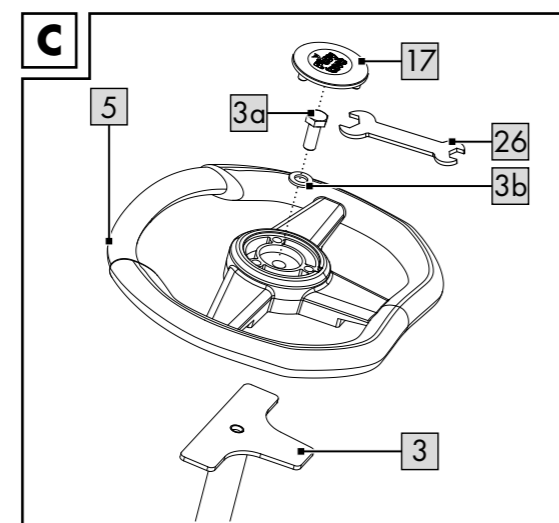
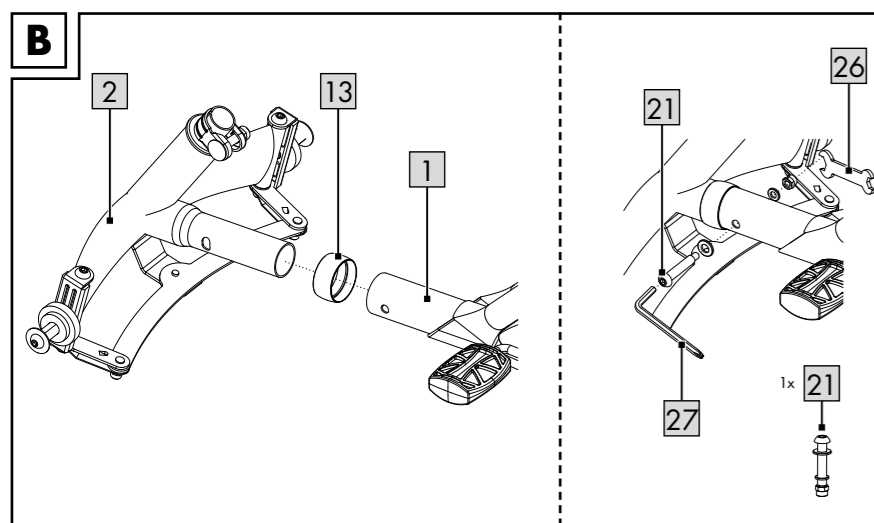
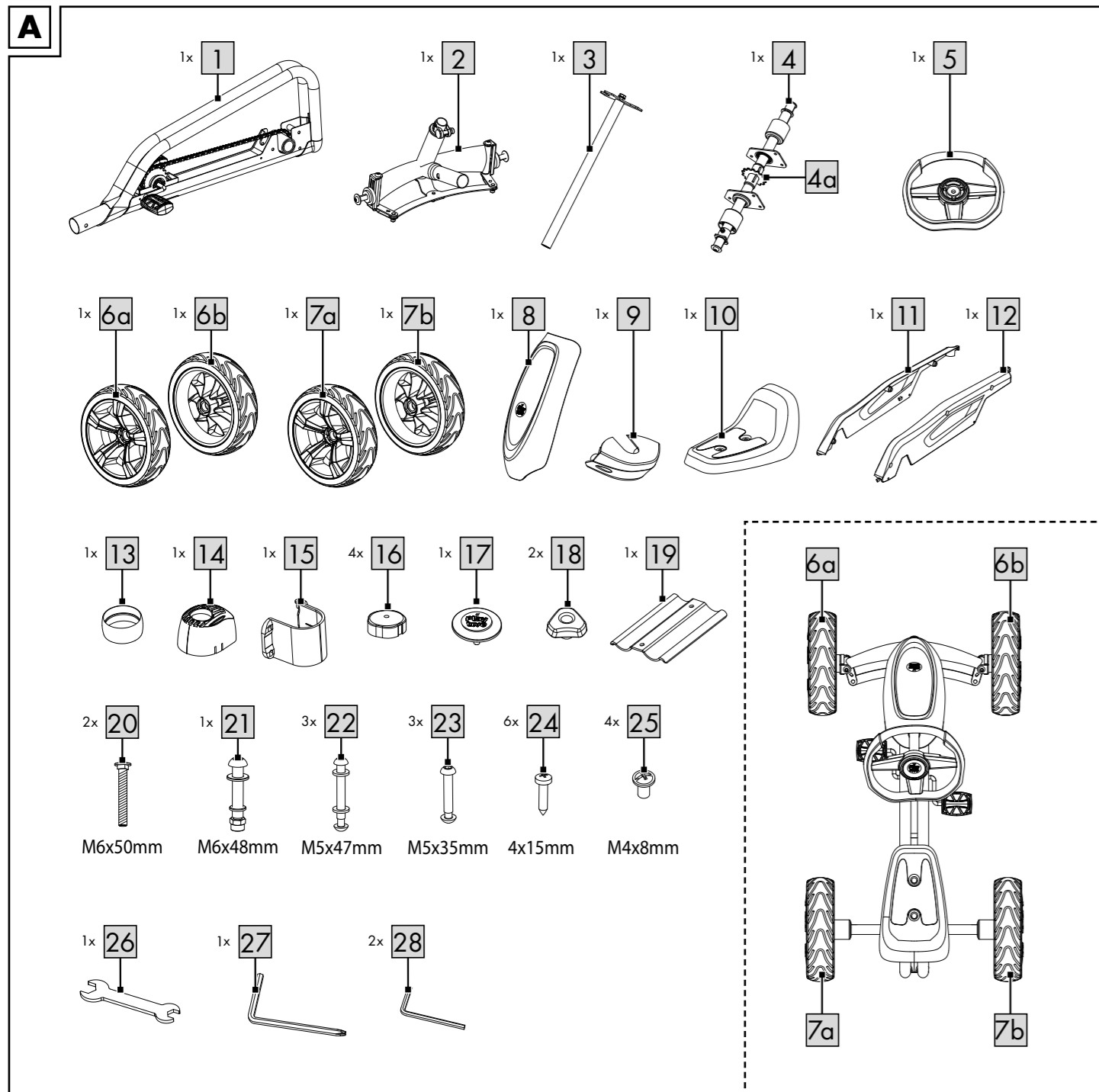

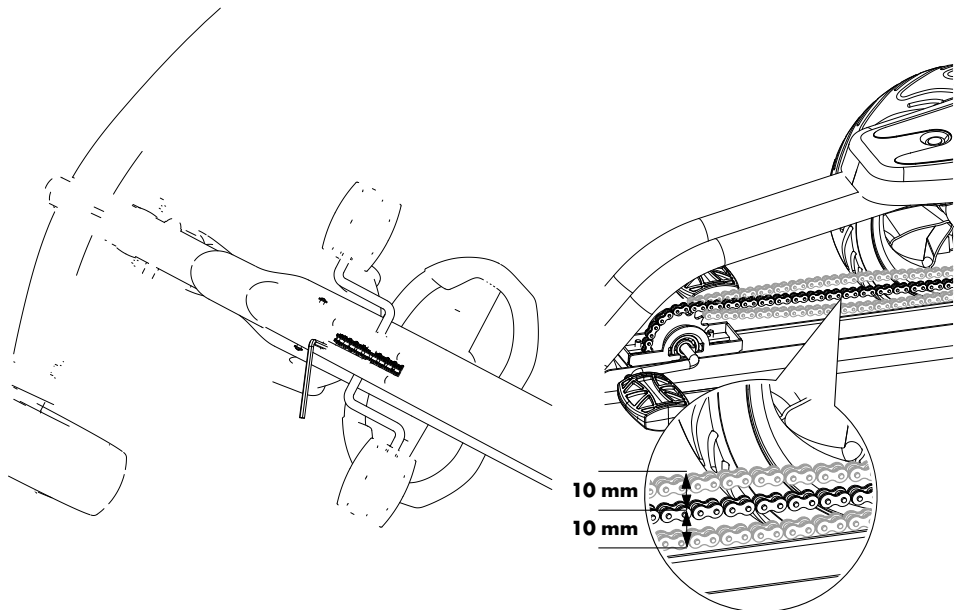
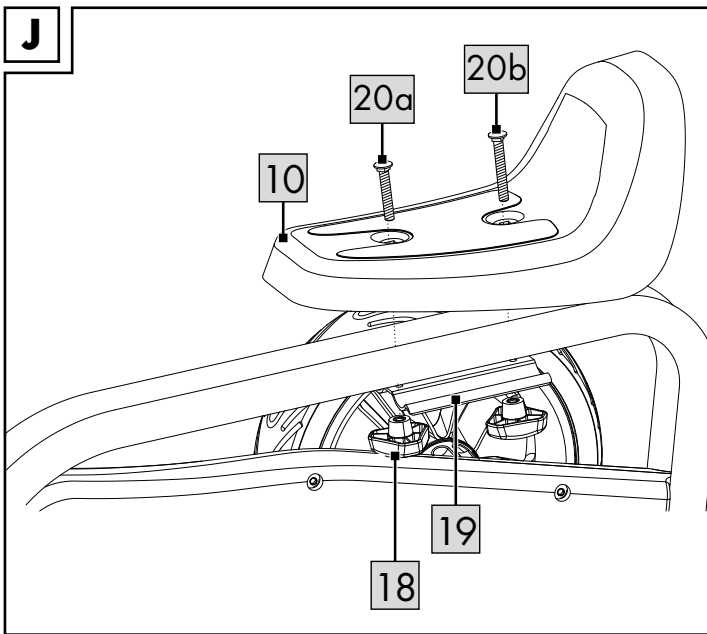
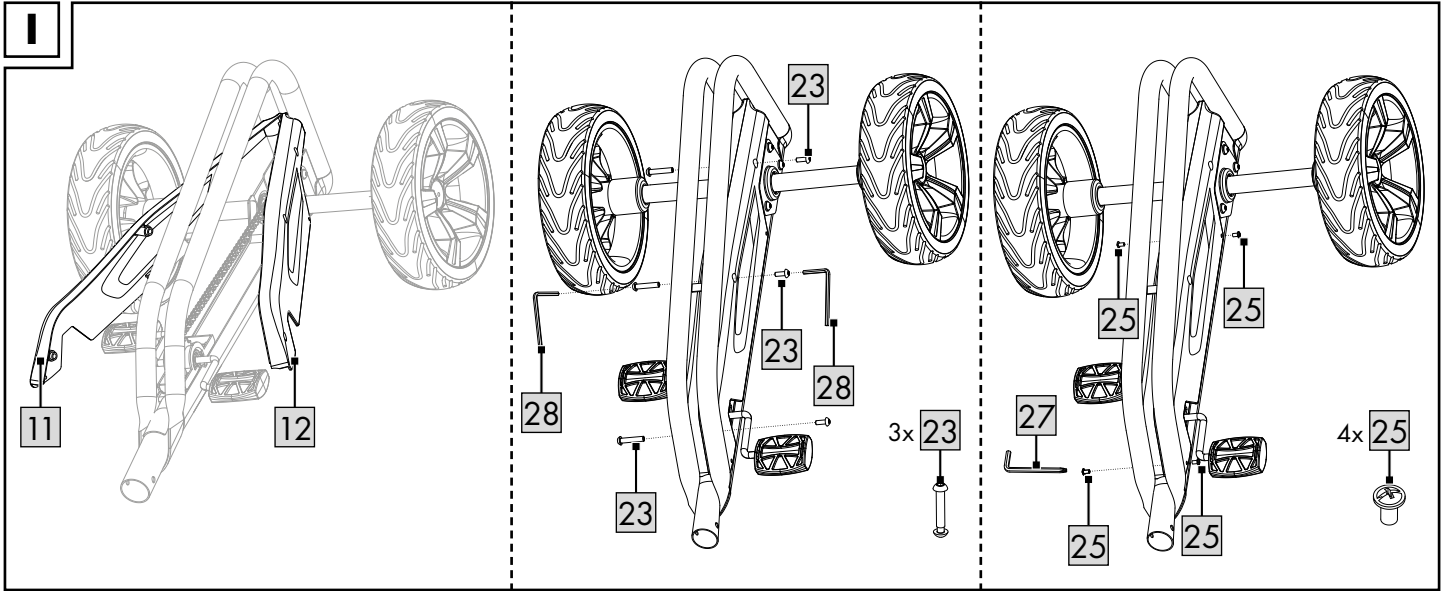

Congratulations!

You have chosen to purchase a high-quality product. Familiarise yourself with the product before using it for the first time.

Read the following assembly instructions and the safety information carefully.

Use the product only as described and only for the given areas of application. Store these assembly instructions carefully. When passing the product on to third parties, please also hand over all accompanying documents.

Scope of delivery (fig. A)

- 1 x frame (1)
- 1 x front axle (2)
- 1 x steering shaft (3)
- 1 x rear wheel axle (4)
- 1 x steering wheel (5)
- 1 x wheel, front left (6a)
- 1 x wheel, front right (6b)
- 1 x wheel, rear left (7a)
- 1 x wheel, rear right (7b)
- 1 x front trim (8)
- 1 x speedometer display (9)
- 1 x saddle (10)
- 1 x chain cover, right (11)
- 1 x chain cover, left (12)
- 1 x cover (13)
- 1 x steering shaft trim (14)
- 1 x mounting bracket (15)
- 4 x protective cap for wheels (16)
- 1 x cover for steering wheel (17)
- 2 x saddle attachment (18)
- 1 x saddle bottom plate (19)
- 2 x screw for saddle (20)
- 1 x connecting screw for frame/front axle (21)
- 3 x screw for chain cover, top (22)
- 3 x screw for rear wheel axle (23)
- 6 x screw for trim and speedometer (24)
- 4 x screw for chain cover, bottom (25)
- 1 x double-end spanner (26)
- 1 x Phillips screwdriver and Allen key (27)
- 2 x Allen key (28)
- 1 x assembly instructions

Technical data

Dimensions: approx. 83.5 x 48.5 x 4cm
(l x w x h)

 **max. 45 KG** Maximum load: 45kg

 Date of manufacture (month/year):
11/2020

Intended use

This product has been developed for private use outdoors.

It is a toy for children from the age of 2 with a maximum user weight of 45kg. This product may not be used on public roads. Be aware of the legal regulations before use.

Safety instructions

Risk of injury!

WARNING!

- Warning. Protective equipment should be worn. Not to be used in traffic. Max. 45kg.
- Warning. None of the packaging and fastening materials are considered part of the toy and must always be removed for safety reasons before the product can be given to children to play with.
- Assembly should be performed by an adult because there are some small parts. Ensure that the product and all components are not given to children until after assembly.
- Check the product for damage or wear before each use. Check regularly before each use that all screw connections are tight! Ensure that self-locking screws and nuts do not slip or move.
- The product may be used only when in good working order and condition! If a defect is identified on the product discontinue use until the defect is rectified.
- Making improper modifications or repairs to the product is dangerous! Do not use the product!
- No technical modifications may be made to the product.
- Do not use the product together with other vehicles, pieces of sports equipment or traction devices. The product is not designed for higher speeds.
- Children may only play with the product under adult supervision!
- Instruct children in the correct use of the product and alert them to any possible dangers! Remember that children are often not able to judge correctly their own abilities and the dangers of certain situations! Because of children's desire to play, unforeseen situations can arise that preclude the responsibility of the distributor/manufacturer.
- The product may only be used by one person at a time.
- Maximum load of the product: 45kg.
- When driving the child must always wear a helmet and sturdy footwear! We recommend in addition the use of appropriate protective equipment.
- The product may not be used on public roads or on public footpaths!
- Always be considerate of other people!
- Use the product only on suitable surfaces that are level, clean and dry. When driving keep away from other road users.
- The product may not be used on slopes or in the vicinity of steps or open water. Avoid dangerous areas!
- When using the product skill is needed to avoid falls and collisions that might lead to injury to the rider and/or to other persons.
- The product may not be used in snow, ice, or poor visibility.

Avoiding material damage!

- Avoid water, oil, potholes, and very rough surfaces.

Assembly

Assembly should be performed by two adults.

Note: Do not remove the cardboard on the frame (1) below the chain (1b) as it serves as a chain bracket (1a).

Mount the front axle on the frame (fig. B)

1. Slide the cover (13) onto the front axle (2).
2. Set up the frame (1).
3. Fasten the frame in place with the screw (21) with the aid of the Allen key (27) and the double-ended spanner (26).

Assembling the steering wheel (fig. C)

1. Remove the pre-assembled screw (3a) and the washer (3b) on the steering shaft (3).
2. Attach the steering wheel (5) with the washer and the screw to the steering shaft with the aid of the double-end spanner (26).
3. Insert the cover (17) into the steering wheel.

Assembling the steering shaft (fig. D)

1. Slide the trim (14) onto the steering shaft.
2. Slide the steering shaft into the front axle.
3. Set the steering shaft at an appropriate height with the clip (2a) using the double-end spanner (26).

Assembling the front trim and speedometer display (fig. E)

Mount the front trim (8) on the steering shaft. Attach the trim on the back side, above with the speedometer display (9) and two screws (24), and below with the mounting bracket (15) and four screws (24) with the aid of the Phillips screwdriver (27).

Assembling the front wheels (fig. F – front view)

Warning: Note the direction of wheel travel. Assemble the wheels with small inside diameter on the front axle.

1. Remove the pre-assembled screws (2b) and washers (2c) on the front wheel axle.
2. Place the wheels (6a/6b) on the front wheel axle and fix them in place with the washers and screws with the aid of the Allen key (27). Put one protective cap (16) on each wheel.

Assembling the rear wheel axle (fig. G)

1. Lift up the chain bracket (1a) with the chain (1b) and guide the rear wheel axle (4) through the chain.

Note: Make sure that the rear wheel axle is assembled in the manner shown in fig. H.

2. Remove the chain bracket (1a) and put the chain (1b) on the sprocket (4a).
3. Position the rear wheel axle in the bracket provided on the frame (1).
4. Put the rear wheel axle in place with three screws (23) with the aid of the Allen key (28).

Note: The chain may not be tensed too tightly

Assembling the rear wheels

(fig. H – rear view)

Warning: Note the direction of wheel travel.

1. Remove the pre-assembled screws (2d) and washers (2e) on the rear wheel axle. The washer (2f) may not be removed.
2. Place the wheels (7a/7b) on the rear wheel axle and fix them in place with the washers and screws with the aid of the Allen key (27).
3. Put one protective cap (16) on each wheel.

Mounting the chain cover (fig. I)

1. Place the chain cover (11) and (12) in the frame (1).
2. Attach the chain cover above with three screws (23) with the aid of the Allen key (28).
3. Attach the chain cover below with four screws (25) with the aid of the Phillips screwdriver (27).

Mounting the saddle (fig. J)

1. Place the saddle (10) on the frame.
2. Insert the screws (20) above through the saddle.
3. Attach the saddle with the saddle bottom plate (19) and the saddle attachments (18) from below.

Adjustments

Operation (fig. D)

1. Slide the trim (14) up.
2. Loosen the clip (2a) until the steering wheel can be slid up and down, and set the steering wheel at the right height.

Note: Pull the steering shaft (3) out no further than to the MAX mark.

3. Pull the clip back on and then slide the cover over the clip.

Saddle position

The saddle can be freely adjusted. Select a suitable saddle position depending on your child's physical size and screw the saddle on tight. Make sure that your child can easily reach the pedals.

Chain tension (fig. K)

Tighten the chain as required. Proceed as follows:

1. Remove the chain covers (11) and (12) before tightening the chain.
2. Loosen the screws (1c) using the Phillips screwdriver (27) and remove the lid (1d).
3. Loosen the four screws (1e) with the aid of the Allen key (28) and move the pedal axle (1f) forwards a little.

Note: Leave the screws in place (1e) in the pedal axle (1f).

4. Tighten the four screws (1e) securely once you are finished.

The chain is correctly tensed if it can be pulled upwards 10mm and downwards 10mm.

Storage, cleaning

When not in use, always store the product clean and dry at room temperature. Use only water to clean and then wipe dry with a cleaning cloth. **IMPORTANT!** Never clean the product with harsh cleaning agents.

Disposal

Dispose of the article and the packaging materials in accordance with current local regulations. Packaging materials such as foil bags are not suitable to be given to children. Keep the packaging materials out of the reach of children.



Dispose of the products and the packaging in an environmentally friendly manner.



The recycling code is used to identify various materials for recycling.

The code consists of the recycling symbol – which is meant to reflect the recycling cycle – and a number which identifies the material.

Notes on the guarantee and service handling

The product was produced with great care and under constant supervision. You receive a three-year warranty for this product from the date of purchase. Please retain your receipt.

The warranty applies only to material and workmanship and does not apply to misuse or improper handling. Your statutory rights, especially the warranty rights, are not affected by this warranty.

With regard to complaints, please contact the following service hotline or contact us by e-mail.

Our service employees will advise as to the subsequent procedure as quickly as possible. We will be personally available to discuss the situation with you.

Any repairs under the warranty, statutory guarantees or through goodwill do not extend the warranty period. This also applies to replaced and repaired parts. Repairs after the warranty are subject to a charge.

IAN: 345896_2004



Service Great Britain

Tel.: 0800 404 7657

E-Mail: proconcept@lidl.de

Szívből gratulálunk!

Vásárlásával kiváló minőségű terméket választott. Használatba vétele előtt ismerkedjen meg a termékkel.

 **Figyelmesen olvassa el az alábbi szerelési útmutatót, valamint a biztonsági utasításokat.**

A terméket kizárólag az itt ismertetett módon, a rendeltetésének megfelelően használja. Gondosan őrizze meg a szerelési útmutatót. A termék továbbadásakor adja át az összes kapcsolódó dokumentumot is.

A csomag tartalma (A ábra)

- 1 x váz (1)
- 1 x elülső tengely (2)
- 1 x kormányrúd (3)
- 1 x hátsó kerék tengelye (4)
- 1 x kormánykerék (5)
- 1 x bal első kerék (6a)
- 1 x jobb első kerék (6b)
- 1 x bal hátsó kerék (7a)
- 1 x jobb hátsó kerék (7b)
- 1 x elülső burkolat (8)
- 1 x kilométeróra (9)
- 1 x ülés (10)
- 1 x jobb láncvédő (11)
- 1 x bal láncvédő (12)
- 1 x védő (13)
- 1 x kormányrúd burkolata (14)
- 1 x rögzítőkapocs (15)
- 4 x kerekek védőkupakja (16)
- 1 x kormánykerék védője (17)
- 2 x ülésrögzítő (18)
- 1 x ülésalátét (19)
- 2 x az ülés csavarja (20)
- 1 x váz/elülső tengely összekötő csavarja (21)
- 3 x a felső láncvédő csavarja (22)
- 3 x a hátsó kerék tengelyének csavarja (23)
- 6 x a burkolat és a kilométeróra csavarja (24)
- 4 x az alsó láncvédő csavarja (25)
- 1 x dupla villáskulcs (26)
- 1 x kereszthornyú csavarhúzó és imbuszkulcs (27)
- 2 x imbuszkulcs (28)
- 1 x szerelési útmutató

Műszaki adatok

Méret: kb. 83,5 x 48,5 x 47 cm (h x sz x m)



Maximális terhelhetőség: 45 kg

 Gyártás dátuma (hónap/év):
11/2020

Rendeltetészerű használat

Ez a termék személyes, kültéri használatra készült.

A játék 2 éves kortól használható, a maximális terhelhetőség 45 kg. A terméket nem szabad közutakon használni. Használat előtt tájékozódjon a törvényi előírásokról.

Biztonsági utasítások

Sérülésveszély!

FIGYELMEZTETÉS!

- Figyelmeztetés. Védőfelszereléssel használandó. Közúti forgalomban nem szabad használni. max. 45 kg
- Figyelmeztetés. A csomagolás és rögzítés anyaga nem része a játéknak, és azt biztonsági okokból mindig el kell távolítani, mielőtt a terméket a gyermekek kezébe adjuk.
- Az összeszerelést a kis alkatrészek miatt felnőtt végezze. Ügyeljen arra, hogy az árucikket, annak összes alkotórészét csak összeszerelt állapotban adja a gyermek kezébe!
- Használat előtt mindig ellenőrizze, hogy nem láthatók-e sérülés vagy kopás jelei a terméken. Minden használat előtt ellenőrizze, hogy elég szorosak-e a csavarkötések! Ellenőrizze, hogy a csavarok és az anyacsavarok megőrzik-e önzáró tulajdonságukat.
- A terméket csak kifogástalan állapotban szabad használni! Ha a termék meghibásodik, akkor a hiba elhárításáig nem szabad használni.
- A termék szakszerűtlen megváltoztatása vagy javítása veszélyt okoz. Ne változtassa meg a terméket!
- A terméken nem végezhető technikai változtatások.
- Ne kapcsolja össze a terméket más járművekkel, sporteszközökkel vagy egyéb vonóberendezésekkel. A terméket kis sebességre tervezték.
- Gyermekek csak felnőtt felügyelete mellett játszhatnak a termékkel.
- Tanítsa meg a gyermeket a termék helyes használatára és hívja fel a figyelmét a lehetséges veszélyekre! Vegye figyelembe, hogy a gyermekek gyakran nem tudják helyesen felmérni a saját képességeiket és a veszélyes helyzeteket! A gyermekek játékigénye előreláthatatlan helyzetekhez vezethet, amelyek kizárják a forgalmazó/gyártó felelősségét.
- A terméket egyszerre csak egy személy használhatja.
- A termék maximális terhelhetősége: 45 kg
- A gyermek játék közben mindig viseljen sisakot és stabil lábbelit. Javasoljuk ezen kívül megfelelő védőfelszerelés használatát is.
- A termék nem használható a közúti forgalomban vagy a köztéri járdákon!
- Mindig legyen tekintettel másokra!
- A terméket csak alkalmas felületeken alkalmazza, amelyek egyenletesek, tiszták és szárazak. Mindig maradjon távol a többi közlekedőtől.
- A termék nem használható lejtős területen, lépcsők vagy nyílt víz közelében! Kerülje a veszélyes helyeket!
- A termék alkalmazásakor ügyességre van szükség az esések és az ütközések elkerüléséhez, amelyek a sofőr vagy mások sérüléséhez vezethetnek.
- A termék nem használható hó, jegesedés vagy rossz látási viszonyok esetén.

Anyagi károk megelőzése

- Kerülje a vizet, az olajat, a gödröket és a rendkívül érdes felszíneket.

Összeszerelés

A termék összeszerelését két felnőttel végezze!

Megjegyzés: ne távolítsa el a vázon (1), a lánc (1b) alatt lévő papírlémezt, mert az láncfeszítőként (1a) funkcionál.

Az elülső tengely felszerelése a vázra (B ábra)

- Tolja rá a védőt (13) az elülső tengelyre (2).
- Húzza fel a vázat (1).
- Rögzítse a vázat a csavarral (21), az imbuszkulcs (27) és a dupla villáskulcs (26) segítségével.

A kormánykerék felszerelése (C ábra)

- Távolítsa el a kormányrúdon (3) a korábban rögzített csavart (3a) és az anyacsavart (3b).
- Rögzítse a kormánykereket (5) az anyacsavarral és a csavarral a kormányrúdra a dupla villáskulcs (26) segítségével.
- Helyezze a kormánykerék védőjét (17) a kormánykerékbe.

A kormányrúd felszerelése (D ábra)

- A kormányrúd burkolatát (14) tolja a kormányrúdra.
- A kormányrudat tolja az elülső tengelybe.
- A kormányrudat alkalmas magasságban rögzítse a bilincsel (2a) a dupla villáskulcs (26) segítségével.

Az elülső burkolat és a kilométeróra felszerelése (E ábra)

Szerelje az elülső burkolatot (8) a kormányrúdra. Az elülső burkolatot a túldoldalra rögzítse úgy, hogy felül legyen a kilométeróra (9) és két csavar (24), alul pedig a rögzítőkapocs (15) és négy csavar (24). Használja ehhez a kereszthornyú csavarhúzó (27).

Az első kerekek felszerelése (F ábra – előlnézet)

Figyelmeztetés: ügyeljen a kerekek forgásirányára! Szerelje fel a kis átmérőjű kerekeket az elülső tengelyre.

- Távolítsa el az elülső tengelyen korábban rögzített csavarokat (2b) és az anyacsavarokat (2c).
- Helyezze a kerekeket (6a/6b) az elülső tengelyre, majd rögzítse őket az anyacsavarokkal és a csavarokkal, az imbuszkulcs segítségével (27). Csúsztasson egy-egy védőkupakot (16) a kerékre.

A hátsó kerék tengelyének felszerelése (G ábra)

- Emelje meg a láncfeszítőt (1a) és a láncot (1b), majd vezesse át a hátsó kerék tengelyét (4) a láncon.

Megjegyzés: ügyeljen arra, hogy a hátsó kerék tengelye a H ábrán látható módon legyen felszerelve.

- Távolítsa el a láncfeszítőt (1a), és helyezze a láncot (1b) a fogaskerékre (4a).
- Helyezze a hátsó kerék tengelyét a váz (1) erre kijelölt tartójába.
- Rögzítse a hátsó kerék tengelyét három csavarral (23) az imbuszkulcs (28) segítségével.

Megjegyzés: a lánc nem lehet túl szoros.

A hátsó kerekek felszerelése

(H ábra – hátulnézet)

Figyelmeztetés: ügyeljen a kerekek forgásirányára!

1. Távolítsa el a hátsó kerék tengelyén korábban rögzített csavarokat (2d) és anyacsavarokat (2e). A (2f) anyacsavart nem szabad eltávolítani.
2. Helyezze a kerekeket (7a/7b) a hátsó kerék tengelyére, majd rögzítse őket az anyacsavarokkal és a csavarokkal, az imbuszkulcs segítségével (27).
3. Csúsztasson egy-egy védőkupakot (16) a kerékre.

A láncvédők felszerelése (I ábra)

1. Helyezze a láncvédőket (11 és 12) a vázba (1).
2. Rögzítse a láncvédőt felül három csavarral (23), az imbuszkulcs (28) segítségével.
3. Rögzítse a láncvédőt alul négy csavarral (25), a keresztornyú csavarhúzó (27) segítségével.

Az ülés felszerelése (J ábra)

1. Helyezze az ülést (10) a vázra.
2. A csavarokat (20) felül helyezze be az ülésbe.
3. Rögzítse alulról az ülést az ülésalátéttel (19) és az ülésrögzítővel (18).

Beállítások

A kormánykerék magassága

(D ábra)

1. Tolja felfelé a burkolatot (14).
2. Lazítsa meg a bilincset (2a), amíg a kormánykerék felfelé mozgatható nem lesz, majd állítsa a kormánykereket a megfelelő magasságra.

Megjegyzés: a kormányrudat (3) legfeljebb a „MAX” jelölésig húzza ki.

3. Húzza fel újra a bilincset, majd tolja a védőt a bilincs fölé.

Az ülés helyzete

Az ülést szabadon állíthatja. A gyermek mérete alapján válassza ki az ülés megfelelő helyzetét, és rögzítse az ülést a csavarokkal. Ügyeljen arra, hogy gyermeke jól elérje a pedálokat.

A lánc megfeszítése (K ábra)

Szükség esetén feszítse meg a láncot. A következő módon járjon el:

1. távolítsa el a láncvédőket (11) és (12), mielőtt megfeszíti a láncot.
2. Lazítsa meg a csavarokat (1c) a keresztornyú csavarhúzó (27) segítségével és távolítsa el a fedőt (1d).
3. Lazítsa meg a négy csavart (1e) az imbuszkulcs (28) segítségével, majd mozgassa a pedál tengelyét (1f) egy kissé előre.

Megjegyzés: a csavarokat (1e) hagyja a pedál tengelyében (1f).

4. Húzza meg ismét a négy csavart (1e).

A lánc akkor van helyesen megfeszítve, ha 10 mm-t lehet felfelé és 10 mm-t lehet lefelé húzni.

Tárolás, tisztítás

A terméket mindig száraz, tiszta és szobahőmérsékletű helyen tárolja, ha azt nem használja.

Csak vízzel szabad tisztítani, majd egy tisztítókendővel szárazra törölni.

FONTOS! Ne használjon erős tisztítószeret a tisztításhoz.

Tudnivalók a hulladékkezelésről

Az árucikket és a csomagolóanyagot az érvényes helyi előírásoknak megfelelően ártalmatlannítsa. A csomagolóanyagok, pl. nylonzacskók, nem kerülhetnek gyermekek kezébe. A csomagolóanyagot gyermekek számára hozzá nem férhető helyen tárolja.



A terméket és csomagolását környezetbarát módon selejtezze le.



Az újrahasznosító kód a különböző anyagokat jelöli, hogy azok nyersanyagként újrahasznosíthatók legyenek.

A kód az újrahasznosítás jelből - értsd: az újrahasznosítás körforgás jelölése - és egy számból áll, ami adott anyagot jelöl.

A garanciával és a szerviz lebonyolításával kapcsolatos útmutató

Ezen termék gyártása nagy gondossággal és folyamatos ellenőrzés mellett történt. Ön a termékre három év garanciát kap a vásárlás időpontjától. Kérjük őrizze meg a pénztárblokkot. A garancia csak anyag- és gyártási hibákra érvényes, visszaélészerű vagy szakszerűtlen kezelés esetén teljesen megszűnik. Az Ön törvényes jogait, kiváltképpen a szavatosságra vonatkozó jogait, ez a garancia nem korlátozza. Esetleges reklamáció esetén, kérjük, hívja fel a szerviz alábbi közvetlen telefonvonalát, vagy lépjen kapcsolatba velünk e-mailben. Szerviz szakembereink a további tennivalókat a lehető leggyorsabban egyeztetik Önnel. Minden esetben személyesen adunk tanácsot Önnek. A garanciális időt garancia, törvényes szavatosság vagy kulantéria alapján történő esetleges javítások nem hosszabbítják meg. Ez a pótolta vagy megjavított alkatrészekre is érvényes. A garancia lejártá után felmerülő javítások költségeit Önnek kell fedezni.

IAN: 345896_2004

Szerviz Magyarország

Tel.: 06800 21225

E-Mail: proconcept@lidl.de

Čestitamo!

Z nakupom ste se odločili za visokokakovosten izdelek. Pred prvo uporabo se seznanite z izdelkom.

 **V ta namen natančno preberite naslednja navodila za sestavljanje in varnostne napotke.**

Izdelek uporabljajte, kot je opisano, in za navedena področja uporabe. Ta navodilo za sestavljanje skrbno hranite. Če boste izdelek predali tretjim osebam, zraven priložite vso dokumentacijo.

Obseg dobave (sl. A)

- 1 x ogrodje (1)
- 1 x sprednja os (2)
- 1 x krmilni drog (3)
- 1 x os zadnjega kolesa (4)
- 1 x volan (5)
- 1 x kolo levo spredaj (6a)
- 1 x kolo desno spredaj (6b)
- 1 x kolo levo zadaj (7a)
- 1 x kolo desno zadaj (7b)
- 1 x sprednja obloga (8)
- 1 x prikaz tahometra (9)
- 1 x sedež (10)
- 1 x pokrov verige desno (11)
- 1 x pokrov verige levo (12)
- 1 x pokrov (13)
- 1 x obloga krmilnega droga (14)
- 1 x pritrditveni locenj (15)
- 4 x zaščitni pokrov kolesa (16)
- 1 x pokrov volana (17)
- 2 x pritrditev sedeža (18)
- 1 x spodnja plošča sedeža (19)
- 2 x vijak za sedež (20)
- 1 x spojni vijak ogrodja/sprednje osi (21)
- 3 x vijak za pokrov verige zgoraj (22)
- 3 x vijak za os zadnjega kolesa (23)
- 6 x vijak za oblogo in tahometer (24)
- 4 x vijak za pokrov verige spodaj (25)
- 1 x dvojni izvijač (26)
- 1 x križni izvijač in inbus ključ (27)
- 2 x inbus ključ (28)
- 1 x navodila za sestavljanje

Tehnični podatki

Mere: pribl. 83,5 x 48,5 x 47 cm (D x Š x V)



Največja obremenitev: 45 kg

 Datum izdelave (mesec/leto):
11/2020

Namenska uporaba

Ta izdelek je bil razvit za zasebno uporabo na prostem.

Izdelek je igrača za otroke od 2. leta dalje z največjo težo uporabnika 45 kg. Tega izdelka ni dovoljeno uporabljati na javnih cestah. Pred njegovo uporabo se pozanimajte o zakonskih predpisih.

Varnostni napotki

Nevarnost telesnih poškodb!

OPOZORILO!

- Opozorilo. Nositi je treba zaščitno opremo. Ni za uporabo v prometu. Najv. 45 kg.
- Opozorilo. Embalažni in pritrditveni materiali niso sestavni del igrače in jih je treba iz varnostnih razlogov vedno odstraniti, preden se izdelek preda otrokom za igro.
- Zaradi majhnih delov mora izdelek sestaviti odrasla oseba. Pazite, da se izdelek in vsi sestavni deli oz. komponente otrokom predajo le v sestavljenem stanju.
- Pred vsako uporabo preverite izdelek glede poškodb ali obrabe. Pred vsako uporabo kontrolirajte trdno nasedanje vseh vijakačnih spojev! Prepričajte se, da vijaki in vijakačne matice ohranjajo svojo lastnost samozapiranja.
- Izdelek smete uporabljati le v brezhibnem stanju! Če na izdelku ugotovite okvaro, ga ni dovoljeno uporabljati do odprave te okvare!
- Zaradi nestrokovnih sprememb ali popravil na izdelku pride do nevarnosti! Izdelka ne spreminjajte!
- Na izdelku ni dovoljeno izvajati tehničnih sprememb.
- Izdelka ne priključujte na druga vozila, športne naprave ali druge vlečne priprave. Izdelek ni konstruiran za visoke hitrosti.
- Otroci se smejo z izdelkom igrati le pod nadzorom odraslih oseb.
- Podučite otroke, kako pravilno ravnati z izdelkom in ga seznanite z možnimi nevarnostmi! Upoštevajte, da otroci pogosto še ne znajo pravilno oceniti svojih sposobnosti in nekaterih nevarnih situacij! Igralne potrebe otrok lahko privedejo do nepredvidljivih okoliščin, ki izključujejo odgovornost distributerja/proizvajalca.
- Izdelek lahko uporablja le ena oseba hkrati.
- Največja obremenitev izdelka: 45 kg.
- Otrok mora med vožnjo vedno nositi čelado ter trdno obutev! Priporočamo dodatno uporabo ustrezne zaščitne opreme.
- Izdelka ni dovoljeno uporabljati v cestnem prometu ali na javnih pešpoteh!
- Vedno se ozirajte na druge osebe!
- Izdelek uporabljajte le na ustreznih površinah, ki so enakomerne, čiste in suhe. Vozite vedno ob strani drugih udeležencev v prometu.
- Izdelka ni dovoljeno uporabljati na strmih terenu, v bližini stopnic in odprtih voda! Izogibajte se nevarnim območjem!
- Pri uporabi izdelka je potrebna spretnost, da se prepreči padce ali trčenja, ki bi lahko povzročila poškodbo voznika ali drugih oseb.
- Izdelka ni dovoljeno uporabljati v primeru snega, poledice ali pri slabi vidljivosti.

Preprečevanje materialnih škod!

- Izogibajte se vodi, olju, udarnim jamam in zelo grobim površinam.

Montaža

Izdelek naj vselej sestavljata dve odrasli osebi.

Napotek: ne odstranite kartona z ogrodja (1) pod verigo (1b), saj deluje kot držalo verige (1a).

Montaža sprednje osi na ogrodje (sl. B)

1. Pokrov (13) potisnite na sprednjo os (2).
2. Nataknite ogrodje (1).
3. Ogrodje pritrdite z vijakom (21) s pomočjo inbus ključa (27) in dvojnega izvijača (26).

Montaža volana (sl. C)

1. Odstranite predhodno montiran vijak (3a) in podložko (3b) na krmilnem drogu (3).
2. S podložko in vijakom pritrdite volan (5) na krmilni drog s pomočjo dvojnega izvijača (26).
3. Pokrov (17) vstavite v volan.

Montaža krmilnega droga (sl. D)

1. Oblogo (14) potisnite na krmilni drog.
2. Krmilni drog potisnite v sprednjo os.
3. S pomočjo dvojnega izvijača (26) pritrdite krmilni drog na ustrezni višini z objemko (2a).

Montaža sprednje obloge in prikaza tahometra (sl. E)

Sprednjo oblogo (8) montirajte na krmilni drog. Oblogo pritrdite na zadnji strani zgoraj s prikazom tahometra (9) in dvema vijakoma (24) in spodaj s pritrditvenim stremenom (15) in štirimi vijaki (24) s pomočjo križnega izvijača (27).

Montaža sprednjih koles (sl. F – pogled od spredaj)

Opozorilo: upoštevajte smer teka koles. Kolesa z majhnim notranjim premerom montirajte na os sprednjega kolesa.

1. Odstranite predhodno montirane vijake (2b) in podložke (2c) na osi sprednjega kolesa.
2. Namestite kolesi (6a/6b) na os sprednjega kolesa in ju pritrdite s podložkami in vijaki s pomočjo inbus ključa (27). Na kolo potisnite po en zaščitni pokrov (16).

Montaža osi zadnjega kolesa (sl. G)

1. Dvignite nosilec verige (1a) z verigo (1b) in speljite os zadnjega kolesa (4) skozi verigo.

Napotek: pazite, da je os zadnjega kolesa montirana tako, kot je prikazano na sl. H.

2. Odstranite nosilec verige (1a) in verigo (1b) namestite na zobnik (4a).
3. Os zadnjega kolesa pozicionirajte v predvideno držalo ogrodja (1).
4. Os zadnjega kolesa fiksirajte s tremi vijaki (23) s pomočjo inbus ključa (28).

Napotek: veriga ne sme biti pretesno napeta.

Montaža zadnjih koles

(sl. H – pogled od zadaj)

Opozorilo: upoštevajte smer teka koles.

1. Odstranite predhodno montirane vijake (2d) in podložke (2e) na osi zadnjega kolesa. Podložke (2f) se ne sme odstraniti.
2. Namestite kolesi (7a/7b) na os zadnjega kolesa in ju pritrdite s podložkami in vijaki s pomočjo inbus ključa (27).
3. Na kolo potisnite po en zaščitni pokrov (16).

Montaža pokrova verige (sl. I)

1. Pokrova verige (11) in (12) vtaknite v ogrodje (1).
2. Pokrov verige zgoraj fiksirajte s tremi vijaki (23) s pomočjo inbus ključa (28).
3. Pokrov verige spodaj fiksirajte s štirimi vijaki (25) s pomočjo križnega izvijača (27).

Montaža sedeža (sl. J)

1. Sedež (10) namestite na ogrodje.
2. Vtaknite vijake (20) zgoraj skozi sedež.
3. Sedež s podnjo ploščo sedeža (19) in pritrdite vami sedeža (18) pritrdite od spodaj.

Nastavitve

Višina volana (sl. D)

1. Dvignite oblogo (14).
2. Odvijte objemko (2a), da je mogoče volan potiskati navzgor in navzdol in nastavite volan na ustrezno višino.

Napotek: krmilnega droga (3) ne izvlecite dlje, kot do oznake »MAX«.

3. Objemko ponovno pritegnite in nato potisnite pokrov preko objemke.

Položaj sedeža

Sedež lahko prosto nastavite. Glede na telesno višino svojega otroka izberite ustrezen položaj sedeža in sedež trdno privijte.

Pazite na to, da lahko vaš otrok z lahkoto doseže pedala.

Napetost verige (sl. K)

Verigo po potrebi napnite. Postopajte, kot sledi:

1. preden verigo napenjate, odstranite pokrov verig (11) in (12).
2. S pomočjo križnega izvijača (27) odvijte vijake (1c) in odstranite pokrov (1d).
3. S pomočjo inbus ključa (28) odvijte štiri vijake (1e) in premaknite os pedala (1f) nekoliko naprej.

Napotek: vijake (1e) pustite vtaknjene v os pedala (1f).

4. Nato štiri vijake (1e) ponovno trdno privijte. Veriga je pravilno napeta, če jo je mogoče potegniti 10 mm navzgor in 10 mm navzdol.

Shranjevanje, čiščenje

Če izdelka ne uporabljate, ga shranite na suho, čisto mesto pri sobni temperaturi. Čistite ga le z vodo in ga nato do suhega obrišite s krpo za čiščenje.

POMEMBNO! Nikoli ne čistite z ostrimi čistilnimi sredstvi.

Napotki za odlaganje v smeti

Izdelek in embalažne materiale zavržite v skladu z aktualnimi lokalnimi predpisi. Embalažni materiali, npr. folijske vrečke, ne sodijo v roke otrok. Embalažni material shranite otrokom nedosegljivo.



Izdelke in embalažo odstranite okolju prijazno.



Koda za recikliranje označuje različne materiale za vračanje v reciklirni krog. Vsebuje simbol za recikliranje, ki označuje reciklirni krog, in številko, ki označuje material.

Napotki za garancijo in izvajanje servisne storitve

Izdelek je bil izdelan skrbno in pod stalnim nadzorom. Garancija izdelka velja 3 leta od datuma nakupa. Prosimo shranite račun. Garancija velja le za napake v materialu in proizvodnji ter ugasne ob zlorabi ali neustrezni uporabi izdelka. Vaše pravne koristi, posebno pravica do garancije, s to garancijo niso omejene. V primeru pritožb se prosimo obrnite na spodaj navedeno telefonsko številko servisa ali nam pošljite elektronsko pošto.

Naši sodelavci na servisu se bodo tako hitro kot je le mogoče dogovorili z Vami glede nadaljnjih ukrepov. Vsekakor bomo osebno stopili v stik z Vami.

Čas garancije se zaradi morebitnih popravil na podlagi garancije, pravnih koristi ali kulantnosti ne podaljša. To velja tudi za nadomeščene ali popravljene dele. Po poteku garancije so popravila plačljiva.

IAN: 345896_2004

 Servis Slovenija
Tel.: 080080917
E-Mail: proconcept@lidl.de

Garancijski list

1. S tem garancijskim listom Pro Concept Entwicklungs- und Vertriebs GmbH jamčimo, da bo izdelek v garancijskem roku ob normalni in pravilni uporabi brezhibno deloval in se zavezuemo, da bomo ob izpolnjenih spodaj navedenih pogojih odpravili morebitne pomanjkljivosti in okvare zaradi napak v materialu ali izdelavi oziroma po svoji presoji izdelek zamenjali ali vrnilo kupnino.
2. Garancija je veljavna na ozemlju Republike Slovenije.
3. Garancijski rok za proizvod je 3 leta od datuma izročitve blaga. Datum izročitve blaga je razviden iz računa.
4. Kupec je dolžan okvaro javiti pooblaščenemu servisu oziroma se informirati o nadaljnjih postopkih na zgoraj navedeni telefonski številki. Svetujemo vam, da pred tem natančno preberete navodila o sestavi in uporabi izdelka.
5. Kupec je dolžan pooblaščenemu servisu predložiti garancijski list in račun, kot potrdilo in dokazilo o nakupu ter dnevu izročitve blaga.
6. V primeru, da proizvod popravljiva nepooblaščen servis ali oseba, kupec ne more uveljavljati zahtevkov iz te garancije.
7. Vzroki za okvaro oziroma nedelovanje izdelka morajo biti lastnosti stvari same in ne vzroki, ki so zunaj proizvajalčeve oziroma prodajalčeve sfere. Kupec ne more uveljavljati zahtevkov iz te garancije, če se ni držal priloženih navodil za sestavo in uporabo izdelka ali če je izdelek kakorkoli spremenjen ali nepravilno vzdrževan.
8. Jamčimo servis in rezervne dele še 3 leta po preteku garancijskega roka.
9. Obrabni deli oz. potrošni material so izvzeti iz garancije.
10. Vsi potrebni podatki za uveljavljanje garancije se nahajajo na dveh ločenih dokumentih (garancijski list, račun).
11. Ta garancija proizvajalca ne izključuje pravic potrošnika, ki izhajajo iz odgovornosti prodajalca za napake na blagu.

Prodajalec: Lidl Slovenija d.o.o. k.d.,

Pod lipami 1, SI-1218 Komenda

Srdečně blahopřejeme!

Svým nákupem jste se rozhodli pro kvalitní výrobek. Před prvním použitím se prosím seznámte s tímto výrobkem.

 **Pozorně si přečtete následující návod k sestavení a bezpečnostní pokyny.**

Použijte tento výrobek pouze tak, jak je popsáno, a pro uvedené účely. Dobře si tento návod k sestavení uschovejte. Pokud výrobek předáte třetí osobě, předějte jí i veškerou dokumentaci.

Rozsah dodávky (obr. A)

- 1 x rám (1)
- 1 x přední náprava (2)
- 1 x tyč řízení (3)
- 1 x náprava zadních kol (4)
- 1 x volant (5)
- 1 x kolo levé přední (6a)
- 1 x kolo pravé přední (6b)
- 1 x kolo levé zadní (7a)
- 1 x kolo pravé zadní (7b)
- 1 x čelní kapota (8)
- 1 x ukazatel tachometru (9)
- 1 x sedadlo (10)
- 1 x kryt řetězu vpravo (11)
- 1 x kryt řetězu vlevo (12)
- 1 x krytka (13)
- 1 x obložení tyče volantu (14)
- 1 x upevňovací držák (15)
- 4 x ochranná krytka kol (16)
- 1 x krytka volantu (17)
- 2 x uchycení sedadla (18)
- 1 x sedadlová podložka (19)
- 2 x šroub pro sedadlo (20)
- 1 x spojovací šroub rám/přední náprava (21)
- 3 x šroub pro kryt řetězu horní (22)
- 3 x šroub pro zadní nápravu (23)
- 6 x šroub pro kapotu a tachometr (24)
- 4 x šroub pro kryt řetězu dolní (25)
- 1 x dvojitý klíč na šrouby (26)
- 1 x křížový šroubovák a klíč s vnitřním šestihranem (27)
- 2 x klíč s vnitřním šestihranem (28)
- 1 x návod k sestavení

Technická data

Rozměry: cca 83,5 x 48,5 x 47 cm (d x š x v)



Maximální zatížení: 45 kg

 Datum výroby (měsíc/rok):
11/2020

Použití ke stanovenému účelu

Tento výrobek byl vyvinut pro privátní použití ve venkovních prostorech.

Je to hračka pro děti od 2 let s maximální vahou uživatele 45 kg. Tento výrobek nesmí být používán na veřejných silnicích. Před použitím se informujte o zákonných předpisech.

Bezpečnostní pokyny

Nebezpečí úrazu!

UPOZORNĚNÍ!

- Upozornění. Je třeba používat ochranné prostředky. Nepoužívat v silničním provozu. 45 kg max.
- Upozornění. Všechny obalové a upevňovací materiály nejsou součástí hračky a musí být z bezpečnostních důvodů vždy odstraněny před tím, než výrobek předáte dětem na hrani.
- Sestavení musí kvůli existujícím malým dílům provadět dospělý. Dbejte na to, aby výrobek a veškeré součásti resp. komponenty byly dítěti předány pouze ve smontovaném stavu.
- Kontrolujte výrobek před každým použitím, zda není poškozen nebo opotřeben. Kontrolujte pravidelně pevné usazení všech šroubových spojení! Ujistěte se, že šrouby a matice mají svoji samosvornost.
- Výrobek smí být používán pouze v bezvadném stavu! Pokud je na výrobku zjištěna vada, tento se nesmí dále používat až do odstranění této vady!
- Neodbornými změnami nebo opravami výrobku vznikají nebezpečné situace! Neprovádějte změny výrobku!
- Na výrobku se nesmí provádět žádné technické změny.
- Výrobek nespojujte s jinými vozidly, sportovními přístroji nebo jinými tažnými zařízeními. Výrobek není konstruován pro vyšší rychlosti.
- Děti si smí s výrobkem hrát pouze pod dohledem dospělých.
- Poučte dítě o správném zacházení s výrobkem a upozorněte na možná nebezpečí! Mějte na paměti, že děti ještě často neumí správně odhadnout své vlastní schopnosti a určité nebezpečné situace! Dětská potřeba hrani může vést k nepředvídatelným situacím, které vylučují odpovědnost toho, kdo výrobek uvedl do oběhu/výrobce.
- Výrobek smí používat ve stejném čase pouze jedna osoba.
- Maximální zatížení výrobku: 45 kg.
- Dítě musí při jízdě nosit vždy přilbu a pevnou obuv! Doporučujeme jako doplněk používat vhodnou ochrannou výstroj.
- Výrobek se nesmí používat v silniční dopravě nebo na veřejných chodnících!
- Vždy berte ohled na ostatní osoby!
- Výrobek používejte pouze na vhodném povrchu, který je rovný, čistý a suchý. Jezděte vždy stranou od ostatních účastníků dopravy.
- Výrobek se nesmí používat na svažitém terénu, v blízkosti schodišť a otevřených vod! Vyhněte se nebezpečným úsekům!
- Při používání výrobku je potřebná šikovnost pro vyloučení pádů a srážek, které by mohly vést k úrazu řidiče nebo dalších osob.
- Výrobek nesmí být použit ve sněhu, na náledí nebo při špatné viditelnosti.

Vyloučení věcných škod!

- Vyhněte se vodě, oleji, výtlukům a velmi hrubým povrchům.

Montáž

Montáž výrobku nechť provádějí dvě dospělé osoby.

Upozornění: Neodstraňujte karton na rámu (1) pod řetězem (1b), funguje jako držák řetězu (1a).

Montáž přední nápravy na rám (obr. B)

1. Nasuňte krytku (13) na přední nápravu (2).
2. Nastrčte rám (1).
3. Rám zafixujte šroubem (21) pomocí klíče s vnitřním šestihranem (27) a dvojitého klíče na šrouby (26).

Montáž volantu (obr. C)

1. Odstraňte předmontovaný šroub (3a) a podložku (3b) na tyči řízení (3).
2. Upevněte volant (5) s podložkou a šroubem na tyči řízení pomocí dvojitého klíče na šrouby (26).
3. Do volantu vsadte krytku (17).

Montáž tyče řízení (obr. D)

1. Nasuňte obložení (14) na tyč řízení.
2. Zasuňte tyč řízení do přední nápravy.
3. Zafixujte tyč řízení ve vhodné výšce sponou (2a) pomocí dvojitého klíče na šrouby (26).

Montáž čelní kapoty a ukazatele tachometru (obr. E)

Namontujte čelní kapotu (8) na tyč řízení. Kapotu zafixujte zadní stranou nahoře k ukazateli tachometru (9) dvěma šrouby (24) a dole k upevňovacímu držáku (15) čtyřmi šrouby (24) pomocí křížového šroubováku (27).

Montáž předních kol (obr. F – pohled zepředu)

Upozornění: Dejte pozor na směr otáčení kol. Namontujte kola s malým vnitřním průměrem na přední nápravu

1. Odstraňte předmontované šrouby (2b) a podložky (2c) na nápravě předních kol.
2. Nasadte kola (6a/6b) na přední nápravu a upevněte je podložkami a šrouby pomocí klíče s vnitřním šestihranem (27). Na každé kolo nastrčte ochrannou krytku (16).

Montáž zadní nápravy (obr. G)

1. Nadzvedněte držák řetězu (1a) řetězem (1b) a prostrčte nápravu zadních kol (4) skrz řetěz.

Upozornění: Dbejte na to, aby zadní náprava byla namontována tak, jak je ukázáno na obr. H.

2. Odstraňte držák řetězu (1a) a nasadte řetěz (1b) na ozubené kolo (4a).
3. Umístěte nápravu zadních kol do připraveného držáku rámu (1).
4. Zafixujte nápravu zadních kol třemi šrouby (23) pomocí klíče s vnitřním šestihranem (28).

Upozornění: Řetěz nesmí být napnut příliš těsně.

Montáž zadních kol

(obr. H – pohled zezadu)

Upozornění: Dejte pozor na směr otáčení kol.

1. Odstraňte předmontované šrouby (2d) a podložky (2e) na zadní nápravě. Podložka (2f) nesmí být sundána.
2. Nasadte kola (7a/7b) na zadní nápravu a upevněte je podložkami a šrouby pomocí klíče s vnitřním šestihranem (27).
3. Na každé kolo nastrčte ochrannou krytku (16).

Montáž krytu řetězu (obr. I)

1. Nastrčte kryt řetězu (11) a (12) do rámu (1).
2. Kryt řetězu zafixujte nahoře třemi šrouby (23) pomocí klíče s vnitřním šestihranem (28).
3. Kryt řetězu zafixujte dole čtyřmi šrouby (25) pomocí křížového šroubováku (27).

Montáž sedadla (obr. J)

1. Posadte sedadlo (10) na rám.
2. Prostrčte šrouby (20) sedadlem nahoře.
3. Upevněte sedadlo sedadlovou podložkou (19) a sedadlovými úchyty (18) zespodu.

Nastavení

Výška volantu (obr. D)

1. Vysuňte obložení tyče volantu (14) nahoru.
2. Uvolněte sponu (2a), až se dá volant posunovat nahoru a dolů a volant nastavte do vhodné polohy.

Upozornění: Tyč řízení (3) nevytahujte dále než k označení „MAX“.

3. Sponu znovu zatáhněte a následně přes sponu přetáhněte krytku.

Poloha sedadla

Sedadlo můžete libovolně nastavit. Zvolte podle velikosti těla Vašeho dítěte vhodnou polohu sedadla a pevně sedadlo přišroubujte. Dbejte na to, aby Vaše dítě mohlo dobře dosáhnout na pedály.

Napnutí řetězu (obr. K)

V případě potřeby řetěz více napněte. Postupujte takto:

1. Odstraňte kryt řetězu (11) a (12), před tím, než začnete řetěz napínat.
2. Uvolněte šrouby (1c) pomocí křížového šroubováku (27) a odstraňte víko (1d).
3. Uvolněte čtyři šrouby (1e) pomocí klíče s vnitřním šestihranem (28) a pohněte osou pedálu (1f) trochu dopředu.

Upozornění: Šrouby (1e) ponechte zastrčené v ose pedálu (1f).

4. Čtyři šrouby (1e) znovu dotáhněte.

Řetěz je správně napnutý, pokud se nechá stlačit 10 mm nahoru a 10 mm dolů.

Ukládání, čištění

Pokud výrobek nepoužíváte, skladujte jej vždy suchý a čistý při pokojové teplotě. Čistěte pouze vodou a návazně utírejte do sucha hadříkem. **DŮLEŽITÉ!** Nikdy nečistěte agresivními čisticími prostředky.

Pokyny k likvidaci

Výrobek a obalový materiál likvidujte do odpadu podle aktuálních místních předpisů. Obalový materiál, jako např. fóliové sáčky, nepatří do dětských rukou. Obalový materiál uchovávejte z dosahu dětí.



Zlikvidujte produkty a balení ekologicky.



Recyklační kód identifikuje různé materiály pro recyklaci.

Kód se skládá z recyklačního symbolu - který indikuje recyklační cyklus - a čísla identifikujícího materiál.

Pokyny k záruce a průběhu služby

Produkt byl vyrobený s velkou pečlivostí a byl průběžně kontrolovaný ve výrobní procesu. Na tento produkt obdržíte tříroční záruku ode dne zakoupení. Uschovejte si pokladní stvrženku. Záruka se vztahuje jen na vady materiálu a chyby z výroby, nevztahuje se na závady způsobené neodborným zacházením nebo použitím k jinému účelu. Tato záruka neomezuje Vaše zákonná ani záruční práva.

Při případných reklamacích se obraťte na dole uvedenou servisní horkou linku nebo nám zašlete email. Náš servisní pracovník s Vámi co nejrychleji upřesní další postup. V každém případě Vám osobně poradíme.

Záruční doba se neprodlužuje po případných opravách v době záruky ani v případě zákonného ručení nebo kulance. Toto platí také pro náhradní a opravené díly. Opravy prováděné po vypršení záruční lhůty se platí.

IAN: 345896_2004



Servis Česko

Tel.: 800143873

E-Mail: proconcept@lidl.de

Blahoželáme!

Svojím nákupom ste sa rozhodli pre kvalitný výrobok. Pred prvým použitím sa s výrobkom dôkladne oboznámte.

 **Pozorne si prečítajte tento montážny návod a bezpečnostné pokyny.**

Výrobok používajte len uvedeným spôsobom a na uvedený účel. Tento montážny návod si dobre uschovajte. Pri odovzdávaní výrobku tretej osobe odovzdajte s výrobkom aj všetky podklady.

Obsah balenia (obr. A)

- 1 x rám (1)
- 1 x predná náprava (2)
- 1 x tyč riadenia (3)
- 1 x zadná náprava (4)
- 1 x volant (5)
- 1 x koleso ľavé predné (6a)
- 1 x koleso pravé predné (6b)
- 1 x koleso ľavé zadné (7a)
- 1 x koleso pravé zadné (7b)
- 1 x čelné obloženie (8)
- 1 x displej tachometra (9)
- 1 x sedadlo (10)
- 1 x kryt na reťaz pravý (11)
- 1 x kryt na reťaz ľavý (12)
- 1 x kryt (13)
- 1 x obloženie tyč riadenia (14)
- 1 x objímka (15)
- 4 x ochranná čiapočka kolesá (16)
- 1 x kryt volantu (17)
- 2 x prípevnenie sedadla (18)
- 1 x sedadlo - spodná doska (19)
- 2 x skrutka pre sedadlo (20)
- 1 x spojovacia skrutka rám/predná náprava (21)
- 3 x skrutka pre kryt na reťaz hore (22)
- 3 x skrutka pre zadnú nápravu (23)
- 6 x skrutka pre obloženie a tachometer (24)
- 4 x skrutka pre kryt na reťaz dole (25)
- 1 x dvojité skrutkovač (26)
- 1 x krížový skrutkovač a inbusový kľúč (27)
- 2 x inbusový kľúč (28)
- 1 x montážny návod

Technické údaje

Rozmery: cca 83,5 x 48,5 x 47 cm (d x š x v)

 Maximálne zaťaženie: 45 kg

 Dátum výroby (mesiac/rok):
11/2020

Používanie podľa určenia

Tento výrobok je určený pre súkromné použitie v exteriéri.

Výrobok je hračka pre deti od 2 rokov s maximálnou hmotnosťou používateľa 45 kg. Tento výrobok sa nesmie používať na verejných komunikáciách. Pred použitím sa informujte o zákonných predpisoch.

Bezpečnostné pokyny

Nebezpečenstvo poranenia!

UPOZORNENIE!

- Upozornenie. Treba používať ochranné prostriedky. Nepoužívať v dopravnej premávke. 45 kg max.
- Upozornenie. Všetok obalový a prípevňovací materiál nie je súčasťou hračky a mali by ste ho z bezpečnostných dôvodov odstrániť skôr ako výrobok odovzdáte deťom na hranie.
- Kvôli prítomným drobným dielom musí montáž vykonať dospelá osoba. Dávajte pozor na to, aby sa dieťaťu odovzdal výrobok a všetky jeho súčasti príp. komponenty len v zmontovanom stave.
- Pred každým používaním výrobku skontrolujte, či nie je poškodený alebo opotrebený. Kontrolujte pred každým použitím, či sú všetky skrutkové spoje pevné! Uistite sa, či si skrutky a matice zachovali svoju samozvernú vlastnosť.
- Výrobok sa smie používať len v bezchybnom stave! Ak zistíte, že na vozidle je defekt, nesmiete ho viac používať až do odstránenia defektu!
- Kvôli neodborným zmenám alebo opravám na výrobku hrozí nebezpečenstvo! Výrobok nemeňte!
- Na výrobku sa nesmú robiť žiadne technické zmeny.
- Výrobok nespájajte s inými vozidlami, športovými prístrojmi alebo inými ťažkými zariadeniami. Výrobok nie je skonštruovaný pre vyššie rýchlosti.
- Deti sa smú hrať s výrobkom len pod dohľadom dospelých.
- Inštruujte svoje dieťa o správnom zaobchádzaní s výrobkom a upozornite ho na možné nebezpečenstvá! Nezabudnite, že deti často ešte nevedia správne odhadnúť svoje vlastné schopnosti a určité nebezpečné situácie! Zaujatie detí hrou môže dôjsť k nepredvídateľným situáciám, ktoré vylučujú zodpovednosť toho, kto uvádza výrobok do prevádzky/výrobku.
- Výrobok smie používať v rovnakom čase len jedna osoba.
- Maximálne zaťaženie výrobku: 45 kg!
- Pri jazdení musí dieťa vždy nosiť prilbu a pevnú obuv! Dodatočne odporúčame používanie vhodnej ochrannej výbavy.
- Výrobok sa nesmie používať v cestnej premávke alebo na verejných chodníkoch!
- Vždy berte ohľad na iné osoby!
- Výrobok používajte len na vhodných povrchoch, ktoré sú rovné, čisté a suché. Jazdíte vždy bokom od ostatných účastníkov premávky.
- Výrobok sa nesmie používať na strmom teréne, v blízkosti schodov a na otvorených vodách! Vyhýbajte sa nebezpečným oblastiam!
- Pri používaní výrobku je potrebná zručnosť, aby sa zabránilo pádom alebo kolíziám, ktoré by mohli viesť k poraneniu vodiča alebo iných osôb.
- Výrobok sa nesmie používať na snehu, pri poľadovici alebo pri zlých viditeľnostných podmienkach.

Zabránenie vecným škodám!

- Vyhýbajte sa vode, oleju, výtlkom a veľmi drsným povrchoch.

Montáž

Montáž výrobku nech vykonávajú dve dospelé osoby.

Upozornenie: Neodstraňujte kartón na ráme (1) pod reťazou (1b), funguje ako držadlo reťaze (1a).

Montáž prednej nápravy na rám (obr. B)

1. Posuňte kryt (13) na prednú nápravu (2).
2. Nasadte rám (1).
3. Rám zafixujte skrutkou (21) pomocou inbusového kľúča (27) a dvojitého skrutkovača (26).

Montáž volantu (obr. C)

1. Odstráňte predmontovanú skrutku (3a) a podložku (3b) na tyči riadenia (3).
2. Prípevnite volant (5) s podložkou a skrutkou na tyč riadenia pomocou dvojitého skrutkovača (26).
3. Do volantu vložte kryt (17).

Montáž tyče riadenia (obr. D)

1. Posuňte obloženie (14) na tyč riadenia.
2. Vložte tyč riadenia do prednej nápravy.
3. Zafixujte tyč riadenia vo vhodnej výške pričytkou (2a) pomocou dvojitého skrutkovača (26).

Montáž čelného obloženia a displeja tachometra (obr. E)

Čelné obloženie (8) namontujte na tyč riadenia. Obloženie zafixujte zozadu hore s displejom tachometra (9) a dvoma skrutkami (24) a dole s objímku (15) a štyrmi skrutkami (24) pomocou krížového skrutkovača (27).

Montáž predných kolies (obr. F – pohľad spredu)

Upozornenie: Dbajte na smer otáčania kolies. Namontujte kolesá s malým vnútorným priemerom na prednú nápravu.

1. Odstráňte predmontované skrutky (2b) a podložky (2c) na prednej náprave.
2. Nasadte kolesá (6a/6b) na prednú nápravu a upevnite ich podložkami a skrutkami pomocou inbusového kľúča (27). Po jednej ochrannej čiapočke (16) nasadte na každé koleso.

Montáž zadnej nápravy (obr. G)

1. Nadvihnite držadlo reťaze (1a) spolu s reťazou (1b) a prevlečte zadnú nápravu (4) cez reťaz.

Upozornenie: Dbajte na to, aby zadná náprava bola namontovaná podľa obr. H.

2. Odstráňte držadlo reťaze (1a) a nasadte reťaz (1b) na ozubené koleso (4a).
3. Nastavte zadnú nápravu v určenom držadle rámu (1).
4. Zadnú nápravu zafixujte tromi skrutkami (23) pomocou inbusového kľúča (28).

Upozornenie: Reťaz nesmie byť napnutá pritesno.

Montáž zadných kolies (obr. H – pohľad zozadu)

Upozornenie: Dbajte na smer otáčania kolies.

1. Odstráňte predmontované skrutky (2d) a podložky (2e) na zadnej náprave. Podložka (2f) sa nesmie odstrániť.
2. Nasadte kolesá (7a/7b) na zadnú nápravu a upevnite ich podložkami a skrutkami pomocou inbusového kľúča (27).
3. Po jednej ochrannej čiapočke (16) nasadte na každé koleso.

Montáž krytu reťaze (obr. I)

1. Vsuňte kryt reťaze (11) a (12) do rámu (1).
2. Kryt reťaze zafixujte zhora tromi skrutkami (23) pomocou inbusového kľúča (28).
3. Kryt reťaze zafixujte zdola štyrmi skrutkami (25) pomocou inbusového kľúča (27).

Montáž sedadla (obr. J)

1. Nasadte sedadlo (10) na rám.
2. Vsuňte skrutky (20) zhora cez sedadlo.
3. Zdola spojte sedadlo s dolnou doskou sedadla (19) a pripaveniami sedadla (18).

Nastavenia

Výška volantu (obr. D)

1. Obloženie (14) posuňte dohora.
2. Uvoľnite príchytka (2a), kým sa volantom nedá pohybovať nahor a nadol a nastavte volant na vhodnú výšku.

Upozornenie: Tyč riadenia (3) nevysúvajte viac ako je označenie „MAX“.

3. Príchytka znovu utiahnite a následne posuňte kryt cez príchytka.

Poloha sedadla

Sedadlo môžete nastaviť voľne. Podľa výšky dieťaťa zvolte vhodnú polohu sedadla a sedadlo priskrutkujte.

Dbajte na to, aby Vaše dieťa mohlo dobre dosiahnuť na pedále.

Napnutie reťaze (obr. K)

V prípade potreby reťaz dotiahnite. Postupujte nasledovne:

1. Skôr než napnete reťaz odstráňte kryt reťaze (11) a (12).
2. Uvoľnite skrutku (1c) pomocou krížového skrutkovača (27) a odstráňte veko (1d).
3. Uvoľnite štyri skrutky (1e) pomocou inbusového kľúča (28) a čapom pedálu (1f) pohnite trochu dopredu.

Upozornenie: Skrutky (1e) nechajte zasunuté v čape pedálu (1f).

4. Následne znovu utiahnite skrutky (1e).

Reťaz je správne napnutá, keď sa dá natiahnuť 10 mm nahor a 10 mm nadol.

Skladovanie, čistenie

Pri nepoužívaní skladujte výrobok vždy suchý a čistý pri izbovej teplote. Čistite len vodou a na záver utrite do sucha handrou.

DÔLEŽITÉ! Nikdy nečistite ostrými čistiacimi prostriedkami.

Pokyny k likvidácii

Výrobok a obalový materiál zlikvidujte v súlade s aktuálnymi miestnymi predpismi. Obalový materiál, ako napr. fóliové vrecúško nepatrí do rúk detí. Obalový materiál uschovajte mimo dosahu detí.



Výrobky a obaly likvidujte ekologickým spôsobom.



Recyklačný kód slúži na označenia rôznych materiálov na navrátenie do obehu opätovného využitia.

Kód sa skladá z recyklačného symbolu - ktorý má odzrkadľovať zhodnotenie recyklačného obehu - a číslo označujúce materiál.

Pokyny k záruke a priebehu servisu

Produkt bol vyrobený s maximálnou zodpovednosťou a v priebehu výroby bol neustále kontrolovaný. Na tento produkt máte tri roky záruku od dátumu kúpy produktu. Pokladničný lístok si odložte.

Záruka sa vzťahuje len na chyby materiálu a výrobné chyby a zaniká pri neodbornej manipulácii s produktom. Záruka nemá vplyv na Vaše zákonné práva, predovšetkým na práva vyplývajúce zo záruky.

V prípade reklamácie sa obráťte na nižšie uvedenú servisnú linku, alebo nám napíšte e-mail. Naši servisní zamestnanci sa s Vami dohodnú na ďalšom postupe a urýchlene vykonajú všetky potrebné kroky. V každom prípade Vám poradíme osobne.

Záručná lehota sa nepredlžuje v dôsledku eventuálnych opráv na základe záruky, zákonného plnenia záruky alebo v dôsledku prejavy ochoty. To platí tiež pre vymenené alebo opravené diely. Opravy vykonané po uplynutí záručnej lehoty sú spoplatnené.

IAN: 345896_2004

 Servis Slovensko
Tel.: 0850 232001
E-Mail: proconcept@lidl.de

Herzlichen Glückwunsch!
Mit Ihrem Kauf haben Sie sich für einen hochwertigen Artikel entschieden. Machen Sie sich vor der ersten Verwendung mit dem Artikel vertraut.

 **Lesen Sie hierzu aufmerksam die nachfolgende Aufbauanleitung und die Sicherheitshinweise.**

Benutzen Sie den Artikel nur wie beschrieben und für die angegebenen Einsatzbereiche. Bewahren Sie diese Aufbauanleitung gut auf. Händigen Sie alle Unterlagen bei Weitergabe des Artikels an Dritte ebenfalls mit aus.

Lieferumfang (Abb. A)

- 1 x Rahmen (1)
- 1 x Vorderachse (2)
- 1 x Lenkstange (3)
- 1 x Hinterradachse (4)
- 1 x Lenkrad (5)
- 1 x Rad links vorn (6a)
- 1 x Rad rechts vorn (6b)
- 1 x Rad links hinten (7a)
- 1 x Rad rechts hinten (7b)
- 1 x Front-Verkleidung (8)
- 1 x Tachometeranzeige (9)
- 1 x Sattel (10)
- 1 x Ketten-Abdeckung rechts (11)
- 1 x Ketten-Abdeckung links (12)
- 1 x Abdeckung (13)
- 1 x Verkleidung Lenkstange (14)
- 1 x Befestigungsbügel (15)
- 4 x Schutzkappe Räder (16)
- 1 x Abdeckung Lenkrad (17)
- 2 x Sattel-Befestigung (18)
- 1 x Sattel-Unterplatte (19)
- 2 x Schraube für Sattel (20)
- 1 x Verbindungsschraube Rahmen/Vorderachse (21)
- 3 x Schraube für Ketten-Abdeckung oben (22)
- 3 x Schraube für Hinterradachse (23)
- 6 x Schraube für Verkleidung und Tachometer (24)
- 4 x Schraube für Ketten-Abdeckung unten (25)
- 1 x Doppel-Schraubenschlüssel (26)
- 1 x Kreuzschlitz-Schraubendreher und Innensechskantschlüssel (27)
- 2 x Innensechskantschlüssel (28)
- 1 x Aufbauanleitung

Technische Daten

Maße: ca. 83,5 x 48,5 x 47 cm (L x B x H)



Maximale Belastung: 45 kg

 Herstellungsdatum (Monat/Jahr):
11/2020

Bestimmungsgemäße Verwendung

Dieser Artikel ist für den privaten Gebrauch im Außenbereich entwickelt worden. Er ist ein Spielzeug für Kinder ab 2 Jahren mit einem maximalen Benutzergewicht von 45 kg. Dieser Artikel darf nicht auf öffentlichen Straßen eingesetzt werden. Informieren Sie sich vor der Verwendung über die gesetzlichen Bestimmungen.

Sicherheitshinweise

Verletzungsgefahr!

ACHTUNG!

- Achtung. Mit Schutzausrüstung zu benutzen. Nicht im Straßenverkehr zu verwenden. 45 kg max.
- Achtung. Alle Verpackungs- und Befestigungsmaterialien sind nicht Bestandteil des Spielzeugs und müssen aus Sicherheitsgründen stets entfernt werden, bevor der Artikel Kindern zum Spielen übergeben wird.
- Der Zusammenbau ist aufgrund vorhandener Kleinteile durch einen Erwachsenen vorzunehmen. Achten Sie darauf, dass der Artikel und sämtliche Bestandteile bzw. Komponenten nur im aufgebauten Zustand an das Kind übergeben werden.
- Prüfen Sie den Artikel vor jedem Gebrauch auf Beschädigungen oder Abnutzungen. Kontrollieren Sie vor jeder Verwendung den festen Sitz aller Schraubverbindungen! Vergewissern Sie sich, dass Schrauben und Schraubenmutter ihre Selbstsperreigenschaft bewahren.
- Der Artikel darf nur in einwandfreiem Zustand verwendet werden! Wird ein Defekt am Artikel festgestellt, darf dieser bis zur Behebung des Defekts nicht weiter verwendet werden!
- Durch unsachgemäße Veränderung oder Reparaturen am Artikel entstehen Gefahren! Verändern Sie den Artikel nicht!
- An dem Artikel dürfen keine technischen Änderungen vorgenommen werden.
- Verbinden Sie den Artikel nicht mit anderen Fahrzeugen, Sportgeräten oder sonstigen Zugeinrichtungen. Der Artikel ist nicht für höhere Geschwindigkeiten konstruiert.
- Kinder dürfen nur unter Aufsicht von Erwachsenen mit dem Artikel spielen.
- Unterweisen Sie das Kind im richtigen Umgang mit dem Artikel und machen Sie es auf mögliche Gefahren aufmerksam! Beachten Sie, dass Kinder ihre eigenen Fähigkeiten und bestimmte Gefahrensituationen oft noch nicht richtig einschätzen können! Durch das Spielbedürfnis von Kindern kann es zu unvorhersehbaren Situationen kommen, die eine Verantwortung des Inverkehrbringers/Herstellers ausschließen.
- Der Artikel darf nur von einer Person zur gleichen Zeit verwendet werden.
- Maximale Belastung des Artikels: 45 kg.
- Das Kind muss beim Fahren immer einen Helm sowie festes Schuhwerk tragen! Wir empfehlen zusätzlich die Verwendung geeigneter Schutzausrüstung.
- Der Artikel darf nicht im Straßenverkehr oder auf öffentlichen Gehwegen verwendet werden!
- Nehmen Sie immer Rücksicht auf andere Personen!
- Verwenden Sie den Artikel nur auf geeigneten Oberflächen, die ebenmäßig, sauber und trocken sind. Fahren Sie stets abseits von anderen Verkehrsteilnehmern.
- Der Artikel darf nicht auf abschüssigem Gelände, in der Nähe von Treppen und offenen Gewässern verwendet werden! Vermeiden Sie Gefahrenbereiche!

- Bei der Verwendung des Artikels ist Geschicklichkeit erforderlich, um Stürze oder Zusammenstöße zu vermeiden, die zur Verletzung des Fahrers oder weiterer Personen führen könnten.
- Der Artikel darf nicht bei Schnee, Glatteis oder schlechten Sichtverhältnissen verwendet werden.

Vermeidung von Sachschäden!

- Meiden Sie Wasser, Öl, Schlaglöcher und sehr raue Oberflächen.

Montage

Führen Sie die Montage des Artikels mit zwei erwachsenen Personen durch.

Hinweis: Entfernen Sie nicht die Pappe am Rahmen (1) unterhalb der Kette (1b), sie fungiert als Kettenhalterung (1a).

Vorderachse an Rahmen montieren (Abb. B)

1. Schieben Sie die Abdeckung (13) auf die Vorderachse (2).
2. Stecken Sie den Rahmen (1) auf.
3. Fixieren Sie den Rahmen mit der Schraube (21) mithilfe des Innensechskantschlüssels (27) und des Doppel-Schraubenschlüssels (26).

Lenkrad montieren (Abb. C)

1. Entfernen Sie die vormontierte Schraube (3a) und die Unterlegscheibe (3b) an der Lenkstange (3).
2. Befestigen Sie das Lenkrad (5) mit der Unterlegscheibe und der Schraube an der Lenkstange mithilfe des Doppel-Schraubenschlüssels (26).
3. Setzen Sie die Abdeckung (17) in das Lenkrad ein.

Lenkstange montieren (Abb. D)

1. Schieben Sie die Verkleidung (14) auf die Lenkstange.
2. Schieben Sie die Lenkstange in die Vorderachse.
3. Fixieren Sie die Lenkstange in einer geeigneten Höhe mit der Schelle (2a) mithilfe des Doppel-Schraubenschlüssels (26).

Front-Verkleidung und Tachometeranzeige montieren (Abb. E)

Montieren Sie die Front-Verkleidung (8) an der Lenkstange. Fixieren Sie die Verkleidung rückseitig oben mit der Tachometeranzeige (9) und zwei Schrauben (24) und unten mit dem Befestigungsbügel (15) und vier Schrauben (24) mithilfe des Kreuzschlitz-Schraubendrehers (27).

Fronträder montieren

(Abb. F – Ansicht von vorn)

Achtung: Beachten Sie die Laufrichtung der Räder. Montieren Sie Räder mit kleinem Innendurchmesser an der Vorderradachse.

1. Entfernen Sie die vormontierten Schrauben (2b) und Unterlegscheiben (2c) an der Vorderradachse.
2. Setzen Sie die Räder (6a/6b) auf die Vorderradachse und befestigen Sie sie mit den Unterlegscheiben und Schrauben mithilfe des Innensechskantschlüssels (27). Schieben Sie je eine Schutzkappe (16) auf das Rad.

Hinterradachse montieren (Abb. G)

1. Heben Sie die Kettenhalterung (1a) mit der Kette (1b) an und führen Sie die Hinterradachse (4) durch die Kette.

Hinweis: Achten Sie darauf, dass die Hinterradachse so montiert wird, wie in Abb. H gezeigt.

2. Entfernen Sie die Kettenhalterung (1a) und setzen Sie die Kette (1b) auf das Zahnrad (4a).
3. Positionieren Sie die Hinterradachse in der vorgesehenen Halterung des Rahmens (1).
4. Fixieren Sie die Hinterradachse mit drei Schrauben (23) mithilfe der Innensechskantschlüssel (28).

Hinweis: Die Kette darf nicht zu eng gespannt sein.

Hinterräder montieren

(Abb. H – Ansicht von hinten)

Achtung: Beachten Sie die Laufrichtung der Räder.

1. Entfernen Sie die vormontierten Schrauben (2d) und Unterlegscheiben (2e) an der Hinterradachse. Die Unterlegscheibe (2f) darf nicht entfernt werden.
2. Setzen Sie die Räder (7a/7b) auf die Hinterradachse und befestigen Sie sie mit den Unterlegscheiben und Schrauben mithilfe des Innensechskantschlüssels (27).
3. Schieben Sie je eine Schutzkappe (16) auf das Rad.

Ketten-Abdeckung montieren

(Abb. I)

1. Stecken Sie die Ketten-Abdeckung (11) und (12) in den Rahmen (1).
2. Fixieren Sie die Ketten-Abdeckung oben mit drei Schrauben (23) mithilfe der Innensechskantschlüssel (28).
3. Fixieren Sie die Ketten-Abdeckung unten mit vier Schrauben (25) mithilfe des Kreuzschlitz-Schraubendrehers (27).

Sattel montieren (Abb. J)

1. Setzen Sie den Sattel (10) auf den Rahmen.
2. Stecken Sie die Schrauben (20) oben durch den Sattel.
3. Befestigen Sie den Sattel mit der Sattel-Unterplatte (19) und den Sattel-Befestigungen (18) von unten.

Einstellungen

Lenkradhöhe (Abb. D)

1. Schieben Sie die Verkleidung (14) hoch.
2. Lösen Sie die Schelle (2a), bis sich das Lenkrad hoch und runter schieben lässt und stellen Sie das Lenkrad auf die passende Höhe ein.

Hinweis: Ziehen Sie die Lenkstange (3) nicht weiter als zur „MAX“-Markierung heraus.

3. Ziehen Sie die Schelle wieder an und schieben Sie anschließend die Abdeckung über die Schelle.

Sattelposition

Sie können den Sattel frei einstellen. Wählen Sie je nach der Körpergröße Ihres Kindes eine geeignete Sattelposition und schrauben Sie den Sattel fest.

Achten Sie darauf, dass Ihr Kind die Pedale gut erreichen kann.

Kettenspannung (Abb. K)

Spannen Sie die Kette bei Bedarf nach. Gehen Sie wie folgt vor:

1. Entfernen Sie die Ketten-Abdeckung (11) und (12), bevor Sie die Kette spannen.
2. Lösen Sie die Schrauben (1c) mithilfe des Kreuzschlitz-Schraubendrehers (27) und entfernen Sie den Deckel (1d).
3. Lösen Sie die vier Schrauben (1e) mithilfe des Innensechskantschlüssels (28) und bewegen Sie die Pedalachse (1f) etwas nach vorn.

Hinweis: Lassen Sie die Schrauben (1e) in der Pedalachse (1f) stecken.

4. Ziehen Sie die vier Schrauben (1e) wieder fest.

Die Kette ist richtig gespannt, wenn sie sich 10 mm nach oben und 10 mm nach unten ziehen lässt.

Lagerung, Reinigung

Lagern Sie den Artikel bei Nichtbenutzung immer trocken und sauber bei Raumtemperatur. Nur mit Wasser reinigen und anschließend mit einem Reinigungstuch trockenwischen. WICHTIG! Nie mit scharfen Reinigungsmitteln reinigen.

Hinweise zur Entsorgung

Entsorgen Sie den Artikel und die Verpackungsmaterialien entsprechend aktueller örtlicher Vorschriften. Verpackungsmaterialien, wie z. B. Folienbeutel, gehören nicht in Kinderhände. Bewahren Sie das Verpackungsmaterial für Kinder unerreikbaar auf.



Entsorgen Sie den Artikel und die Verpackung umweltschonend.



Der Recycling-Code dient der Kennzeichnung verschiedener Materialien zur Rückführung in den Wiederverwertungskreislauf (Recycling). Der Code besteht aus dem Recyclingsymbol – das den Verwertungskreislauf widerspiegeln soll – und einer Nummer, die das Material kennzeichnet.

Hinweise zur Garantie und Serviceabwicklung

Der Artikel wurde mit großer Sorgfalt und unter ständiger Kontrolle produziert. Sie erhalten auf diesen Artikel drei Jahre Garantie ab Kaufdatum. Bitte bewahren Sie den Kassenbon auf. Die Garantie gilt nur für Material- und Fabrikationsfehler und entfällt bei missbräuchlicher oder unsachgemäßer Behandlung. Ihre gesetzlichen Rechte, insbesondere die Gewährleistungsrechte, werden durch diese Garantie nicht eingeschränkt. Bei etwaigen Beanstandungen wenden Sie sich bitte an die unten stehende Service-Hotline oder setzen Sie sich per E-Mail mit uns in Verbindung. Unsere Servicemitarbeiter werden das weitere Vorgehen schnellstmöglich mit Ihnen abstimmen. Wir werden Sie in jedem Fall persönlich beraten. Die Garantiezeit wird durch etwaige Reparaturen aufgrund der Garantie, gesetzlicher Gewährleistung oder Kulanz nicht verlängert. Dies gilt auch für ersetzte und reparierte Teile. Nach Ablauf der Garantie anfallende Reparaturen sind kostenpflichtig.

IAN: 345896_2004

DE Service Deutschland

Tel.: 0800-5435111

E-Mail: proconcept@lidl.de

AT Service Österreich

Tel.: 0820 201 222 (0,15 EUR/Min.)

E-Mail: proconcept@lidl.de

CH Service Schweiz

Tel.: 0842 665566 (0,08 CHF/Min., Mobilfunk max. 0,40 CHF/Min.)

E-Mail: proconcept@lidl.de

