



## **40 Volt Akku-Rasenmäher / 40V Cordless Lawn Mower / Tondeuse sur batterie 40 V PRMA 40-Li A2**

(DE) (AT) (CH)

### **40 Volt Akku-Rasenmäher**

Originalbetriebsanleitung

(FR) (BE)

### **Tondeuse sur batterie 40 V**

Traduction des instructions d'origine

(PL)

### **Akumulatorowa kosiarka 40 V**

Tłumaczenie oryginalnej instrukcji obsługi

(SK)

### **40 V akumulátorová kosačka na trávnu**

Preklad originálneho návodu na obsluhu

(GB) (IE)

### **40V Cordless Lawn Mower**

Translation of the original instructions

(NL) (BE)

### **40 volt accu-gazonmaaier**

Vertaling van de originele gebruiksaanwijzing

(CZ)

### **40V aku sekačka na trávnu**

Překlad originálního provozního návodu

IAN 330877\_1907

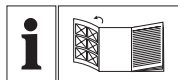

DE AT CH

Klappen Sie vor dem Lesen die Seite mit den Abbildungen aus und machen Sie sich anschließend mit allen Funktionen des Gerätes vertraut.

---

GB IE

Before reading, unfold the page containing the illustrations and familiarise yourself with all functions of the device.

---

FR BE

Avant de lire le mode d'emploi, ouvrez la page contenant les illustrations et familiarisez-vous ensuite avec toutes les fonctions de l'appareil.

---

NL BE

Vouw vóór het lezen de pagina met de afbeeldingen open en maak u vertrouwd met alle functies van het apparaat.

---

PL

Przed przeczytaniem proszę rozłożyć stronę z ilustracjami, a następnie proszę zapoznać się z wszystkimi funkcjami urządzenia.

---

CZ

Před čtením si otevřete stranu s obrázky a potom se seznamte se všemi funkcemi přístroje.

---

SK

Pred čítaním si odklopte stranu s obrázkami a potom sa oboznámte so všetkými funkciami prístroja.

---

DE / AT / CH	Originalbetriebsanleitung	Seite	4
GB / IE	Translation of the original instructions	Page	22
FR / BE	Traduction des instructions d'origine	Page	39
NL / BE	Vertaling van de originele gebruiksaanwijzing	Pagina	59
PL	Tłumaczenie oryginalnej instrukcji obsługi	Strona	77
CZ	Překlad originálního provozního návodu	Strana	95
SK	Preklad originálneho návodu na obsluhu	Strana	112

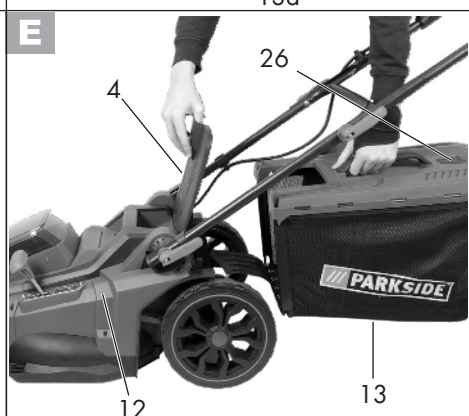
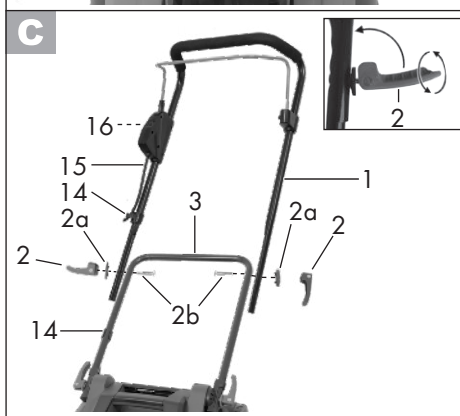
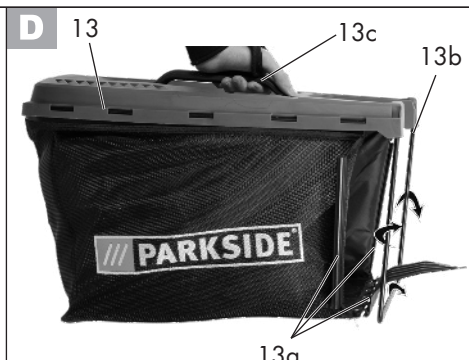
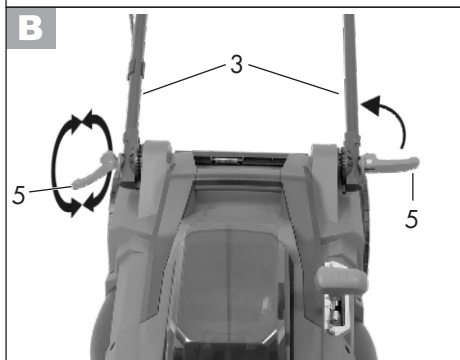
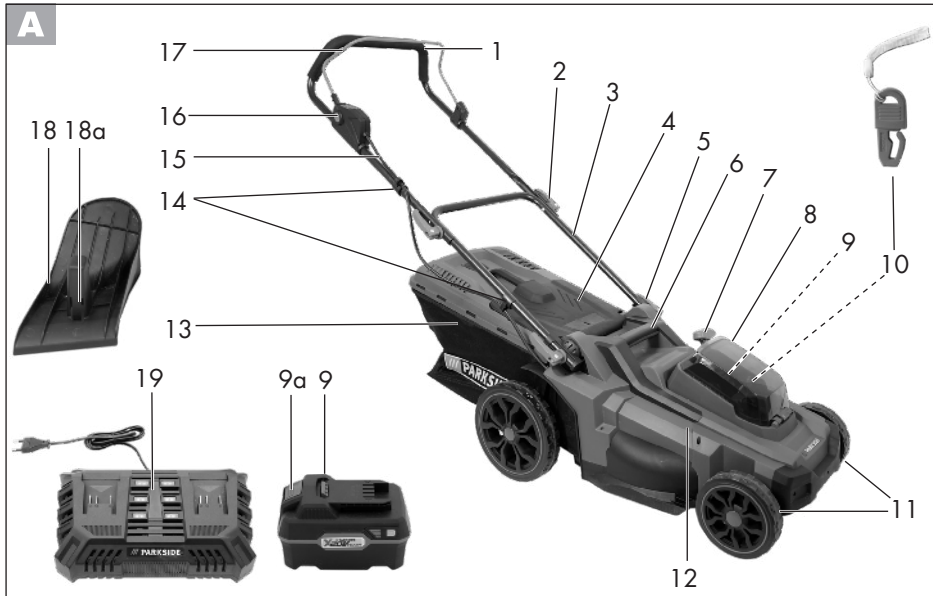

## Inhalt

<b>Einleitung</b> .....	<b>4</b>
<b>Bestimmungsgemäße</b>	
<b>Verwendung</b> .....	<b>4</b>
<b>Allgemeine Beschreibung</b> .....	<b>5</b>
Lieferumfang.....	5
Funktionsbeschreibung .....	5
Übersicht .....	5
<b>Technische Daten</b> .....	<b>6</b>
<b>Symbole und Bildzeichen</b> .....	<b>7</b>
<b>Sicherheitshinweise</b> .....	<b>7</b>
Allgemeine Sicherheitshinweise .....	8
<b>Montage</b> .....	<b>13</b>
Unteren Holm montieren .....	13
Oberen Holm montieren.....	13
Grasfangkorb montieren .....	14
Mulchkit.....	14
<b>Bedienung</b> .....	<b>14</b>
Grasfangkorb einhängen/ abnehmen.....	14
Füllstandsanzeige.....	14
Schnitthöhe einstellen .....	14
Akkus einsetzen/entnehmen .....	15
Ein- und Ausschalten.....	15
Auto-/Eco-Modus .....	15
Ladezustand des Akkus prüfen .....	16
Arbeiten mit dem Gerät .....	16
<b>Reinigung/Wartung</b> .....	<b>16</b>
Allgemeine Reinigungs- und Wartungsarbeiten .....	17
Messer austauschen .....	17
<b>Lagerung</b> .....	<b>17</b>
<b>Entsorgung/Umweltschutz</b> .....	<b>17</b>
<b>Ersatzteile/Zubehör</b> .....	<b>18</b>
<b>Garantie</b> .....	<b>19</b>
<b>Reparatur-Service</b> .....	<b>20</b>
<b>Service-Center</b> .....	<b>20</b>
<b>Importeur</b> .....	<b>20</b>
<b>Fehlersuche</b> .....	<b>21</b>
<b>Original-EG- Konformitätserklärung</b> .....	<b>130</b>

## Einleitung

Herzlichen Glückwunsch zum Kauf Ihres neuen Gerätes. Sie haben sich damit für ein hochwertiges Gerät entschieden. Dieses Gerät wurde während der Produktion auf Qualität geprüft und einer Endkontrolle unterzogen. Die Funktionsfähigkeit Ihres Gerätes ist somit sichergestellt.



Die Betriebsanleitung ist Bestandteil dieses Gerätes. Sie enthält wichtige Hinweise für Sicherheit, Gebrauch und Entsorgung. Machen Sie sich vor der Benutzung des Gerätes mit allen Bedien- und Sicherheitshinweisen vertraut. Benutzen Sie das Gerät nur wie beschrieben und für die angegebenen Einsatzbereiche. Bewahren Sie die Betriebsanleitung gut auf und händigen Sie alle Unterlagen bei Weitergabe des Gerätes an Dritte mit aus.

## Bestimmungsgemäße Verwendung

Das Gerät ist nur für das Mähen von Rasen- und Grasflächen im häuslichen Bereich bestimmt.

Das Gerät ist für den Einsatz im Heimwerkerbereich bestimmt. Es wurde nicht für den gewerblichen Dauereinsatz konzipiert. Bei gewerblichem Einsatz erlischt die Garantie.

Jede andere Verwendung, die in dieser Betriebsanleitung nicht ausdrücklich zugelassen wird, kann zu Schäden am Gerät führen und eine ernsthafte Gefahr für den Benutzer darstellen. Das Gerät ist zum Gebrauch durch Erwachsene bestimmt.

Kinder sowie Personen, die mit dieser Betriebsanleitung nicht vertraut sind, dürfen das Gerät nicht benutzen. Die Benutzung

des Gerätes bei Regen oder feuchter Umgebung ist verboten.  
 Der Hersteller haftet nicht für Schäden, die durch bestimmungswidrigen Gebrauch oder falsche Bedienung verursacht wurden. Das Gerät ist Teil der Serie Parkside X 20 V TEAM und kann mit Akkus der Parkside X 20 V TEAM Serie betrieben werden. Die Akkus dürfen nur mit Ladegeräten der Serie Parkside X 20 V TEAM geladen werden.

## Allgemeine Beschreibung



Die Abbildung der wichtigsten Funktionsteile finden Sie auf der vorderen und hinteren Ausklappseite.

## Lieferumfang

Nehmen Sie das Gerät vorsichtig aus der Packung und prüfen Sie, ob die nachfolgenden Teile vollständig sind:

- Akku-Rasenmäher und oberer Holm
- Unterer Holm
- Grasfangkorb
- Handgriff-Grasfangkorb
- 2 Kabelhalter
- 2 Spannhebel mit Beilagscheiben und Schrauben zur Befestigung des oberen Holms
- Mulchkit
- Originalbetriebsanleitung



Akkus und Ladegerät sind nicht im Lieferumfang enthalten.

Entsorgen Sie das Verpackungsmaterial ordnungsgemäß.

## Funktionsbeschreibung

Der Akku-Rasenmäher besitzt ein parallel zur Schnittebene sich drehendes Schneidwerkzeug. Er ist mit einem leistungsstarken Elektromotor, einem robusten Kunststoffgehäuse, einem Sicherheitsschalter, einem Prallschutz und einem Grasfangkorb ausgestattet. Zusätzlich ist das Gerät 7-fach höhenverstellbar und hat leichtgängige Räder. Die Funktion der Bedienteile entnehmen Sie bitte den nachfolgenden Beschreibungen.

## Übersicht



- 1 Oberer Holm
- 2 Spannhebel zur Befestigung des oberen Holms
- 3 Unterer Holm
- 4 Prallschutz
- 5 Spannhebel zur Befestigung des unteren Holms
- 6 Tragegriff
- 7 Hebel zur Schnitthöhenverstellung
- 8 Abdeckung
- 9 Akkus
- 9a Entriegelungstaste am Akku
- 10 Kontaktschlüssel
- 11 Räder
- 12 Gerätegehäuse
- 13 Grasfangkorb
- 14 Kabelhalter
- 15 Gerätekabel
- 16 Entriegelungsknopf
- 17 Starthebel
- 18 Mulchkit
- 18a Bügel am Mulchkit
- 19 Doppelladegerät



- 2a Unterlegscheiben
- 2b Schrauben

- D** 13a Kunststoffflaschen
- 13b Grasfangkorb-Gestänge
- 13c Handgriff-Grasfangkorb
  
- G** 20 Auto-/Eco-Schalttaster
- 21 Taste zur Ladezustandsanzeige
- 22 Akku-Ladezustandsanzeige
  
- H** 23 Messer
- 24 Messerschraube
- 25 Motorspindel
  
- E** 26 Füllstandsanzeige

## Technische Daten

### 40 Volt

#### Akku-Rasenmäher ..PRMA 40-Li A2

Motorspannung U ..... 40 V  $\equiv$ ; (2x 20V)

Motorstrom I ..... 16 A

Leerlaufdrehzahl  $n_1$  ..... 2900 min<sup>-1</sup>

Leerlaufdrehzahl  $n_2$  ..... 3300 min<sup>-1</sup>

Schnittbreite ..... 430 mm

Schnitthöhe ..... 7-fach verstellbar;  
25/30/38/45/55/65/75 mm

Schutzklasse ..... III

Schutzart ..... IPX1

Gewicht

(ohne Akkus und Ladegerät) ..... 16,2 kg

Volumen Grasfangkorb ..... 50 l

Schalldruckpegel

( $L_{pA}$ ) ..... 76,2 dB(A);  $K_{pA}$  = 3 dB

Schalleistungspegel ( $L_{WA}$ )

gemessen ..... 87 dB(A);  $K_{WA}$  = 2,33 dB

garantiert ..... 89 dB(A)

Vibration ( $a_h$ ) am Bügelgriff

rechts ..... 0,64 m/s<sup>2</sup>; K = 1,5 m/s<sup>2</sup>

links ..... 0,56 m/s<sup>2</sup>; K = 1,5 m/s<sup>2</sup>

 **Achtung! Eine aktuelle Liste der Akkukompatibilität finden Sie unter: [www.lidl.de/akku](http://www.lidl.de/akku)**

Dieses Gerät kann ausschließlich mit folgenden Akkus betrieben werden: PAP 20 A1, PAP 20 A2, PAP 20 A3. Dieses Akkus dürfen mit folgenden Ladegeräten geladen werden: PLG 20 A1, PLG 20 A3, PDSLK 20 A1.

Lärm- und Vibrationswerte wurden entsprechend den in der Konformitätserklärung genannten Normen und Bestimmungen ermittelt.

Der angegebene Schwingungsemissionswert ist nach einem genormten Prüfverfahren gemessen worden und kann zum Vergleich eines Elektrowerkzeugs mit einem anderen verwendet werden.

Der angegebene Schwingungsemissionswert kann auch zu einer einleitenden Einschätzung der Aussetzung verwendet werden.

 **Warnung:** Der Schwingungsemissionswert kann sich während der tatsächlichen Benutzung des Elektrowerkzeugs von dem Angabewert unterscheiden, abhängig von der Art und Weise, in der das Elektrowerkzeug verwendet wird. Versuchen Sie die Belastung durch Vibrationen so gering wie möglich zu halten. Beispielhafte Maßnahmen zur Verringerung der Vibrationsbelastung sind das Tragen von Handschuhen beim Gebrauch des Werkzeugs und die Begrenzung der Arbeitszeit. Dabei sind alle Anteile des Betriebszyklus zu berücksichtigen (beispielsweise Zeiten, in denen das Elektrowerkzeug abgeschaltet ist, und solche, in denen es zwar eingeschaltet ist, aber ohne Belastung läuft).

## Symbole und Bildzeichen

### Bildzeichen auf dem Gerät



Achtung!



Gefahr durch elektrischen Schlag!



Lesen Sie die Betriebsanleitung aufmerksam durch.



Verletzungsgefahr durch weggeschleuderte Teile



Umstehende Personen von dem Gerät fernhalten



Vorsicht - Scharfe Schneidmesser! Füße und Hände fernhalten. Verletzungsgefahr!



Achtung! Nachlauf des Rasenmähermessers



Motor ausschalten und Kontaktschlüssel ziehen vor Einstellungs- oder Reinigungsarbeiten



Tragen Sie Augen- und Gehörschutz.



Setzen Sie das Gerät nicht der Feuchtigkeit aus.



Angabe des Schalleistungspegels  $L_{WA}$  in dB



Elektrogeräte gehören nicht in den Hausmüll.



Schnittkreis



Ladezustandsanzeige und Auto-/ Eco-Schalttaster am Bügelgriff

### Füllstandsanzeige am Grasfangkorb



Füllstandsanzeige geöffnet: Grasfangkorb leer



Füllstandsanzeige geschlossen: Grasfangkorb gefüllt

### Symbole in der Betriebsanleitung



**Gefahrenzeichen mit Angaben zur Verhütung von Personen- oder Sachschäden.**



Gebotszeichen mit Angaben zur Verhütung von Schäden.



Hinweiszeichen mit Informationen zum besseren Umgang mit dem Gerät.



Lesen Sie die Betriebsanleitung aufmerksam durch.



Tragen Sie Schutzhandschuhe.

## Sicherheitshinweise

Dieser Abschnitt behandelt die grundlegenden Sicherheitsvorschriften bei der Arbeit mit dem Gerät.

## Allgemeine Sicherheitshinweise



**WICHTIG  
LESEN SIE DIE GEBRAUCHS-  
ANWEISUNG SORGFÄLTIG.  
GEBRAUCHSANWEISUNG  
ZUM NACHLESEN AUFBE-  
WAHREN.**



Dieses Gerät kann bei unsachgemäßem Gebrauch ernsthafte Verletzungen verursachen. Um Personen- und Sachschäden zu vermeiden, lesen und beachten Sie unbedingt die folgenden Sicherheitshinweise und machen Sie sich mit allen Bedienteilen gut vertraut.

- Lesen Sie die Gebrauchsanweisung sorgfältig.
- Dieses Gerät darf nicht von Kindern benutzt werden. Kinder sollten beaufsichtigt werden, damit sie nicht mit dem Gerät spielen. Reinigung und Wartung darf nicht von Kindern durchgeführt werden.
- Dieses Gerät kann von Personen mit verringerten physischen, sensorischen oder mentalen Fähigkeiten oder Mangel an Erfahrung und Wissen benutzt werden, wenn sie beaufsichtigt oder bezüglich des sicheren Gebrauchs

des Gerätes unterwiesen wurden und die daraus resultierenden Gefahren verstehen.

### Vorbereitung:

- Erlauben Sie niemals Kindern oder anderen Personen, die die Betriebsanleitung nicht kennen, das Gerät zu benutzen. Örtliche Bestimmungen können das Mindestalter der Bedienungsperson festlegen.
- Setzen Sie das Gerät niemals ein, während Personen, besonders Kinder und Haustiere, in der Nähe sind. Kinder dürfen nicht mit dem Gerät spielen.
- Der Bediener oder Nutzer ist für Unfälle oder Schäden an anderen Menschen oder deren Eigentum verantwortlich.
- Überprüfen Sie das Gelände, auf dem das Gerät eingesetzt wird und entfernen Sie Steine, Stöcke, Drähte oder andere Fremdkörper, die erfasst und weggeschleudert werden können.
- Tragen Sie geeignete Arbeitskleidung wie festes Schuhwerk mit rutschfester Sohle und eine robuste, lange Hose. Benutzen Sie das Gerät nicht, wenn Sie barfuß gehen oder offene Sandalen tragen. Vermeiden Sie das Tragen loser Kleidung oder



Kleidung mit hängenden Schnüren oder Gürteln.

- Vor dem Gebrauch ist immer durch Sichtkontrolle zu prüfen, ob die Schneidmesser, Befestigungsbolzen und die gesamte Schneideinheit abgenutzt oder beschädigt sind. Benutzen Sie das Gerät nicht, wenn Schutzeinrichtungen (z. B. Prallschutz oder Grasfangkorb), Teile der Schneideinrichtung oder Bolzen fehlen, abgenutzt oder beschädigt sind. Abgenutzte oder beschädigte Schneidmesser und Befestigungsbolzen dürfen zur Vermeidung einer Unwucht nur satzweise ausgetauscht werden.
- Seien Sie vorsichtig bei Geräten mit mehreren Schneidwerkzeugen, da die Bewegung eines Messers zur Rotation der übrigen Messer führen kann.
- Benutzen Sie nur Ersatz- und Zubehörteile, die vom Hersteller geliefert und empfohlen werden. Der Einsatz von Fremdteilen führt zum sofortigen Verlust des Garantieanspruches.
- Abgenutzte oder beschädigte Hinweisschilder müssen ersetzt werden.

### Arbeiten mit dem Gerät:



Führen Sie Füße und Hände beim Arbeiten nicht in die

Nähe oder unter rotierende Teile. Es besteht Verletzungsgefahr!

- Schalten Sie den Motor nach Anweisung ein und nur dann, wenn Ihre Füße in sicherem Abstand von den Schneidwerkzeugen sind.
- Benutzen Sie das Gerät nicht bei Regen, bei schlechter Witterung, in feuchter Umgebung oder an nassem Rasen. Arbeiten Sie nur bei Tageslicht oder guter Beleuchtung.
- Arbeiten Sie mit dem Gerät nicht, wenn Sie müde oder unkonzentriert sind oder nach der Einnahme von Alkohol oder Tabletten. Legen Sie immer rechtzeitig eine Arbeitspause ein. Gehen Sie mit Vernunft an die Arbeit.
- Achten Sie beim Arbeiten auf einen sicheren Stand, insbesondere an Hängen. Arbeiten Sie immer quer zum Hang, niemals auf- oder abwärts. Seien Sie besonders vorsichtig, wenn Sie die Fahrtrichtung am Hang ändern. Arbeiten Sie nicht an übermäßig steilen Hängen.
- Führen Sie das Gerät nur im Schritttempo. Seien Sie besonders vorsichtig, wenn Sie das Gerät umkehren, zu sich heranziehen oder rückwärtsgehen.

- Schalten Sie das Gerät mit Vorsicht entsprechend den Anweisungen in dieser Betriebsanleitung ein. Achten Sie auf ausreichenden Abstand der Füße zu rotierenden Messern.
- Kippen Sie das Gerät nicht beim Starten, außer wenn dies beim Anlaufen in hohem Gras erforderlich ist. In diesem Fall kippen Sie das Gerät durch Drücken des Griffholms so, dass die Vorderräder des Geräts leicht angehoben werden. Überprüfen Sie immer, dass sich beide Hände in Arbeitsstellung befinden, bevor das Gerät wieder auf den Boden zurückgestellt wird.
- Arbeiten Sie nie ohne Grasfangkorb oder Prallschutz. Halten Sie sich immer entfernt von der Auswurföffnung.
- Starten Sie den Motor nicht, wenn Sie vor dem Auswurfschacht stehen.



Achtung Gefahr! Messer läuft nach. Es besteht Verletzungsgefahr.

- Das Gerät darf nicht angehoben oder transportiert werden, solange der Motor läuft. Schalten Sie das Gerät ab, wenn es zum Transport gekippt werden muss, wenn andere Flächen als Rasen überquert werden und

wenn das Gerät zu und von den zu mähenden Flächen gebracht wird.

- Halten Sie die Grasauswurföffnung stets sauber und frei. Entfernen Sie Schnittgut nur im Stillstand des Gerätes.
- Hinterlassen Sie das Gerät nie unbeaufsichtigt am Arbeitsplatz.
- Arbeiten Sie nicht mit einem beschädigten, unvollständigen oder ohne die Zustimmung des Herstellers umgebauten Gerät. Verwenden Sie das Gerät nie mit beschädigten Schutzeinrichtungen oder Abschirmungen oder fehlenden Sicherheitseinrichtungen wie Ablenk- und/oder Grasfangeinrichtungen.
- Überlasten Sie Ihr Gerät nicht. Arbeiten Sie nur im angegebenen Leistungsbereich und ändern Sie nicht die Reglereinstellungen am Motor. Verwenden Sie keine leistungsschwachen Maschinen für schwere Arbeiten. Benutzen Sie Ihr Gerät nicht für Zwecke, für die es nicht bestimmt ist.
- Benutzen Sie das Gerät nicht in der Nähe von entzündbaren Flüssigkeiten oder Gasen. Bei Nichtbeachtung besteht Brand- oder Explosionsgefahr.
- Schalten Sie das Gerät aus, ziehen Sie den Kontaktschlüssel ab und entnehmen Sie die Akkus.

Vergewissern Sie sich, dass alle beweglichen Teile stillstehen:

- immer, wenn Sie das Gerät verlassen und wenn es nicht verwendet wird,
  - bevor Sie Blockierungen lösen oder Verstopfungen im Auswurfkanal beseitigen,
  - bevor Sie das Gerät überprüfen, reinigen oder daran arbeiten,
  - wenn ein Fremdkörper getroffen wurde. Suchen Sie nach Beschädigungen am Gerät und führen Sie die erforderlichen Reparaturen durch, bevor Sie erneut starten und mit dem Gerät arbeiten,
  - Falls das Gerät anfängt ungewöhnlich stark zu vibrieren, ist eine sofortige Überprüfung erforderlich.
  - Sorgen Sie dafür, dass alle Muttern, Bolzen und Schrauben fest angezogen sind.
  - Suchen Sie das Gerät nach eventuellen Beschädigungen ab.
  - Führen Sie die erforderlichen Reparaturen beschädigter Teile durch.
  - Bringen Sie Hände oder Füße niemals in die Nähe oder unter rotierende Teile. Stellen Sie sich nie vor die Grasauswurföffnung.
  - Ziehen Sie den Stromkreisunterbrecher/Kontaktschlüssel immer wenn,:
- Sie sich vom Gartengerät entfernen, vor dem Beseitigen von Blockierungen,
  - wenn Sie das Gartengerät überprüfen, reinigen oder an ihm arbeiten,
  - nach der Kollision mit einem Fremdkörper. Überprüfen Sie das Gerät sofort auf Beschädigungen und lassen Sie es wenn notwendig reparieren,
  - wenn das Gartengerät ungewöhnlich zu vibrieren beginnt (unverzüglich prüfen!).
  - Beim Starten oder Anlassen des Motors darf der Rasenmäher nicht gekippt werden, es sei denn, der Rasenmäher muss bei dem Vorgang angehoben werden. In diesem Fall kippen Sie ihn nur so weit, wie es unbedingt erforderlich ist, und heben Sie nur die vom Benutzer abgewandte Seite hoch.

### **Wartung und Lagerung:**

- Lassen Sie den Motor abkühlen, bevor Sie das Gerät in geschlossenen Räumen abstellen.
- Achten Sie beim Warten der Schneidmesser darauf, dass selbst dann, wenn die Spannungsquelle abgeschaltet ist, die Schneidmesser bewegt werden können.

- Sorgen Sie dafür, dass alle Muttern, Bolzen und Schrauben fest angezogen sind und das Gerät in einem sicheren Arbeitszustand ist.
- Versuchen Sie nicht das Gerät selbst zu reparieren, es sei denn, Sie besitzen hierfür eine Ausbildung. Sämtliche Arbeiten, die nicht in dieser Betriebsanleitung angegeben werden, dürfen nur von Kundendienststellen ausgeführt werden, die von uns dazu ermächtigt sind.
- Bewahren Sie das Gerät an einem trockenen Ort und außerhalb der Reichweite von Kindern auf.
- Behandeln Sie Ihr Gerät mit Sorgfalt. Halten Sie die Werkzeuge scharf und sauber, um besser und sicherer arbeiten zu können. Befolgen Sie die Wartungsvorschriften.
- Tragen Sie Schutzhandschuhe, wenn Sie die Schneideinrichtung wechseln.
- Überprüfen Sie die Grasfangeinrichtung regelmäßig auf Verschleiß und Verformungen. Ersetzen Sie aus Sicherheitsgründen verschlissene oder beschädigte Teile. Seien Sie beim Einstellen der Messer besonders vorsichtig, damit Ihre Finger nicht zwischen den rotierenden Messern und feststehenden Tei-

len der Maschine eingeklemmt werden.

- Überprüfen Sie, dass nur Ersatzschneidwerkzeuge verwendet werden, die vom Hersteller zugelassen sind.
- **Verwenden Sie kein Zubehör welches nicht von PARKSIDE empfohlen wurde.** Dies kann zu elektrischem Schlag oder Feuer führen.

### Elektrische Sicherheit:

- Der Anschlussstecker des Ladegerätes muss in die Steckdose passen. Der Stecker darf in keiner Weise verändert werden. Verwenden Sie keine Adapterstecker gemeinsam mit schutzgeerdeten Elektrowerkzeugen. Unveränderte Stecker und passende Steckdosen verringern das Risiko eines elektrischen Schlages.
- Vermeiden Sie Körperkontakt mit geerdeten Oberflächen wie von Rohren, Heizungen, Herden und Kühlschränken. Es besteht ein erhöhtes Risiko durch elektrischen Schlag, wenn Ihr Körper geerdet ist.
- Halten Sie Elektrowerkzeuge von Regen oder Nässe fern. Das Eindringen von Wasser in ein Elektrowerkzeug erhöht das Risiko eines elektrischen Schlages.



**Beachten Sie die Sicherheitshinweise und Hinweise zum Aufladen und der korrekten Verwendung, die in der Betriebsanleitung Ihres Akkus und Ladegeräts der Serie Parkside X 20 V Team gegeben sind. Eine detaillierte Beschreibung zum Ladevorgang und weitere Informationen finden Sie in dieser separaten Bedienungsanleitung.**

## Montage

- Führen Sie nur Arbeiten aus, die Sie sich selbst zutrauen.
- Bei Unsicherheiten wenden Sie sich an einen Fachmann oder direkt an unseren Service.

### **B** Unteren Holm montieren

1. Klappen Sie den unteren Holm (3) nach oben.
2. Drehen Sie die unteren Spannhebel (5) im Uhrzeigersinn fest.
3. Verriegeln Sie die Spannhebel (5), indem Sie diese in Richtung des unteren Holms (3) drücken. Die Spannhebel müssen so angezogen sein und so am Holm anliegen, dass ein Spannen mit mittlerer Kraft erfolgen kann. Wenn dies nicht gelingt, drehen Sie den Spannhebel weiter im Uhrzeigersinn oder lockern Sie ihn gegen den Uhrzeigersinn.

### **C** Oberen Holm montieren

1. Befestigen Sie den oberen Holm (1) mit den beiliegenden Schrauben (2b), den Unterlegscheiben (2a) und den oberen Spannhebeln (2) rechts und links am unteren Holm (3). Der Entriegelungsknopf (16) muss sich in Mährichtung rechts befinden. Es sind zwei Positionen möglich.
2. Drehen Sie die Spannhebel (2) im Uhrzeigersinn fest.
3. Verriegeln Sie die Spannhebel (2), indem Sie diese in Richtung Holm (3) drücken. Die Spannhebel müssen so am Holm anliegen, dass ein Spannen mit mittlerer Kraft erfolgen kann. Wenn dies nicht gelingt, drehen Sie den Spannhebel weiter im Uhrzeigersinn oder lockern Sie ihn gegen den Uhrzeigersinn (siehe kleines Bild).
4. **Kabelhalter einklipsen:**  
Klipsen Sie die Kabelhalter (14) am oberen (1) und unteren (3) Holm ein und fixieren Sie damit das Gerätekabel (15). Am Ende des unteren Holms (3) können Sie das Gerätekabel (15) in einen bestehenden Kabelhalter durchführen.



Die Kabelhalter (14) sind bei Lieferung bereits am oberen (1) und unteren (3) Holm eingeklipst.



Lösen Sie die Spannhebel (2+5) und klappen Sie den oberen Holm (1) und den unteren Holm (3) zusammen, damit das Gerät weniger Platz beansprucht. Die Gerätekabel dürfen dabei nicht eingeklemmt werden.

## D **Grasfangkorb montieren**

1. Klipsen Sie den Handgriff (13c) des Grasfangkorbs (13) in die Oberseite des Grasfangkorbs (13) ein.
2. Stülpen Sie die Kunststoffflaschen (13a) des Grasfangkorbs (13) über das Grasfangkorb-Gestänge (13b).

## J **Mulchkit**

### Mulchkit anbringen

1. Entfernen Sie den Grasfangkorb, falls eingesetzt.
2. Heben Sie den Prallschutz an.
3. Schieben Sie das Mulchkit (18) ein. Der Bügel (18a) rastet ein.

### Mulchkit entnehmen

4. Drücken Sie den Bügel (18a) am Mulchkit ein und entnehmen Sie das Mulchkit (18).

## Bedienung



**Einstellungen am Gerät dürfen nur bei abgeschaltetem Motor und stillstehendem Messer vorgenommen werden. Es besteht die Gefahr von Personenschäden.**



Schalten Sie das Gerät aus, ziehen Sie den Kontaktschlüssel (A 10) und warten Sie den Stillstand des Messers ab.

## E **Grasfangkorb einhängen/abnehmen**

1. Zum Einhängen des Grasfangkorbes (13) heben Sie den Prallschutz (4) an und hängen den Grasfangkorb (13) in beide Aufnahmen ein.

2. Klappen Sie den Prallschutz (4) auf den Grasfangkorb (13). Er hält den Grasfangkorb an richtiger Position.
3. Zum Abnehmen des Grasfangkorbes (13) heben Sie den Prallschutz (4) an und hängen den Grasfangkorb (13) aus. Klappen Sie den Prallschutz (4) an das Gerätegehäuse (12) zurück.



**Mit dem Gerät darf nicht ohne Prallschutz oder Grasfangkorb gearbeitet werden. Es besteht Verletzungsgefahr.**

## Füllstandsanzeige

Oberhalb am Grasfangkorb (E 13) ist eine Füllstandsanzeige (E 26) angebracht.

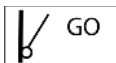

Füllstandsanzeige geöffnet:  
Grasfangkorb leer



Füllstandsanzeige geschlossen:  
Grasfangkorb gefüllt

## F **Schnitthöhe einstellen**

Das Gerät besitzt 7 Positionen zur Einstellung der Schnitthöhe:

- 25/30/38 mm - geringe Schnitthöhe
- 45/55 mm - mittlere Schnitthöhe
- 65/75 mm - große Schnitthöhe

1. Fassen Sie den Tragegriff (A 6) und heben Sie das Gerät an, bzw. drücken Sie das Gerät nach unten.
2. Greifen Sie den Hebel (7) zur Schnitthöhenverstellung und führen Sie ihn an der Rasterung vorbei auf die gewünschte Einstellung der Schnitthöhe.

Die richtige Schnitthöhe beträgt bei einem Zierrasen etwa 25 - 45 mm, bei einem Nutzrasen etwa 45 - 65 mm.

**i** Für den ersten Schnitt in der Saison sollte eine große Schnitthöhe gewählt werden.

## I **Akkus einsetzen/entnehmen**

 Schalten Sie das Gerät aus, ziehen Sie den Kontaktschlüssel (A 10) und warten Sie den Stillstand des Messers ab.

1. Zum Herausnehmen der Akkus (9) aus dem Gerät drücken Sie die Entriegelungstaste (9a) am Akku und ziehen die Akkus heraus.
2. Zum Einsetzen des Akkus (9) schieben Sie die Akkus entlang der Führungsschiene in das Gerät. Er rastet hörbar ein.

## **Ein- und Ausschalten**

**i** Der Akku-Rasenmäher kann nur mit zwei eingesetzten Akkus der Serie Parkside X 20 V Team betrieben werden.

1. Stellen Sie das Gerät auf eine ebene Fläche.
2. Heben Sie die Abdeckung (A 8) am Gerätegehäuse an und schieben Sie die geladenen Akkus (9) entlang der Führungsschiene in das Gerät. Sie rasten hörbar ein.
3. Stecken Sie den Kontaktschlüssel (10) in die dafür vorgesehene Öffnung neben den Akkus (9). Der Kontaktschlüssel kann nur in einer Position eingesteckt werden. Achten Sie auf die Führungsrille an der Öffnung neben

- den Akkus und am Kontaktschlüssel (10) (siehe kleines Bild ).
4. Achten Sie vor dem Einschalten darauf, dass das Gerät keine Gegenstände berührt.

- G** 5. Zum Einschalten betätigen Sie den Entriegelungsknopf (16) und halten diesen, während Sie den Starthebel (17) drücken. Lassen Sie den Entriegelungsknopf los.
- 
6. Zum Ausschalten lassen Sie den Starthebel (17) los.

**i** Aufgrund des intelligenten Energiemanagements läuft der Motor verzögert an.

 **Nach dem Ausschalten des Gerätes dreht sich das Messer noch für einige Sekunden. Berühren Sie das laufende Messer nicht. Es besteht die Gefahr von Personenschäden.**

## **G Auto-/Eco-Modus**

Der Akku-Rasenmäher läuft beim Start automatisch im zuletzt verwendeten Modus an. Durch Drücken des Auto-/Eco-Schalttasters (20) können Sie zwischen Auto- und Eco-Modus wechseln.

Durch das Leuchten des Auto- bzw. Eco-Lämpchens sehen Sie, in welchem Modus sich der Akku-Rasenmäher befindet.

**Auto-Modus:** Der Akku-Rasenmäher passt die Motordrehzahl entsprechend der Belastung an.

**Eco-Modus:** Der Akku-Rasenmäher läuft mit der niedrigsten Drehzahl für maximale Akkulaufzeit.

## Ladezustand des Akkus prüfen

Die Ladezustandsanzeige (G 22) signalisiert den Ladezustand der Akkus (A 9).

Drücken Sie die Taste zur Ladezustandsanzeige (G 21) am oberen Holm. Der Ladezustand der Akkus wird durch Aufleuchten der entsprechenden LED-Leuchten angezeigt.

**3 LEDs leuchten (rot, orange und grün):**  
Akku geladen

**2 LEDs leuchten (rot und orange):**  
Akku teilweise geladen

**1 LED leuchtet (rot):**  
Akku muss geladen werden

## Arbeiten mit dem Gerät

 Beachten Sie den Lärmschutz und örtliche Vorschriften.

Regelmäßiges Mähen regt die Graspflanze zu einer verstärkten Blattbildung an, lässt aber gleichzeitig Unkrautpflanzen absterben. Daher wird der Rasen nach jedem Mähvorgang dichter und es entsteht ein gleichmäßig belastbarer Rasen. Der erste Schnitt erfolgt ab etwa April bei einer Aufwuchshöhe von 70 - 80 mm. In der Hauptvegetationszeit wird der Rasen mindestens einmal pro Woche gemäht.

- Führen Sie das Gerät im Schrittempo in möglichst geraden Bahnen. Für ein lückenloses Mähen sollten sich die

Bahnen immer um wenige Zentimeter überlappen.

- Stellen Sie die Schnitthöhe so ein, dass das Gerät nicht überlastet wird. Andernfalls kann der Motor beschädigt werden.
- Arbeiten Sie an Hängen immer quer zum Hang. Seien Sie besonders vorsichtig beim Rückwärtsgehen und Ziehen des Gerätes.
- Reinigen Sie das Gerät nach jedem Einsatz wie im Kapitel „Reinigung/Wartung“ beschrieben.



**Nach dem Ausschalten des Gerätes dreht sich das Messer noch für einige Sekunden. Berühren Sie das laufende Messer nicht. Es besteht die Gefahr von Personenschäden.**

## Reinigung/Wartung



**Lassen Sie Arbeiten, die nicht in dieser Betriebsanleitung beschrieben sind, von einer von uns ermächtigten Kundendienststelle durchführen. Verwenden Sie nur Originalteile.**



Tragen Sie beim Umgang mit dem Messer Handschuhe.



Schalten Sie das Gerät aus, ziehen Sie den Kontaktschlüssel (A 10) und warten Sie den Stillstand des Messers ab.



## Allgemeine Reinigungs- und Wartungsarbeiten



**Spritzen Sie das Gerät nicht mit Wasser ab. Es besteht die Gefahr eines elektrischen Schlages.**

- Halten Sie das Gerät stets sauber. Verwenden Sie zum Reinigen eine Bürste oder ein Tuch, aber keine Reinigungs- bzw. Lösungsmittel.
- Entfernen Sie nach dem Mähen anhaftende Pflanzenreste mit einem Holz- oder Plastikstück von den Rädern, den Lüftungsöffnungen, der Auswurföffnung und dem Messerbereich. Verwenden Sie keine harten oder spitzen Gegenstände, Sie könnten das Gerät beschädigen.
- Kontrollieren Sie das Gerät vor jedem Gebrauch auf offensichtliche Mängel wie lose, abgenutzte oder beschädigte Teile. Prüfen Sie den festen Sitz aller Muttern, Bolzen und Schrauben.
- Überprüfen Sie Abdeckungen und Schutzeinrichtungen auf Beschädigungen und korrekten Sitz. Tauschen Sie diese gegebenenfalls aus.



### Messer austauschen

Ist das Messer stumpf, so kann es von einer Fachwerkstätte nachgeschliffen werden. Ist das Messer beschädigt oder zeigt eine Unwucht, so muss es ausgewechselt werden.

1. Drehen Sie das Gerät um.
2. Benutzen Sie feste Handschuhe und halten Sie das Messer (23) fest. Drehen Sie die Messerschraube (24) gegen den Uhrzeigersinn mit Hilfe eines Schraubenschlüssels (SW14) von der Motorspindel (25).

3. Bauen Sie das neue Messer (23) in umgekehrter Reihenfolge wieder ein. Achten Sie darauf, dass das Messer (23) richtig positioniert (siehe Bild **H**) und die Messerschraube (24) fest angezogen ist.

## K Lagerung

Lösen Sie die Spannhebel (2+5) und klappen Sie den oberen Holm (1) und den unteren Holm (3) zusammen, damit das Gerät weniger Platz beansprucht. Die Gerätekabel dürfen dabei nicht eingeklemmt werden.

- Bewahren Sie das Gerät trocken und außerhalb der Reichweite von Kindern auf.
- Lassen Sie den Motor abkühlen, bevor Sie das Gerät in geschlossenen Räumen abstellen.
- Nehmen Sie die Akkus vor einer längeren Lagerung (z. B. Überwinterung) aus dem Gerät.

Wir haften nicht für durch unsere Geräte hervorgerufene Schäden, sofern diese durch unsachgemäße Reparatur oder den Einsatz von Nicht-Originalteilen bzw. durch nicht bestimmungsgemäßen Gebrauch verursacht werden.

## Entsorgung/ Umweltschutz

Nehmen Sie die Akkus aus dem Gerät und führen Sie Gerät, Akkus, Zubehör und Verpackung einer umweltgerechten Wiederverwertung zu.



Elektrische Geräte gehören nicht in den Hausmüll.



Werfen Sie die Akkus nicht in den Hausmüll, ins Feuer (Explosionsgefahr) oder ins Wasser. Beschädigte Akkus können der Umwelt und ihrer Gesundheit schaden, wenn giftige Dämpfe oder Flüssigkeiten austreten.

- Geben Sie das Gerät und das Ladegerät an einer Verwertungsstelle ab. Die verwendeten Kunststoff- und Metallteile können sortenrein getrennt werden und so einer Wiederverwertung zugeführt werden. Fragen Sie hierzu unser Service-Center.
- Entsorgen Sie Akkus im entladenen Zustand und nach den lokalen Vorschriften. Geben Sie Akkus an einer Altbatteriesammelstelle ab, wo sie einer umweltgerechten Wiederverwertung zugeführt werden. Fragen Sie hierzu Ihren lokalen Müllentsorger oder unser Service-Center.
- Die Entsorgung Ihrer defekten, eingesendeten Geräte führen wir kostenlos durch.
- Werfen Sie geschnittenes Gras nicht in die Mülltonne, sondern führen Sie es der Kompostierung zu oder verteilen Sie es als Mulchschicht unter Sträuchern und Bäumen.

## Ersatzteile/Zubehör

**Ersatzteile und Zubehör erhalten Sie unter [www.grizzly-shop.de](http://www.grizzly-shop.de) oder [www.grizzly-service.eu](http://www.grizzly-service.eu)**

Sollten Sie Probleme mit dem Bestellvorgang haben, verwenden Sie bitte das Kontaktformular. Bei weiteren Fragen wenden Sie sich an das „Service-Center“ (siehe Seite 20).

Ersatzmesser..... 13700243  
Grasfangkorb..... 91105345

## Garantie

Sehr geehrte Kundin, sehr geehrter Kunde, Sie erhalten auf dieses Gerät 3 Jahre Garantie ab Kaufdatum.

Im Falle von Mängeln dieses Gerätes stehen Ihnen gegen den Verkäufer des Gerätes gesetzliche Rechte zu. Diese gesetzlichen Rechte werden durch unsere im Folgenden dargestellte Garantie nicht eingeschränkt.

### Garantiebedingungen

Die Garantiefrist beginnt mit dem Kaufdatum. Bitte bewahren Sie den originalen Kassenbon gut auf. Diese Unterlage wird als Nachweis für den Kauf benötigt. Tritt innerhalb von drei Jahren ab dem Kaufdatum dieses Gerätes ein Material- oder Fabrikationsfehler auf, wird das Gerät von uns – nach unserer Wahl – für Sie kostenlos repariert oder ersetzt. Diese Garantieleistung setzt voraus, dass innerhalb der Drei-Jahres-Frist das defekte Gerät und der Kaufbeleg (Kassenbon) vorgelegt und schriftlich kurz beschrieben wird, worin der Mangel besteht und wann er aufgetreten ist.

Wenn der Defekt von unserer Garantie gedeckt ist, erhalten Sie das reparierte oder ein neues Gerät zurück. Mit Reparatur oder Austausch des Gerätes beginnt kein neuer Garantiezeitraum.

### Garantiezeit und gesetzliche Mängelansprüche

Die Garantiezeit wird durch die Gewährleistung nicht verlängert. Dies gilt auch für ersetzte und reparierte Teile. Eventuell schon beim Kauf vorhandene Schäden und Mängel müssen sofort nach dem Auspacken gemeldet werden. Nach Ablauf der Garantiezeit anfallende Reparaturen sind kostenpflichtig.

## Garantieumfang

Das Gerät wurde nach strengen Qualitätsrichtlinien sorgfältig produziert und vor Anlieferung gewissenhaft geprüft.

Die Garantieleistung gilt für Material- oder Fabrikationsfehler. Diese Garantie erstreckt sich nicht auf Geräteteile, die normaler Abnutzung ausgesetzt sind und daher als Verschleißteile angesehen werden können (z. B. Messer, Messerschraube) oder für Beschädigungen an zerbrechlichen Teilen (z. B. Schalter).

Diese Garantie verfällt, wenn das Gerät beschädigt, nicht sachgemäß benutzt oder nicht gewartet wurde. Für eine sachgemäße Benutzung des Gerätes sind alle in der Betriebsanleitung aufgeführten Anweisungen genau einzuhalten. Verwendungszwecke und Handlungen, von denen in der Betriebsanleitung abgeraten oder vor denen gewarnt wird, sind unbedingt zu vermeiden.

Das Gerät ist lediglich für den privaten und nicht für den gewerblichen Gebrauch bestimmt. Bei missbräuchlicher und unsachgemäßer Behandlung, Gewaltanwendung und bei Eingriffen, die nicht von unserer autorisierten Service-Niederlassung vorgenommen wurden, erlischt die Garantie.

### Abwicklung im Garantiefall

Um eine schnelle Bearbeitung Ihres Anliegens zu gewährleisten, folgen Sie bitte den folgenden Hinweisen:

- Bitte halten Sie für alle Anfragen den Kassenbon und die Identifikationsnummer (IAN 330877\_1907) als Nachweis für den Kauf bereit.
- Die Artikelnummer entnehmen Sie bitte dem Typenschild.
- Sollten Funktionsfehler oder sonstige Mängel auftreten, kontaktieren Sie



zunächst die nachfolgend benannte Serviceabteilung **telefonisch** oder per **E-Mail**. Sie erhalten dann weitere Informationen über die Abwicklung Ihrer Reklamation.

- Ein als defekt erfasstes Gerät können Sie, nach Rücksprache mit unserem Kundenservice, unter Beifügung des Kaufbelegs (Kassenbons) und der Angabe, worin der Mangel besteht und wann er aufgetreten ist, für Sie portofrei an die Ihnen mitgeteilte Service-Anschrift übersenden. Um Annahmeprobleme und Zusatzkosten zu vermeiden, benutzen Sie unbedingt nur die Adresse, die Ihnen mitgeteilt wird. Stellen Sie sicher, dass der Versand nicht unfrei, per Sperrgut, Express oder sonstiger Sonderfracht erfolgt. Senden Sie das Gerät bitte inkl. aller beim Kauf mitgelieferten Zubehörteile ein und sorgen Sie für eine ausreichend sichere Transportverpackung.

## Reparatur-Service

Sie können Reparaturen, **die nicht der Garantie unterliegen**, gegen Berechnung von unserer Service-Niederlassung durchführen lassen. Sie erstellt Ihnen gerne einen Kostenvoranschlag.

Wir können nur Geräte bearbeiten, die ausreichend verpackt und frankiert eingeschickt wurden.

**Achtung:** Bitte senden Sie Ihr Gerät gereinigt und mit Hinweis auf den Defekt an unsere Service-Niederlassung.

Nicht angenommen werden unfrei eingeschickte Geräte und Geräte die per Sperrgut, Express oder mit sonstiger Sonderfracht eingeschickt werden.

Die Entsorgung Ihrer defekten, eingesendeten Geräte führen wir kostenlos durch.

## Service-Center

**DE** **Service Deutschland**  
Tel.: 0800 54 35 111  
E-Mail: grizzly@lidl.de  
**IAN 330877\_1907**

**AT** **Service Österreich**  
Tel.: 0820 201 222  
(0,15 EUR/Min.)  
E-Mail: grizzly@lidl.at  
**IAN 330877\_1907**

**CH** **Service Schweiz**  
Tel.: 0842 665566  
(0,08 CHF/Min.,  
Mobilfunk max. 0,40 CHF/Min.)  
E-Mail: grizzly@lidl.ch  
**IAN 330877\_1907**

## Importeur

Bitte beachten Sie, dass die folgende Anschrift keine Serviceanschrift ist. Kontaktieren Sie zunächst das oben genannte Service-Center.

### Grizzly Tools GmbH & Co. KG

Stockstädter Straße 20  
63762 Großostheim  
Germany  
[www.grizzly-service.eu](http://www.grizzly-service.eu)

## Fehlersuche

Problem	Mögliche Ursache	Fehlerbehebung
Gerät startet nicht	Akku ( <b>A</b> 9) entladen	Akku Ladezustand prüfen, Akku aufladen (separate Bedienungsanleitung für Akku und Ladegerät beachten)
	Akku ( <b>A</b> 9) nicht eingesetzt	Akku einsetzen (siehe „Akku einsetzen/entnehmen“)
	Entriegelungsknopf ( <b>A</b> 16) oder Starthebel ( <b>A</b> 17) defekt	Reparatur durch Service-Center
	Motor defekt	
	Gras zu lang	Größere Schnitthöhe einstellen. Durch Drücken des oberen Holms ( <b>A</b> 1) die Vorderräder leicht anheben.
Motor setzt aus	Blockierung durch Fremdkörper	Fremdkörper entfernen
Arbeitsergebnis nicht zufriedenstellend oder Motor arbeitet schwer	Schnitthöhe zu niedrig	Größere Schnitthöhe einstellen
	Messer ( <b>H</b> 23) stumpf	Messer schleifen lassen oder austauschen
	Messerbereich verstopft	Gerät reinigen
	Messer ( <b>H</b> 23) falsch montiert	Messer korrekt einbauen
Messer rotiert nicht	Messer ( <b>H</b> 23) durch Gras blockiert	Gras entfernen
	Messerschraube ( <b>H</b> 24) locker	Messerschraube festziehen
Abnorme Geräusche, Klappern oder Vibrationen	Messerschraube ( <b>H</b> 24) locker	Messerschraube festziehen
	Messer ( <b>H</b> 23) beschädigt	Messer austauschen

## Contents

<b>Introduction .....</b>	<b>22</b>
<b>Intended purpose.....</b>	<b>22</b>
<b>General description.....</b>	<b>23</b>
Extent of the delivery .....	23
Function description.....	23
Overview.....	23
<b>Technical specifications.....</b>	<b>24</b>
<b>Symbols and icons .....</b>	<b>24</b>
<b>Safety information .....</b>	<b>25</b>
General notes on safety .....	25
<b>Assembly.....</b>	<b>30</b>
Mounting the lower bar .....	30
Mounting the upper bar .....	30
Mounting the grass collection box .....	31
Mulch kit.....	31
<b>Operation .....</b>	<b>31</b>
Mounting/removing the grass collection box .....	31
Filling level indicator .....	31
Setting the cutting height.....	31
Inserting/removing the rechargeable battery.....	32
Recharging the battery.....	32
Switching on and off .....	32
Auto/Eco mode .....	33
Checking the charge status of the battery.....	33
Working with the device .....	33
<b>Cleaning/maintenance .....</b>	<b>34</b>
General cleaning and maintenance work.....	34
Replacing blades .....	34
<b>Storage.....</b>	<b>34</b>
<b>Disposal/environmental protection .....</b>	<b>35</b>
<b>Spare Parts/Accessories .....</b>	<b>35</b>
<b>Guarantee .....</b>	<b>36</b>
<b>Repair Service.....</b>	<b>37</b>
<b>Service-Center.....</b>	<b>37</b>
<b>Importer .....</b>	<b>37</b>
<b>Trouble Shooting.....</b>	<b>38</b>
<b>Translation of the original EC declaration of conformity ....</b>	<b>131</b>

## Introduction

Congratulations on the purchase of your new device. With it, you have chosen a high quality product. During production, this equipment has been checked for quality and subjected to a final inspection. The functionality of your equipment is therefore guaranteed.



The operating instructions constitute part of this product. They contain important information on safety, use and disposal.

Before using the product, familiarise yourself with all of the operating and safety instructions. Use the product only as described and for the applications specified.

Keep this manual safely and in the event that the product is passed on, hand over all documents to the third party.

## Intended purpose

This device is intended only for cutting lawns and grassed areas in residential applications.

The device is intended to be used by do-it-yourselfers. It was not designed for heavy commercial use. Commercial use will invalidate the guarantee.

Any other use that is not expressly permitted in these instructions may result in damage to the device and pose a serious hazard to the user. The device is intended for use by adults. Children and people who are not familiar with these operating instructions may not use the device. The use of the device in the rain or a damp environment is prohibited.

The manufacturer is not liable for damage caused by improper use or incorrect operation.

The device is part of the Parkside X 20 V TEAM series and can be operated using Parkside X 20 V TEAM series batteries. The batteries may only be charged using chargers from the Parkside X 20 V TEAM series.

## General description

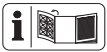

See the front fold-out pages for illustrations.

## Extent of the delivery

Carefully remove the equipment from the packaging and check whether the following parts are complete:

- Cordless lawnmower and upper bar
- Lower bar
- Grass collection box
- Handle for grass collection box
- 2 cable holders
- 2 tightening levers with washers and screws for fastening the upper bar
- Mulch kit
- Translation of the original instructions for use



Battery and charger are not included.

Dispose of the packaging material correctly.

## Function description

The cordless lawnmower has a cutting tool, which turns parallel to the cutting level. It is equipped with a high performance electric motor, robust plastic housing, safety switch, collision guard, and grass box. Additionally, the equipment is height adjustable

to seven levels and has smooth-running wheels.

For the function of the operating parts, please refer to the descriptions below.

## Overview

- |          |                      |   |
|----------|----------------------|---|
| <b>A</b> | 1                    | Upper bar                                     |
|          | 2                    | Tightening levers for fastening the upper bar |
|          | 3                    | Lower bar                                     |
|          | 4                    | Impact protection                             |
|          | 5                    | Tightening levers for fastening the lower bar |
|          | 6                    | Carrying handle                               |
|          | 7                    | Lever for cutting height adjustment           |
|          | 8                    | Cover   |
|          | 9                    | Rechargeable batteries                        |
|          | 9a                   | Release button on rechargeable battery        |
|          | 10                   | Ignition key                                  |
|          | 11                   | Wheels  |
|          | 12                   | Appliance housing                             |
|          | 13                   | Grass collection box                          |
|          | 14                   | Cable holder                                  |
|          | 15                   | Machine cable                                 |
|          | 16                   | Release button                                |
|          | 17                   | Start handle                                  |
|          | 18                   | Mulch kit                                     |
| 18a      | Bracket on mulch kit |   |
| 19       | Double charger       |   |
| <b>C</b> | 2a                   | Washers                                       |
|          | 2b                   | Screws  |
| <b>D</b> | 13a                  | Plastic tabs                                  |
|          | 13b                  | Grass collection box rods                     |
|          | 13c                  | Handle for grass collection box               |
| <b>G</b> | 20                   | Auto/eco switch button                        |
|          | 21                   | Button for the charge status display          |
|          | 22                   | Battery charge level indicator                |

- H** 23 Blade
- 24 Blade bolt
- 25 Motor spindle

- E** 26 Level indicator

## Technical specifications

### Cordless lawn mower ..... PRMA 40-Li A2

Motor voltage.....	40 V $\overline{=}$ ; (2x 20V)
Motor current I.....	16 A
Idle speed $n_1$ .....	2900 min <sup>-1</sup>
Idle speed $n_2$ .....	3300 min <sup>-1</sup>
Cutting circle.....	430 mm
Cut height..	25/30/38/45/55/65/75 mm
Protection class.....	III
Protection type.....	IPX1
Weight (without battery and charger).....	16.2 kg
Grass collection box volume.....	50 l
Sound pressure level ( $L_{pA}$ ).....	76.2 dB(A); $K_{pA}$ = 3 dB
Sound power level ( $L_{WA}$ ) measured.....	87 dB(A); $K_{WA}$ = 2.33 dB
guaranteed.....	89 dB(A)
Vibration ( $a_h$ ) on the upper bar right.....	0,64 m/s <sup>2</sup> ; K=1.5 m/s <sup>2</sup>
left.....	0,56 m/s <sup>2</sup> ; K=1.5 m/s <sup>2</sup>

 **Attention! An up-to-date list of battery compatibility can be found at: [www.lidl.de/akku](http://www.lidl.de/akku)**

This device can only be operated with the following rechargeable batteries: PAP 20 A1, PAP 20 A2, PAP 20 A3. This type of battery may only be charged with the following chargers: PLG 20 A1, PLG 20 A3, PDSL G 20 A1.

Noise and vibration values have been determined according to the standards and regulations mentioned in the declaration of conformity.

The stated vibration emission value was measured in accordance with a standard testing procedure and may be used to compare one power tool to another.

The stated vibration emission value may also be used for a preliminary exposure assessment.



**Warning:** The vibration emission value may differ during actual use of the power tool from the stated value depending on the manner in which the power tool is used. Try to keep the exposure to vibrations as low as possible. Examples of measures to reduce vibration exposure are the wearing of gloves when using the tool and limiting the working hours. For this purpose all parts of the operating cycle have to be considered (for example, times when the electric tool is switched off and times when it is switched on but running without any load).

## Symbols and icons

### Symbols on the equipment:



Caution!



Risk of electric shock!





Read the operating instructions carefully.





Risk of injury from parts being thrown up.



 Keep nearby people away from the appliance.

 Caution – sharp cutting blade!  
Keep feet and hands away. Risk of injury!

 Caution! The lawnmower blade continues to run after switching off.

 Switch off the motor and remove the ignition key before carrying out adjustments or cleaning work.

 Wear ear and eye protection.

 Do not expose the unit to rain.

 Noise level specification  
L<sub>WA</sub> in dB.

 Do not dispose of electrical equipment in domestic waste.

 430 mm  
Cutting circle

 Battery charge level indicator und Auto/eco switch button on the upper bar.

### Filling level indicator on the grass collection box

 GO Filling level indicator open:  
Grass box empty.

 STOP Filling level indicator closed:  
Grass box full.

### Symbols in the manual:

 **Warning symbols with information on damage and injury prevention.**

 Instruction symbols (the instruction is explained at the place of the exclamation mark) with information on preventing damage.

 Help symbols with information on improving tool handling.

 Read the operating instructions carefully.

 Wear protective gloves.

## Safety information

This section describes the basic safety rules when working with the device.

### General notes on safety

 **IMPORTANT  
READ THE OPERATING INSTRUCTIONS CAREFULLY.  
STORE THE OPERATING INSTRUCTIONS FOR LATER REFERRAL.**

 This equipment may cause serious injury in the case of improper use. In order to avoid injury to people and damage to property, the following safety information must be observed and users must familiarise themselves with all operating parts.

- Read the operating instructions carefully.
- This device must not be used by children. Children should be supervised to ensure that they do not play with the device. Cleaning and maintenance must not be carried out by children.
- This device can be used by individuals with reduced physical, sensory or mental abilities or a lack of experience and knowledge if they are supervised or have been instructed in the safe use of the device and understand the resulting hazards.

### **Preparation:**

- Never allow children or other people who are unfamiliar with the operating instructions to use the device. Local regulations may specify the minimum age of the operator.
- The device must never be used if people – especially children – or pets are nearby. Children must never play with the device.
- The operator or user is responsible for any accidents or personal injury and/or material damage to third parties or their property.
- Check the terrain on which the device will be used and remove any stones, sticks, wires or other foreign objects which may be drawn into the device and ejected.
- Wear suitable work clothing, such as solid shoes with non-slip soles as well as long, robust trousers. Never use the device barefooted or wearing open sandals. Avoid wearing loose clothing with hanging laces or belts.
- Before use, always perform a visual inspection to check whether the cutting blades, fastening bolts and the whole cutting unit are worn out or damaged. Do not use the device if its safety equipment (e.g. impact protection or grass collection box), parts of the cutting unit or bolts are missing, worn or damaged. Damaged or worn cutting blades and fastening bolts must only be replaced as a set to prevent imbalance.
- Seien Sie vorsichtig bei Ge
- Take care when using devices with several cutting tools since the movement of one blade can lead to rotation of the other blades.
- Only use spare parts and accessories which are supplied and recommended by the manufacturer. Using externally produced parts results in the immediate loss of the warranty claim.

- Worn or damaged information signs must be replaced.

## Working with the Equipment:



Do not place feet or hands near or under rotating parts when working. Risk of injury!

- Switch the motor on as directed and only if your feet are a safe distance away from the cutting tools.
- Do not use the device in the rain, poor weather, damp environments or on wet lawn. Only work in daylight or where there is sufficient illumination.
- If you are tired or lacking in concentration or have consumed alcohol or tablets, do not work with the device. Always have a break on time. Work using common sense.
- Always ensure secure positioning, particularly on slopes, when working. Always move crosswise across slopes, never up or down. Take special care when changing the direction of travel on slopes. Do not work on overly steep slopes.
- Only operate the device at walking speed. Take special care when turning the device around, pulling it towards you or going backwards.

- Turn the device on with care in accordance with these operating instructions. Ensure your feet are at a sufficient distance from the rotating blades.
- Do not tilt the device when starting it up, unless this is required when starting up in long grass. In such an event, tilt the device by pushing down on the grip handle in such a way that the front wheels of the device raise slightly. Always check that both hands are in the working position before placing the device again on the ground.
- Never work without the grass collection box or impact protection. Always keep away from the ejector opening.
- Do not start the motor when standing in front of the discharge chute.



Caution! Danger! The blade continues to run after switching off. There is a risk of injury.

- The device must not be lifted or transported while the motor is running. Turn the device off if it needs to be tilted for transport, if surfaces other than lawn need to be traversed, and while the device is being brought to and from the mowing terrain.

- Always keep the grass ejector opening clean and free of debris. Only remove cut material when the device is at a standstill.
- Never leave the device unattended at the workplace.
- Do not work with a damaged or incomplete device or one which has been converted without the permission of the manufacturer. Never use the device if the protection equipment or shielding are damaged, or if the safety equipment (deflector and/or grass collection equipment) is missing.
- Do not overload your device. Only work within the power range indicated and do not modify the controller settings on the motor. Do not use low-performance machines for heavy work. Do not use the device for purposes for which it is not intended.
- Do not use the appliance near flammable liquids or gases. There is a risk of fire or explosion if this advice is not heeded.
- Switch the device off, remove the safety key and take out the battery. Make sure that all movable parts are stationary:
  - whenever you leave the apparatus unattended and when it is not being used,
  - before removing obstructions or loosening blockages from the discharge chute,
  - before checking or cleaning the apparatus or performing any work on it,
  - if a foreign object has been hit by the device. Check for damage to the apparatus and carry out the necessary repairs before switching it on again and working with it,
- If the apparatus starts to vibrate excessively, an immediate check is required.
- Make sure that all nuts, bolts and screws are properly tightened.
- Inspect the apparatus for any damage.
- Have any necessary repairs carried out on damaged parts.
- Do not bring your feet or hands into the vicinity of rotating parts (or beneath them). Never stand in front of the grass ejector opening.
- Always pull the circuit breaker/ignition key if:
  - you leave the apparatus unattended, before clearing blockages,
  - if you are examining, cleaning or working on the apparatus,
  - after a collision with a foreign object. Immediately

- examine the device for damage and, if necessary, have it repaired,
  - if the apparatus starts to vibrate in an unusual way (check immediately!).
- When starting or turning the motor on, the lawnmower must not be tilted, unless it is required to lift the lawnmower in the process. In this event, tilt it only as far as absolutely necessary and lift it only on the side facing away from the user.
- Store the device in a dry place and out of reach of children.
- Handle your device with care. Keep the tools sharpened and clean in order to be able to work better and safer. Follow the maintenance instructions.
- Wear safety gloves when replacing the cutting equipment.
- Check the grass collection unit regularly for wear and tear and deformation. Replace worn or damaged parts in the interests of safety. When setting up the blades, take care that your fingers do not become caught between the rotating blades and stationary parts of the machine.
- Ensure that only replacement cutting tools approved by the manufacturer are used.

### Maintenance and Storage:

- Give the motor time to cool off before you store the device in an enclosed space.
- During maintenance of the cutting blades, be aware of the fact that even if the power supply is switched off, the cutting blades can be set into motion.
- Make sure that all nuts, bolts and screws are properly tightened, and that the device is in safe working order.
- Do not try to repair the device by yourself unless you have professional training. All work not specified in these operating instructions may only be carried out by customer service centres authorised by us.
- **Do not use any accessories that are not recommended by PARKSIDE.** This can result in electric shock or fire.

### Electrical Safety:

- The plug of the charger must fit into the socket. The plug must not be modified in any way. Do not use any adapter plugs together with electric tools that have a protective earth. Unmodified plugs and matching sockets reduce the risk of electric shock.

- Avoid body contact with earthed surfaces such as pipes, radiators, cookers and refrigerators. There is an increased risk of electric shock if your body is earthed.
- Do not expose electric tools to rain or wet conditions. The penetration of water into an electric tool increases the risk of electric shock.



**Observe the safety information and notes on charging and proper use as shown in the instruction manual for your battery and charger from the Parkside X 20 V Team series. A detailed description of the charging process and further information can be found in the separate operating instructions.**

## Assembly

- Only carry out work that you know you are capable of.
- If in doubt, consult an expert or our service centre directly.

### **B** Mounting the lower bar

1. Fold the lower bar (3) upwards.
2. Turn the lower tightening levers (5) clockwise to fasten.

3. Lock the tightening levers (5) by pressing them in the direction of the lower bar (3). The tightening levers must be pulled tight and then positioned against the bar so that tightening can be carried out with medium force. If this fails, continue to turn the tightening lever clockwise, or loosen it by turning counter clockwise.

### **C** Mounting the upper bar

1. Fasten the upper bar (1) with the enclosed screws (2b), the washers (2a) and the upper tightening levers (2) on the right and left of the lower bar (3). The release button (16) must be located on the right in the mowing direction. Two positions are possible.
2. Turn the tightening levers (2) clockwise to fasten.
3. Lock the tightening levers (2) by pressing them in the direction of the bar (3). The tightening levers must rest against the bar in such a way that tightening can be carried out with medium force. If this fails, continue to turn the tightening lever clockwise, or loosen it by turning counter clockwise (see small illustration).
4. **Clipping in the cable holders:**  
Clip in the cable holders (14) on the upper (1) and bottom handle (3) and use them to fix the device cable (15) in position. At the end of the bottom handle (3) you can insert the device cable (15) into an existing cable holder.



On delivery, the cable holders (14) are already clipped on the upper (1) and bottom handle (3).



Release the tightening levers (2+5) and fold the upper bar (1) and the

lower bar (3) together so that the device takes up less space. Make sure not to pinch the machine cables while doing this.

## D Mounting the grass collection box

1. Clip the handle (13c) of the grass collection box (13) into the upper side of the grass collection box (13).
2. Place the plastic tabs (13a) of the grass collection box (13) over the grass collection box rods (13b).

## J Mulch kit

### Attaching the mulch kit

1. Remove the grass collection box, if used.
2. Lift the impact protection.
3. Slide the mulch kit (18) into place. The bracket (18a) snaps into place.

### Removing the mulch kit

4. Push in the bracket (18a) on the mulch kit and remove the mulch kit (18).

## Operation



**The device must only be adjusted when the motor is switched off and the blade is stationary. There is a risk of personal injury.**



Switch off the apparatus, remove the ignition key (A 10) and wait for the blades to come to a standstill.

## E Mounting/removing the grass collection box

1. To mount the grass collection box (13), lift the impact protection (4) and suspend the grass collection box (13) from both receptors.
2. Fold the impact protection (4) over the grass collection box (13). This will hold the grass collection box in the correct position.
3. To remove the grass collection box (13), lift the impact protection (4) and remove the grass collection box (13). Fold the impact protection (4) back over the device housing (12).



**Work may not be carried out using the device without the impact protection or grass collection box. There is a risk of injury.**

## Filling level indicator

A level indicator (E 26) is attached above the grass collection box (E 13).



GO Filling level indicator open:  
Grass collection box empty.



STOP Filling level indicator closed:  
Grass collection box filled.

## F Setting the cutting height

The apparatus has 7 positions for adjusting the cutting height:

- 25/30/38 mm - low cutting height
- 45/55 mm - medium cutting height
- 65/75 mm - large cutting height

1. Hold the carrying handle (A 6) and lift the device or push the device down.
2. Grip the lever (7) for adjusting the cutting height and move it past the ratchet mechanism to the desired cutting height.

The correct cutting height is between 25 and 45 mm for an ornamental lawn and about 45 - 65 mm for a utility lawn.

**i** A high cutting height should be selected for the first mowing of the season.

## **I** Inserting/removing the rechargeable battery



Switch off the apparatus, remove the ignition key (A 10) and wait for the blades to come to a standstill.

1. To remove the battery (9) from the device, press the release button (9a) on the battery and pull the battery out.
2. To insert the battery (9), push the battery along the guide rail into the device. You will hear it click into place.

## Recharging the battery

**i** Allow a hot battery to cool before charging.

**i** Only charge the battery (4) when the red LED on the charge status indicator is on.

**i** The charging time with the dual charger is about 1 hour.

1. Remove the battery (9) from the appliance, as necessary (see „Removing/inserting the battery“).
2. Insert the battery (9) in the charging compartment of the battery charger (5).
3. Plug the battery charger (19) into a mains outlet.
4. When the battery is fully recharged unplug the battery charger (19) from the mains.
5. Remove the battery (9) from the charger (19).

## Switching on and off

**i** The cordless lawnmower may only be used with two batteries of the Parkside X 20 V Team series.

- I** 1. Place the apparatus on a level surface.
2. Lift the cover (A 8) on the device housing and insert the charged batteries (9) along the guides into the device. You will hear them click into place.
3. Insert the ignition key (10) in the corresponding opening next to the rechargeable battery (9). The ignition key can only be inserted in one position. Take note of the guide groove on the opening next to the battery and on the ignition key (10) (see small image **I**).
4. Before switching the apparatus on, make sure that it is not touching any objects.

- G** 5. To switch the apparatus on, press the release button (16) and hold it down while pressing the starting lever (17). Let go of the release button.





- To switch the apparatus off, let go of the starting lever (17).



Due to the intelligent energy management system, the motor starts after a delay.



**After switching off the equipment, the blade continues to turn for several seconds. Do not touch the moving blade. There is a risk of injury.**



### Auto/Eco mode

The cordless lawnmower automatically launches in the last mode used when turned on. You can switch between Auto and Eco mode by pressing the Auto/Eco switch button (20).

The illuminated auto/eco lamp indicates the current mode of the cordless lawnmower.

**Auto mode:** the cordless lawn mower adjusts the motor speed in accordance with the load.

**Eco mode:** the cordless lawn mower runs at the lowest speed for maximum battery life.

### Checking the charge status of the battery

The battery charge status indicator (**G** 22) shows the state of charge of the battery (**A** 9).

Press the button for the charge level indicator (**G** 21) on the lower bar. The charge level of the battery is indicated by illumination of the corresponding LED lights.

**3 LEDs illuminated (red, orange and green):**  
Battery charged

**2 LEDs illuminated (red and orange):**  
Battery partially charged

**1 LED illuminated (red):**  
Battery needs to be charged

### Working with the device



Observe noise protection rules and other local regulations.

Regular mowing stimulates the grass to an increased leaf formation, while at the same time killing weeds. Therefore, the lawn becomes denser after each mowing process, resulting in an evenly loadable lawn. The first cut takes place roughly in April when the grass is about 70 - 80 mm high. During the main growing season, the lawn is mowed at least once a week.

- Move the device at walking speed and in lines which should be as straight as possible. For a flawless mowing result, the lines should always overlap by a few centimetres.
- Adjust the cutting height so that the device is not overloaded. If this not done, the motor may become damaged.
- Always move across slopes crosswise. Take special care when going backwards and pulling the device.
- Clean the device after each use, as described in the section "Cleaning/storage".



**After switching off the equipment, the blade continues to turn for several seconds. Do not touch the moving blade. There is a risk of injury.**

## Cleaning/maintenance



**Have any work that is not described in these operating instructions performed by an authorised customer service centre. Only use original parts.**



Wear gloves when handling the blade.



Switch off the apparatus, remove the ignition key (A 10) and wait for the blades to come to a standstill.

## General cleaning and maintenance work



**Never spray down the device with water. There is a risk of electric shock.**

- Always keep the device clean. Use a brush or cloth for cleaning, but do not use any cleaning agents or solvents.
- After mowing, remove any plant remains that have become stuck to the wheels, ventilation opening, ejector opening and blade area using a piece of wood or plastic. Do not use any hard or sharp objects as these could damage the device.
- Check the device before each use for obvious defects such as loose, worn or damaged parts. Ensure that all nuts, bolts and screws are firmly in place.
- Check the covers and protective devices for damage and correct fit. Replace these if necessary.

## H Replacing blades

If the blade is blunt, it can be re-sharpened by a specialist company. If the blade is damaged or unbalanced, it must be replaced.

1. Turn the machine over.
2. Use firm gloves and keep hold of the blade (23). Use a spanner (SW14) to turn the blade bolt (24) counter-clockwise from the motor spindle (25).
3. Reassemble the new blade (23) in reverse order. Make sure that the blade (23) is positioned correctly (see illustration H) and that the blade bolt (24) is tightened.

## K Storage

Release the tightening levers (2+5) and fold the upper bar (1) and the lower bar (3) together so that the device takes up less space. Make sure not to pinch the machine cables while doing this.

- Store the device in a dry place out of reach of children.
- Give the motor time to cool off before you store the device in an enclosed space.
- Remove the rechargeable battery before storing the device for a long period of time (e.g. winter storage).

We are not liable for damage cause by our devices if this is caused by improper repair, the use of non-original parts or incorrect use.

## Disposal/environmental protection

Remove the battery from the device and recycle the device, battery, accessories and packaging in an environmentally-friendly manner.



Electrical devices do not belong in domestic waste.



Li-ion

Do not throw batteries into domestic waste, fire (risk of explosion) or water. Damaged batteries can harm the environment and your health if poisonous fumes or liquids escape.

- Hand the device and the charger in to a recycling point. The waste plastic and metal parts can be separated, accurately graded and passed on for recycling. Contact our Service Centre for more details.
- Dispose of batteries in a discharged state and in accordance with local regulations. Hand in the batteries at a used battery collection point where they are recycled in an environmentally friendly manner. For more information, please contact your local waste management provider or our service centre.
- We will dispose of any defective devices that you send to us free of charge.
- Do not throw cut grass into the rubbish bin; instead, take it for composting or spread it as a mulch below shrubs and trees.

## Spare Parts/Accessories

**Spare parts and accessories can be obtained at [www.grizzly-service.eu](http://www.grizzly-service.eu)**

If you have issues ordering, please use the contact form. If you have any other questions, contact the "Service-Center" (see page 37).

Replacement blade.....	13700243
Grass collection box.....	91105345

## Guarantee

Dear Customer,

This equipment is provided with a 3-year guarantee from the date of purchase. In case of defects, you have statutory rights against the seller of the product. These statutory rights are not restricted by our guarantee presented below.

### Terms of Guarantee

The term of the guarantee begins on the date of purchase. Please retain the original receipt. This document is required as proof of purchase.

If a material or manufacturing defect occurs within three years of the date of purchase of this product, we will repair or replace – at our choice – the product for you free of charge. This guarantee requires the defective equipment and proof of purchase to be presented within the three-year period with a brief written description of what constitutes the defect and when it occurred.

If the defect is covered by our guarantee, you will receive either the repaired product or a new product. No new guarantee period begins on repair or replacement of the product.

### Guarantee Period and Statutory Claims for Defects

The guarantee period is not extended by the guarantee service. This also applies for replaced or repaired parts. Any damages and defects already present at the time of purchase must be reported immediately after unpacking. Repairs arising after expiry of the guarantee period are chargeable.

### Guarantee Cover

The equipment has been carefully produced in accordance with strict quality guidelines and conscientiously checked prior to delivery.

The guarantee applies for all material and manufacturing defects. This guarantee does not extend to cover product parts that are subject to normal wear and may therefore be considered as wearing parts (e.g. blade, blade bolt) or to cover damage to breakable parts (e.g. switch).

This guarantee shall be invalid if the product has been damaged, used incorrectly or not maintained. Precise adherence to all of the instructions specified in the operating manual is required for proper use of the product. Intended uses and actions against which the operating manual advises or warns must be categorically avoided. The product is designed only for private and not commercial use. The guarantee will be invalidated in case of misuse or improper handling, use of force, or interventions not undertaken by our authorised service branch.

### Processing in Case of Guarantee

To ensure quick handling of you issue, please follow the following directions:

- Please have the receipt and item number (IAN 330877\_1907) ready as proof of purchase for all enquiries.
- Please find the item number on the rating plate.
- Should functional errors or other defects occur, please initially contact the service department specified below by **telephone** or by **e-mail**. You will then receive further information on the processing of your complaint.

- After consultation with our customer service, a product recorded as defective can be sent postage paid to the service address communicated to you, with the proof of purchase (receipt) and specification of what constitutes the defect and when it occurred. In order to avoid acceptance problems and additional costs, please be sure to use only the address communicated to you. Ensure that the consignment is not sent carriage forward or by bulky goods, express or other special freight. Please send the equipment inc. all accessories supplied at the time of purchase and ensure adequate, safe transport packaging.

## Repair Service

For a charge, **repairs not covered by the guarantee** can be carried out by our service branch, which will be happy to issue a cost estimate for you.

We can handle only equipment that has been sent with adequate packaging and postage.

**Attention:** Please send your equipment to our service branch in clean condition and with an indication of the defect.

Equipment sent carriage forward or by bulky goods, express or other special freight will not be accepted.

We will dispose of your defective devices free of charge when you send them to us.

## Service-Center

**GB Service Great Britain**  
Tel.: 0800 4047 657  
E-Mail: grizzly@lidl.co.uk  
**IAN 330877\_1907**

**IE Service Ireland**  
Tel.: 1890 930 034  
(0,08 EUR/Min., (peak))  
(0,06 EUR/Min., (off peak))  
E-Mail: grizzly@lidl.ie  
**IAN 330877\_1907**

## Importer

Please note that the following address is not a service address. Please initially contact the service centre specified above.

**Grizzly Tools GmbH & Co. KG**  
Stockstädter Straße 20  
63762 Großostheim  
GERMANY  
[www.grizzly-service.eu](http://www.grizzly-service.eu)

## Trouble Shooting

Problem	Possible Cause	Fault Fixing
Appliance doesn't start	Rechargeable battery (A 9) discharged	Check the charge status, charge rechargeable battery (observe the separate operating instructions for the battery and charger)
	Rechargeable battery (A 9) not inserted	Insert rechargeable battery (observe the separate operating instructions for the battery and charger)
	Defective release button (A 16) or start lever (A 17)	Repair by customer services
	Defective motor	
	Grass too long	Set a greater cut height. Lift the front wheels slightly by pressing down on the bow-type handle (A 1).
Motor stops	Blockage by foreign object	Remove the foreign object
Result unsatisfactory or motor labours	Cut height too low	Set a higher cut height
	Blade (H 23) blunt	Have the blade sharpened or replace it
	Blade area blocked	Clean the equipment
	Blade (H 23) assembled incorrectly	Install the blade correctly
Blade fails to turn	Blade (H 23) blocked by grass	Remove the grass
	Blade screw (H 24) loose	Tighten the blade screw
Strange noises, rattling or vibrations	Blade screw (H 24) loose	Tighten the blade screw
	Blade (H 23) damaged	Replace the blade

## Sommaire

<b>Introduction .....</b>	<b>39</b>
<b>Fins d'utilisation .....</b>	<b>39</b>
<b>Description générale .....</b>	<b>40</b>
Volume de la livraison .....	40
Description fonctionnelle .....	40
Aperçu .....	40
<b>Données techniques .....</b>	<b>41</b>
<b>Symboles et pictogrammes .....</b>	<b>42</b>
<b>Consignes de sécurité .....</b>	<b>42</b>
Consignes générales de sécurité .....	43
<b>Montage .....</b>	<b>48</b>
Montage du longeron inférieur .....	48
Montage du longeron supérieur .....	48
Monter le bac à herbe .....	49
Kit de paillage .....	49
<b>Utilisation .....</b>	<b>49</b>
Accrocher / retirer le bac à herbe .....	49
Indicateur de niveau .....	49
Régler la hauteur de coupe .....	49
Insérer / retirer la batterie .....	50
Charger l'accu .....	50
Mise en marche et arrêt .....	50
Mode Auto/Éco .....	51
Contrôler l'état de charge de la batterie .....	51
Travailler avec l'appareil .....	51
<b>Nettoyage / Entretien .....</b>	<b>52</b>
Principaux travaux de nettoyage et d'entretien .....	52
Remplacer la lame .....	52
<b>Stockage .....</b>	<b>52</b>
<b>Élimination / Protection de l'environnement .....</b>	<b>53</b>
<b>Pièces de rechange / Accessoires ..</b>	<b>53</b>
<b>Garantie - France .....</b>	<b>54</b>
<b>Garantie - Belgique .....</b>	<b>56</b>
<b>Service Réparations .....</b>	<b>57</b>
<b>Service-Center .....</b>	<b>57</b>
<b>Importateur .....</b>	<b>57</b>
<b>Recherche des pannes .....</b>	<b>58</b>
<b>Traduction de la déclaration de conformité CE originale .....</b>	<b>132</b>

## Introduction

Toutes nos félicitations pour l'achat de votre nouvel appareil. Vous avez ainsi choisi un produit de qualité supérieure. La qualité de l'appareil a été vérifiée pendant la production et il a été soumis à un contrôle final. Le fonctionnement de votre appareil est donc ainsi garanti.



La notice d'utilisation fait partie de ce produit. Elle contient des instructions importantes pour la sécurité, l'utilisation et l'élimination des déchets. Avant d'utiliser ce produit, lisez attentivement les consignes d'emploi et de sécurité. N'utilisez le produit que tel que décrit et uniquement pour les domaines d'emploi indiqués. Conservez cette notice et remettez-la avec tous les documents si vous cédez le produit à un tiers.

## Fins d'utilisation

L'appareil est uniquement destiné à tondre les pelouses et l'herbe en milieu domestique.

L'appareil est destiné à être utilisé dans le domaine du bricolage. Il n'a pas été conçu pour une utilisation professionnelle constante. Toute utilisation industrielle met fin à la garantie.

Toute autre utilisation qui n'est pas expressément préconisée dans cette notice d'emploi peut entraîner des dommages à l'appareil et constituer un sérieux danger pour l'utilisateur. L'appareil est destiné à être utilisé par des adultes. L'utilisation de cet appareil est interdite aux enfants et aux personnes qui ne se sont pas familiarisés avec le contenu de ce mode d'emploi.

L'utilisation de l'appareil est interdite sous la pluie ou dans un environnement humide.

Le fabricant ne peut être tenu pour responsable des dommages causés par une utilisation inappropriée ou par une manipulation incorrecte.

L'appareil fait partie de la gamme Parkside X 20 V TEAM et peut être utilisé avec les batteries de la gamme Parkside X 20 V TEAM. Les batteries doivent être chargées uniquement avec des chargeurs appartenant à la gamme Parkside X 20 V TEAM.

## Description générale



Vous trouverez les images correspondantes à l'arrière et à l'avant de ce document, sur la couverture.

## Volume de la livraison

Retirez l'appareil prudemment de l'emballage et vérifiez si les parties suivantes sont complètes :

- Tondeuse sans fil et longeron supérieur
- Longeron inférieur
- Bac à herbe
- Poignée du bac à herbe
- 2 dispositifs de retenue du câble
- 2 leviers-tendeurs avec rondelles de serrage et vis pour la fixation du longeron supérieur
- Kit de paillage
- Traduction de la notice d'utilisation originale



La batterie et le chargeur ne sont pas inclus.

Évacuez le matériel d'emballage comme il se doit.

## Description fonctionnelle

La tondeuse sans fil possède un outil de coupe qui tourne parallèlement au plan de coupe. Elle est équipée d'un moteur électrique puissant, d'un robuste boîtier en matière plastique, d'un interrupteur de sécurité, d'une chicane et d'un interrupteur de sécurité. L'appareil a 7 positions de réglage en hauteur et des roues maniables. Pour savoir quelles fonctions remplissent les éléments de commande, veuillez vous reporter aux descriptions suivantes.

## Aperçu



- 1 Longeron supérieur
- 2 Leviers-tendeurs pour fixer le longeron supérieur
- 3 Longeron inférieur
- 4 Chicane
- 5 Leviers-tendeurs pour fixer le longeron inférieur
- 6 Poignée de transport
- 7 Levier de réglage de la hauteur de coupe
- 8 Cache
- 9 Batteries
- 9a Touche de déverrouillage sur la batterie
- 10 Clé de contact
- 11 Roues
- 12 Carter de l'appareil
- 13 Bac à herbe
- 14 Dispositif de retenue du câble
- 15 Câble de l'appareil
- 16 Bouton de déverrouillage
- 17 Levier de démarrage
- 18 Kit de paillage
- 18a Arceau sur le kit de paillage
- 19 Chargeur double



- 2a Rondelles
- 2b Vis



- D** 13a Languettes en plastique
- 13b Armature du bac à herbe
- 13c Poignée du bac à herbe
  
- G** 20 Bouton-poussoir Auto/Éco
- 21 Touche d'affichage de l'état de charge
- 22 Affichage de l'état de charge de la batterie
  
- H** 23 Lame
- 24 Vis de lame
- 25 Broche de moteur
  
- E** 26 Indicateur de niveau

## Données techniques

### Tondeuse à

### accumulateur .....PRMA 40-Li A2

Tension moteur.....	40 V <sub>==</sub> (2x 20 V)
Courant moteur I.....	16 A
Régime de ralenti n <sub>1</sub> .....	2900 min <sup>-1</sup>
Régime de ralenti n <sub>2</sub> .....	3300 min <sup>-1</sup>
Largeur de coupe.....	430 mm
Hauteur de coupe...25/30/38/45/55/65/75 mm	
Classe de protection.....	III
Type de protection.....	IPX1
Poids (sans batterie ni chargeur) ..	16,2 kg
Volume du bac à herbe.....	50 l
Niveau de pression acoustique (L <sub>PA</sub> ).....	76,2 dB(A); K <sub>PA</sub> = 3 dB
Niveau de puissance acoustique (L <sub>WA</sub> ) mesuré.....	87 dB(A); K <sub>WA</sub> = 2,33 dB garanti .....
Vibration (a <sub>h</sub> ) sur la longeron supérieur droit.....	0,64 m/s <sup>2</sup> ; K= 1,5 m/s <sup>2</sup>
gauche .....	0,56 m/s <sup>2</sup> ; K= 1,5 m/s <sup>2</sup>



**Attention ! Vous trouverez une liste actualisée de la compatibilité des batteries à l'adresse : [www.lidl.de/akku](http://www.lidl.de/akku)**

Cet appareil peut être alimenté exclusivement par les batteries suivantes : PAP 20 A1, PAP 20 A2, PAP 20 A3. Ces batteries peuvent être rechargées avec les chargeurs suivants : PLG 20 A1, PLG 20 A3, PDSL G 20 A1.

Les valeurs sonores et des vibrations ont été déterminées selon les normes et réglementations citées dans la déclaration de conformité.

La valeur d'émission des vibrations a été calculée selon une méthode d'essai standardisée et peut être utilisée comme moyen de comparaison entre un outil électrique et un autre.

La valeur d'émission des vibrations peut aussi être utilisée comme moyen d'estimation de l'exposition.



### Avertissement :

L'émission de vibration au cours de l'utilisation réelle de l'outil électrique peut différer de la valeur totale déclarée, selon les méthodes d'utilisation de l'outil. Essayez de maintenir aussi faible que possible la contrainte que constituent les vibrations. Mesures à titre d'exemple pour réduire la contrainte que constituent les vibrations : porter des gants lors de l'utilisation de l'outil et limiter le temps de travail. Il faut à ce titre tenir compte de toutes les parties du cycle d'exploitation (par exemple les temps au cours desquels l'outil électroportatif est éteint, et ceux au cours desquels il est certes allumé mais fonctionne hors charge).

## Symboles et pictogrammes

### Pictogrammes sur l'appareil



Attention !



Risque d'électrocution !



Veillez lire attentivement la notice d'utilisation.



Risque de blessures par des projections de pièces



Éloigner les personnes de l'appareil



Attention - Lames tranchantes ! Tenez les mains et les pieds éloignés. Risque de blessures !



Attention ! Marche à vide de la tondeuse.



Avant toutes opérations de réglage ou de nettoyage, arrêtez le moteur et retirez la clé de contact



Portez une protection oculaire et auditive.



N'exposez pas l'appareil à l'humidité.



Information sur le niveau sonore  $L_{WA}$  en dB



Les appareils électriques ne doivent pas être jetés avec les déchets ménagers.

430 mm



Rayon de coupe



Indicateur de charge et bouton-poussoir Auto/Éco sur la poignée étrier.

### Indicateur de niveau sur le bac à herbe

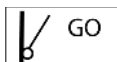

Indicateur de niveau ouvert : Bac à herbe vide

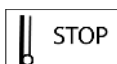

Indicateur de niveau fermé : Bac à herbe plein

### Symboles utilisés dans le mode d'emploi



**Symbole de danger et indications relatives à la prévention de dommages corporels ou matériels.**



Symbole d'interdiction (l'interdiction est précisée à la place des guillemets) et indications relatives à la prévention de dommages.



Symboles de remarque et informations permettant une meilleure utilisation de l'appareil.



Lisez attentivement le mode d'emploi.



Portez des gants de protection.

### Consignes de sécurité

Ce paragraphe traite les directives de sécurité fondamentales à respecter pendant l'utilisation de l'appareil.

## Consignes générales de sécurité



**IMPORTANT**  
**LISEZ ATTENTIVEMENT LA**  
**NOTICE D'UTILISATION.**  
**CONSERVER LA NOTICE**  
**D'UTILISATION POUR**  
**CONSULTATION ULTÉRIEURE.**



En cas d'utilisation inappropriée, cet appareil peut provoquer des blessures graves. Afin d'éviter les dommages aux personnes et aux biens, veuillez lire et respecter absolument les consignes de sécurité suivantes et familiarisez-vous avec tous les éléments de commande.

- Lisez attentivement la notice d'utilisation.
- Cet appareil ne doit pas être utilisé par des enfants. Les enfants doivent être surveillés afin qu'ils ne jouent pas avec l'appareil. Le nettoyage et les travaux d'entretien ne doivent pas être effectués par des enfants.
- Cet appareil peut être utilisé par des personnes aux capacités physiques, sensorielles ou mentales réduites ou manquant d'expérience ou de connaissance, à condition qu'elles soient surveillées ou qu'elles aient été

instruites sur l'utilisation en toute sécurité de l'appareil et qu'elles comprennent les dangers en résultant.

### Préparation :

- N'autorisez jamais des enfants ou d'autres personnes n'ayant pas pris connaissance du mode d'emploi utiliser l'appareil. La législation locale permet de déterminer l'âge minimum de l'utilisateur.
- N'utilisez jamais l'appareil lorsque des animaux et des personnes, en particulier des enfants, se trouvent à proximité. Les enfants ne sont pas autorisés à jouer avec l'appareil.
- L'opérateur ou l'utilisateur est responsable des accidents ou des dommages causés aux autres personnes ou à leurs objets personnels.
- Veuillez vérifier le terrain sur lequel l'appareil sera mis en marche, et veuillez éliminer les pierres, bâtons, câbles ou autres corps étranges susceptibles de s'accrocher et d'être projetés.
- Portez des vêtements de travail adaptés comme des chaussures solides avec une semelle antidérapante et un pantalon long et solide. N'utilisez pas l'appareil si vous êtes pieds nus ou si vous

portez des sandales. Évitez de porter des vêtements amples ou des vêtements avec des lanières ou des ceintures.

- Avant l'utilisation, il est nécessaire de toujours vérifier visuellement si les lames de coupe, les boulons de fixation et toute l'unité de coupe sont usés ou endommagés. N'utilisez pas l'appareil si des équipements de protection (par ex. chicane ou bac à herbe), des pièces du dispositif de coupe ou des boulons manquent, sont usés ou endommagés. Pour éviter un déséquilibre, des lames de coupe et des boulons de fixation usés ou endommagés doivent être remplacés uniquement par jeux.
- Soyez prudent avec les appareils dotés de plusieurs outils de coupe, car le mouvement d'une lame peut entraîner la rotation de l'autre lame.
- Utilisez uniquement des accessoires et pièces de rechanges livrés et recommandés par le fabricant. L'utilisation de pièces étrangères provoque la perte immédiate du droit à la garantie.
- Il faut remplacer les panneaux usés ou endommagés.

## Travailler avec l'appareil :



Pendant le travail, ne placez ni les pieds ni les mains à proximité ou sous des pièces en rotation. Vous risquez de vous blesser !

- Allumez le moteur selon les instructions et seulement si vos pieds sont à une distance sécuritaire des outils de coupe.
- N'utilisez pas l'appareil en cas de pluie, de mauvais temps, dans un environnement humide ou sur de l'herbe mouillée. Travaillez uniquement à la lumière du jour ou sous un bon éclairage.
- Ne pas utiliser cet appareil si vous êtes fatigué ou déconcentré, ou après avoir ingéré de l'alcool ou des médicaments. Prenez toujours des pauses en temps utile. Travaillez de manière raisonnable.
- Lors du travail, veillez à être bien stable, notamment dans les pentes. Travaillez toujours en biais sur les pentes, jamais vers le haut ou le bas. Soyez particulièrement prudent lorsque vous changez de direction sur une pente. Ne travaillez jamais sur des pentes excessivement pentues.

- Conduisez la machine uniquement à l'allure de marche. Soyez particulièrement prudent lorsque vous retournez l'appareil, le tirez vers vous ou reculez.
- Mettez prudemment l'appareil en marche conformément aux instructions indiquées dans le présent mode d'emploi. Veillez à ce que vos pieds soient à une distance suffisante par rapport aux lames en rotation.
- N'inclinez pas l'appareil au démarrage, sauf si cela est nécessaire pour démarrer dans de hautes herbes. Dans ce cas, basculez l'appareil en appuyant sur le longeron de poignée de sorte que les roues avant de l'appareil soient légèrement soulevées. Vérifiez toujours que vos deux mains sont en position de travail avant de remettre l'appareil sur le sol.
- Ne travaillez jamais sans le bac à herbe ou la chicane. Restez toujours éloigné de l'ouverture d'éjection.
- Ne démarrez pas le moteur lorsque vous vous trouvez devant la goulotte d'éjection.
- L'appareil ne doit être ni soulevé ni transporté tant que le moteur tourne. Éteignez l'appareil si celui-ci doit être basculé pour le transport, s'il est nécessaire de traverser d'autres surfaces et si l'appareil est déplacé vers et depuis les surfaces à tondre.
- Maintenez toujours l'ouverture d'éjection de l'herbe propre et libérée. Retirez les restes de coupe uniquement lorsque l'appareil est immobilisé.
- Ne laissez jamais l'appareil sans surveillance sur le poste de travail.
- Ne travaillez jamais lorsque l'appareil est endommagé, incomplet ou lorsqu'il a été modifié sans l'accord du fabricant. N'utilisez jamais l'appareil avec des équipements de protection ou des blindages endommagés ou en l'absence de dispositifs de sécurité tels que des déflecteurs et/ou dispositifs de récupération de l'herbe.
- Ne surchargez pas l'appareil. Travaillez uniquement dans les plages de puissance indiquées et ne modifiez pas les paramètres de réglage du moteur. N'utilisez pas de machines de faible puissance pour des travaux lourds. N'utilisez pas votre appareil pour des destinations auxquelles il n'est pas adapté.



Attention danger ! La lame ralentit. Il existe un risque de blessures.

- N'utilisez pas l'appareil à proximité de liquides ou de gaz inflammables. En cas de non-respect, il existe un risque d'incendie et d'explosion.
- Éteignez l'appareil, retirez la clé de sûreté et retirez la batterie. Assurez-vous que toutes les pièces mobiles sont à l'arrêt :
  - toujours, lorsque vous vous éloignez de l'appareil et qu'il n'est pas utilisé,
  - avant de supprimer les blocages ou les obstructions dans le canal d'éjection,
  - avant de vérifier l'appareil, de le nettoyer ou de travailler dessus,
  - si un corps étranger a été heurté. Vérifiez la présence de dégâts sur l'appareil et effectuez les réparations nécessaires avant de le faire redémarrer et de travailler avec l'appareil,
- Si l'appareil commence à vibrer de manière inhabituellement forte, il faut le vérifier immédiatement.
- Vérifiez que tous les écrous, boulons et vis sont serrés à fond.
- Recherchez d'éventuelles détériorations sur l'appareil.
- Effectuez les réparations nécessaires des pièces endommagées.
- Ne placez jamais les mains ou les pieds à proximité ou sous des pièces en rotation. Ne vous placez jamais devant l'ouverture d'éjection de l'herbe.
- Vous devez toujours activer le coupe-circuit/tirer la clé de contact :
  - lorsque vous vous éloignez de l'appareil, avant de procéder à l'élimination de bourrages,
  - lorsque vous vérifiez l'appareil, le nettoyez ou travaillez avec l'appareil,
  - après une collision avec un corps étranger. Vérifiez immédiatement si l'appareil a été endommagé et faites-le réparer, si nécessaire,
  - lorsque l'appareil présente des vibrations inhabituelles (vérifier immédiatement !).
- Lors du démarrage ou du maintien en fonctionnement du moteur, la tondeuse ne doit pas être basculée à moins qu'elle ne soit levée pendant la procédure. Dans ce cas, basculez-la uniquement jusqu'au niveau impérativement nécessaire et soulevez uniquement le côté opposé à l'utilisateur.

### **Entretien et stockage :**

- Laissez le moteur refroidir avant de ranger l'appareil dans des

locaux fermés.

- Lors de la maintenance des lames, veillez à ce qu'elles puissent bouger même lorsque la source de tension est éteinte.
- Vérifiez que tous les écrous, boulons et vis sont serrés à fond et que l'appareil se trouve dans un état de travail sûr.
- Ne tentez pas de réparer l'appareil vous-même, sauf si vous avez été formé à cette fin. Tous les travaux qui ne figurent pas dans le présent mode d'emploi ne pourront être réalisés que par les services après-vente agréés par nos soins.
- Conservez l'appareil dans un endroit sec et hors de portée des enfants.
- Veuillez traiter votre appareil avec soin. Maintenez les outils affûtés et propres pour pouvoir travailler mieux et de manière plus sûre. Veuillez suivre les prescriptions d'entretien.
- Portez des gants de protection lorsque vous remplacez le dispositif de coupe.
- Vérifiez régulièrement le dispositif de récupération de l'herbe du point de vue de l'usure et des déformations. Pour des raisons de sécurité, remplacez les pièces usées ou endommagées. Lors du réglage de la lame, soyez particulièrement prudent

afin que vos doigts ne soient pas coincés entre les lames rotatives et des pièces fixes de la machine.

- Vérifiez que seuls des outils de coupe de remplacement autorisés par le fabricant sont utilisés.
- **N'utilisez pas d'accessoires non recommandés par PARKSIDE.** Cela pourrait entraîner une électrocution ou un incendie.

### Sécurité électrique :

- La fiche de raccordement du chargeur doit correspondre à la prise de courant. Le connecteur ne doit en aucun cas être modifié. N'utilisez pas d'adaptateurs avec des outils électriques mis à la terre. Les connecteurs non modifiés et prises de terre adaptées réduisent le risque d'électrocution.
- Évitez tout contact physique avec des surfaces reliées à la terre, par exemple de tuyaux, chauffages, cuisinières et réfrigérateurs. Il y a un risque accru d'électrocution, lorsque votre corps est en contact avec un élément mis à la terre.
- Protégez les appareils électriques de la pluie ou de l'humidité. La pénétration d'eau dans l'appareil électrique augmente le risque d'électrocution.



**Respectez les consignes de sécurité et informations relatives au chargement et à l'utilisation correcte qui sont indiquées dans la notice d'utilisation de votre batterie et chargeur de la gamme Parkside X 20 V Team. Vous trouverez une description détaillée du processus de charge et de plus amples informations dans ce mode d'emploi séparé.**

## Montage

- Veuillez exécuter uniquement les travaux dont vous vous sentez capable.
- En cas d'incertitudes, faites appel à un spécialiste ou directement à notre service après-vente.

### **B** Montage du longeron inférieur

1. Relevez le longeron inférieur (3) vers le haut.
2. Resserrez les leviers-tendeurs inférieurs (5) en tournant dans le sens horaire.
3. Verrouillez les leviers-tendeurs (5) en les poussant en direction du longeron inférieur (3). Les leviers-tendeurs doivent être serrés et posés contre le longeron de telle manière qu'un serrage de force moyenne suffit. Si cela échoue, continuez à tourner le levier-tendeur dans le sens horaire ou desserrez-le dans le sens antihoraire.

### **C** Montage du longeron supérieur

1. Vissez le longeron supérieur (1) avec les vis jointes (2b), les rondelles de serrage (2a) et les leviers-tendeurs supérieurs (2) à droite et à gauche sur le longeron inférieur (3). Le bouton de déverrouillage (16) doit se situer dans le sens de la tonte à droite. Deux positions sont possibles.
2. Tournez les leviers-tendeurs (2) dans le sens horaire.
3. Verrouillez les leviers-tendeurs (2) en les poussant en direction du longeron (3). Les leviers-tendeurs doivent être appliqués contre le longeron de façon à produire une pression moyenne. Si cela échoue, continuez à tourner le levier-tendeur dans le sens horaire ou détendez-le dans le sens inverse des aiguilles d'une montre (voir la petite image).
4. **Clipser le dispositif de retenue de câble :**  
Clipsez le dispositif de retenue de câble (14) sur le longeron supérieur (1) et inférieur (3) et fixez avec le câble de l'appareil (15). Au bout du longeron inférieur (3), vous pouvez passer le câble de l'appareil (15) dans un dispositif de retenue de câble existant.



À la livraison, les dispositifs de retenue de câble (14) sont déjà clipsés sur le longeron supérieur (1) et inférieur (3).



Desserrez les leviers-tendeurs (2+5) et rabattez le longeron supérieur (1) et le longeron inférieur (3), pour que l'appareil soit moins encombrant. Les câbles de commande ne doivent pas être coincés.



## D Monter le bac à herbe

1. Clipsez la poignée (13c) du bac à herbe (13) dans la partie supérieure du bac à herbe (13).
2. Enroulez les languettes en plastique (13a) sur le bac à herbe (13) au-dessus de l'armature du panier à herbe (13b).

3. Pour retirer le bac à herbe (13), soulevez la chicane (4) et décrochez le bac à herbe (13). Rabattez la chicane (4) sur le carter de l'appareil (12).



**Le travail avec l'appareil ne doit pas être effectué sans chicane ou bac à herbe. Il existe un risque de blessures.**

## J Kit de paillage

### Fixer le kit de paillage

1. Enlevez le bac à herbe s'il était monté.
2. Soulevez la chicane.
3. Introduisez le kit de paillage (18). L'arceau (18a) s'enclenche.

### Retirer le kit de paillage

4. Enfoncez l'arceau (18a) sur le kit de paillage et retirez le kit de paillage (18).

## Indicateur de niveau

Un indicateur de niveau (E 26) est installé au-dessus du bac à herbe (E 13).



Indicateur de niveau ouvert :  
Bac à herbe vide



Indicateur de niveau fermé :  
Bac à herbe plein

## Utilisation



**Tous réglages de l'appareil doivent être effectués uniquement lorsque le moteur est arrêté et que la lame est à l'arrêt complet. Il y a un risque de dommages corporels.**



Éteignez l'appareil, retirez la clé de contact (A 10) et attendez l'arrêt complet du couteau.

## E Accrocher / retirer le bac à herbe

1. Pour accrocher le bac à herbe (13), soulevez la chicane (4) et accrochez le bac à herbe (13) dans les deux encoches.
2. Rabattez la chicane (4) sur le bac à herbe (13). Elle maintient le bac à herbe dans la bonne position.

## F Régler la hauteur de coupe

L'appareil possède 7 positions de réglage de hauteur de coupe :

25/30/38 mm - hauteur de coupe basse  
45/55 mm - hauteur de coupe moyenne  
65/75 mm - hauteur de coupe haute

1. Saisissez la poignée de transport (A 6) et soulevez l'appareil, ou appuyez l'appareil vers le bas.
2. Saisissez le levier (7) de réglage de la hauteur de coupe et glissez-le dans le crantage du réglage souhaité de la hauteur de coupe.

La hauteur de coupe correcte pour une pelouse décorative est d'environ 25 à 45 mm, pour une pelouse utilitaire d'environ 45 à 65 mm.

**i** Une hauteur de coupe élevée doit être choisie pour la première coupe de la saison.

## I Insérer / retirer la batterie



Éteignez l'appareil, retirez la clé de contact (**A** 10) et attendez l'arrêt complet du couteau.

1. Pour enlever la batterie (9) de l'appareil, appuyez sur le bouton de déverrouillage (9a) sur la batterie et retirez la batterie.
2. Procédez à l'insertion de la batterie (9) en glissant la batterie le long du guidage. Il s'enclenche avec un déclic.

## A Charger l'accu

**i** Lorsqu'une batterie est chaude, laissez-la refroidir avant de la charger.

**i** Rechargez la batterie (9) uniquement si la LED rouge de l'affichage de l'état de charge de la batterie (22) est allumée.

**i** Le temps de chargement est d'environ 1 heure.

1. S'il y a lieu, retirez l'accumulateur (9) de l'appareil.
2. Insérez l'accumulateur (9) dans l'orifice de chargement du chargeur (19).
3. Connectez le chargeur (19) à une prise de courant.
4. Une fois l'opération de chargement terminée, séparez le chargeur (19) du réseau.
5. Retirez l'accumulateur du chargeur (19).

## Mise en marche et arrêt



La tondeuse sans fil ne peut être utilisée qu'avec deux batteries de la gamme Parkside X 20 V Team.

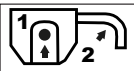

1. Placez l'appareil sur une surface plane.
2. Retirez le couvercle (8) du carter de l'appareil et insérez les batteries chargées (9) le long du rail de guidage dans l'appareil. Elles s'enclenchent de manière audible.
3. Enclenchez la clé de contact (10) dans l'ouverture prévue à cet effet à côté des batteries (9). La clé de contact ne peut être insérée que dans une seule position. Observez la rainure de guidage sur l'ouverture à côté des batteries et sur la clé de contact (10) (cf. petite image **I**).
4. Avant l'allumage, veillez à ce que l'appareil ne touche aucun objet.
5. Pour allumer l'appareil, actionnez le bouton de déverrouillage  (16) et maintenez-le enfoncé pendant que vous abaissez le levier de démarrage (17). Relâchez le bouton de déverrouillage.
6. Pour éteindre, relâchez le levier de démarrage (17).



Le moteur fonctionne en décalé en raison de la gestion intelligente de l'énergie.



**Après l'extinction de l'appareil, la lame continue de tourner pendant quelques**

**secondes. Ne touchez pas la lame en mouvement. Il y a un risque de dommages corporels.**

## **G** Mode Auto/Éco

À l'allumage, la tondeuse sans fil démarre automatiquement dans le dernier mode utilisé. En appuyant sur le bouton-poussoir Auto/Éco (20), vous pouvez basculer entre le mode Auto et Éco.

Grâce à l'allumage du voyant Auto ou Eco, vous savez quel est le mode de la tondeuse sans fil.

**Mode Auto :** La tondeuse sans fil adapte le régime moteur à la contrainte.

**Mode Éco :** La tondeuse sans fil fonctionne avec une vitesse de rotation minimale pour un temps de fonctionnement maximal des batteries.

## **Contrôler l'état de charge de la batterie**

L'affichage de l'état de charge (**G** 22) indique l'état de charge des batteries (**A** 9).

Appuyez sur la touche d'affichage de l'état de charge (**G** 21) sur le longeron supérieur.

L'état de charge des batteries est visible par l'allumage des LED correspondantes.

**3 LED sont allumées (rouge, orange et vert) :**  
Batterie chargée

**2 LED sont allumées (rouge et orange) :**  
Batterie partiellement chargée

**1 LED est allumée (rouge) :**  
La batterie doit être chargée

## **Travailler avec l'appareil**



Respectez la protection sonore et les directives locales.

Une tonte régulière stimule la formation de feuilles au niveau de l'herbe, mais permet en même temps d'éliminer les mauvaises herbes. Le gazon s'étoffe ainsi après chaque tonte, ce qui permet d'obtenir un gazon uniforme.

La première coupe s'effectue vers le mois d'avril quand la hauteur de l'herbe est de 70 à 80 mm. Pendant la période de pousse principale, la pelouse est tondue au moins une fois par semaine.

- Conduisez la machine à l'allure de marche et le plus possible en bandes droites. Pour une tonte impeccable, les bandes doivent toujours se chevaucher de quelques centimètres.
- Réglez la hauteur de coupe de sorte que l'appareil ne soit pas surchargé. Dans le cas contraire, le moteur peut être endommagé.
- Travaillez toujours en biais sur les pentes. Soyez particulièrement prudent en marche arrière et en tirant l'appareil.
- Nettoyez l'appareil après chaque utilisation comme décrit dans le chapitre "Nettoyage/entretien".



**Après l'extinction de l'appareil, la lame continue de tourner pendant quelques secondes. Ne touchez pas la lame en mouvement. Il y a un risque de dommages corporels.**

## Nettoyage / Entretien



**Faites exécuter les travaux non décrits dans ce mode d'emploi par un centre de service agréé par nos soins. Utilisez exclusivement des pièces d'origine.**



Portez des gants lorsque vous manipulez la lame.



Éteignez l'appareil, retirez la clé de contact (A 10) et attendez l'arrêt complet du couteau.

## Principaux travaux de nettoyage et d'entretien



**Ne nettoyez pas l'appareil au jet d'eau. Il y a un risque d'électrocution.**

- L'appareil doit toujours rester propre. Pour le nettoyage, utilisez une brosse ou un chiffon, mais aucun produit de nettoyage ou de détergent.
- Après la tonte, retirez les adhérences de résidus végétaux sur les roues, l'ouverture d'éjection et la zone de lame avec un bout de bois ou de plastique. N'utilisez pas d'objets durs ou pointus, car ils peuvent endommager l'appareil.
- Avant chaque utilisation, contrôlez l'appareil pour trouver des défauts tels que des pièces détachées, usagées ou endommagées. Vérifiez que tous les écrous, boulons et vis sont bien serrés.
- Vérifiez les caches et les dispositifs de protection du point de vue des dégradations et de la bonne tenue. Si nécessaire, remplacez-les.

## H Remplacer la lame

Si la lame est émoussée, il est possible de la faire aiguiser par un atelier spécialisé. Si la lame est endommagée ou déséquilibrée, elle doit alors être remplacée.

1. Retournez l'appareil.
2. Utilisez des gants solides et retenez la lame (23). Tournez la vis de lame (24) dans le sens antihoraire à l'aide d'une clé à molette (taille 14) de la broche de moteur (25).
3. Insérez la nouvelle lame (23) en procédant dans le sens inverse. Veillez à ce que la lame (23) soit bien positionnée (voir image H) et que la vis de lame (24) soit bien serrée.

## K Stockage

Desserrez les leviers-tendeurs (2+5) et rabattez le longeron supérieur (1) et le longeron inférieur (3), pour que l'appareil soit moins encombrant. Les câbles de commande ne doivent pas être coincés.

- Conservez l'appareil dans un endroit sec et hors de portée des enfants.
- Laissez le moteur refroidir avant de ranger l'appareil dans des locaux fermés.
- Retirez la batterie de l'appareil avant un stockage prolongé (par ex hivernage).

Nous ne sommes pas responsables des dommages provoqués par nos appareils si ceux-ci sont dus à une réparation inappropriée ou à l'utilisation de pièces qui ne sont pas d'origine ou à une utilisation non conforme aux dispositions.

## Élimination / Protection de l'environnement

Enlevez la batterie de l'appareil et veuillez mettre au rebut l'appareil, la batterie, les accessoires et l'emballage dans le respect de l'environnement.



Les appareils électriques ne doivent pas être jetés avec les déchets ménagers.



Li-ion

Les batteries ne doivent pas être jetées avec les déchets ménagers, dans le feu (risque d'explosion) ou dans l'eau. Les piles endommagées présentent un risque pour l'environnement et pour votre santé en cas de fuites de vapeurs ou de liquides toxiques.



Le produit est recyclable, est soumis à une responsabilité élargie du fabricant et est collecté dans le cadre du tri sélectif.



Portez le carton à un point de recyclage.

- Restituez l'appareil et le chargeur dans un point de collecte des déchets à recycler.
- Jetez les batteries lorsqu'elles sont déchargées et selon les prescriptions locales. Veuillez déposer les batteries à un point de collecte pour batteries usagées, où elles seront recyclées écologiquement. Pour cela, veuillez vous adresser à la société de gestion des déchets de votre ville ou à notre centre de SAV.
- Nous effectuons gratuitement la mise au rebut de votre appareil défectueux retourné.

- Éliminez les restes de coupe non pas avec les déchets ménagers, mais jetez-les avec le compost ou répartissez-les comme paillage sous des arbustes et des arbres.

## Pièces de rechange / Accessoires

**Vous obtiendrez des pièces de rechange et des accessoires à l'adresse [www.grizzly-service.eu](http://www.grizzly-service.eu)**

Si vous avez des problèmes lors du passage de la commande, merci d'utiliser le formulaire de contact.

Pour toute autre question, adressez-vous au « Service-Center » (voir page 57).

Lame de rechange..... 13700243

Grass collection box..... 91105345

## Garantie - France

Chère cliente, cher client,  
Ce produit bénéficie d'une garantie de 3 ans, valable à compter de la date d'achat.

En cas de manques constatés sur ce produit, vous disposez des droits légaux contre le vendeur du produit. Ces droits légaux ne sont pas limités par notre garantie présentée par la suite.

### Article L217-4 du Code de la consommation

Le vendeur livre un bien conforme au contrat et répond des défauts de conformité existant lors de la délivrance.

Il répond également des défauts de conformité résultant de l'emballage, des instructions de montage ou de l'installation lorsque celle-ci a été mise à sa charge par le contrat ou a été réalisée sous sa responsabilité.

### Article L217-5 du Code de la consommation

Le bien est conforme au contrat :

1° S'il est propre à l'usage habituellement attendu d'un bien semblable et, le cas échéant :

- s'il correspond à la description donnée par le vendeur et posséder les qualités que celui-ci a présentées à l'acheteur sous forme d'échantillon ou de modèle ;
- s'il présente les qualités qu'un acheteur peut légitimement attendre eu égard aux déclarations publiques faites par le vendeur, par le producteur ou par son représentant, notamment dans la publicité ou l'étiquetage ;

2° Ou s'il présente les caractéristiques définies d'un commun accord par les parties ou être propre à tout usage spécial recherché par l'acheteur, porté à la connaissance du vendeur et que ce dernier a accepté.

### Article L217-16 du Code de la consommation

Lorsque l'acheteur demande au vendeur, pendant le cours de la garantie commerciale qui lui a été consentie lors de l'acquisition ou de la réparation d'un bien meuble, une remise en état couverte par la garantie, toute période d'immobilisation d'au moins sept jours vient s'ajouter à la durée de la garantie qui restait à courir. Cette période court à compter de la demande d'intervention de l'acheteur ou de la mise à disposition pour réparation du bien en cause, si cette mise à disposition est postérieure à la demande d'intervention.

Indépendamment de la garantie commerciale souscrite, le vendeur reste tenu des défauts de conformité du bien et des vices rédhibitoires dans les conditions prévues aux articles L217-4 à L217-13 du Code de la consommation et aux articles 1641 à 1648 et 2232 du Code Civil.

### Article L217-12 du Code de la consommation

L'action résultant du défaut de conformité se prescrit par deux ans à compter de la délivrance du bien.

### Conditions de garantie

Le délai de garantie débute avec la date d'achat. Veuillez conserver soigneusement le ticket de caisse original. En effet, ce document vous sera réclamé comme preuve d'achat.

Si un défaut de matériel ou un défaut de fabrication se présente au cours des trois ans suivant la date d'achat de ce produit, nous réparons gratuitement ou remplaçons ce produit - selon notre choix. Cette garantie suppose que l'appareil défectueux et le justificatif d'achat (ticket de caisse) nous soient présentés durant cette période de trois ans

et que la nature du manque et la manière dont celui-ci est apparu soient explicités par écrit dans un bref courrier.

Si le défaut est couvert par notre garantie, le produit vous sera retourné, réparé ou remplacé par un neuf. Aucune nouvelle période de garantie ne débute à la date de la réparation ou de l'échange du produit.

### Durée de garantie et demande légale en dommages-intérêts

La durée de garantie n'est pas prolongée par la garantie. Ce point s'applique aussi aux pièces remplacées et réparées. Les dommages et les manques éventuellement constatés dès l'achat doivent immédiatement être signalés après le déballage. A l'expiration du délai de garantie les réparations occasionnelles sont à la charge de l'acheteur.

### Volume de la garantie

L'appareil a été fabriqué avec soin, selon de sévères directives de qualité et il a été entièrement contrôlé avant la livraison.

La garantie s'applique aux défauts de matériel ou aux défauts de fabrication.

Cette garantie ne s'applique pas aux consommables. Les pièces d'usure sont remplacées pendant les deux premières années à compter de la date d'achat.

Cette garantie prend fin si le produit endommagé n'a pas été utilisé ou entretenu d'une façon conforme. Pour une utilisation appropriée du produit, il faut impérativement respecter toutes les instructions citées dans le manuel de l'opérateur. Les actions et les domaines d'utilisation déconseillés dans la notice d'utilisation ou vis-à-vis desquels une mise en garde est émise, doivent absolument être évités.

Le produit est conçu uniquement pour un usage privé et non pour un usage industriel. En cas d'emploi impropre et incorrect, de

recours à la force et d'interventions entreprises et non autorisées par notre succursale, la garantie prend fin.

Les pièces détachées indispensables à l'utilisation du produit sont disponibles pendant la durée de la garantie du produit.

### Article 1641 du Code civil

Le vendeur est tenu de la garantie à raison des défauts cachés de la chose vendue qui la rendent impropre à l'usage auquel on la destine, ou qui diminuent tellement cet usage que l'acheteur ne l'aurait pas acquise, ou n'en aurait donné qu'un moindre prix, s'il les avait connus.

### Article 1648 1er alinéa du Code civil

L'action résultant des vices rédhibitoires doit être intentée par l'acquéreur dans un délai de deux ans à compter de la découverte du vice.

### Marche à suivre dans le cas de garantie

Pour garantir un traitement rapide de votre demande, veuillez suivre les instructions suivantes :

- Tenez vous prêt à présenter, sur demande, le ticket de caisse et le numéro d'identification (IAN 330877\_1907) comme preuve d'achat.
- Vous trouverez le numéro d'article sur la plaque signalétique.
- Si des pannes de fonctionnement ou d'autres manques apparaissent, prenez d'abord contact, par **téléphone** ou par **e-Mail**, avec le service après-vente dont les coordonnées sont indiquées ci-dessous. Vous recevrez alors des renseignements supplémentaires sur le déroulement de votre réclamation.
- En cas de produit défectueux vous pouvez, après contact avec notre service clients, envoyer le produit, franco de

port à l'adresse de service après-vente indiquée, accompagné du justificatif d'achat (ticket de caisse) et en indiquant quelle est la nature du défaut et quand celui-ci s'est produit. Pour éviter des problèmes d'acceptation et des frais supplémentaires, utilisez absolument seulement l'adresse qui vous est donnée. Assurez-vous que l'expédition ne se fait pas en port dû, comme marchandises encombrantes, envoi express ou autre taxe spéciale. Veuillez renvoyer l'appareil, y compris tous les accessoires livrés lors de l'achat et prenez toute mesure pour avoir un emballage de transport suffisamment sûr.

## Garantie - Belgique

Chère cliente, cher client,  
Ce produit bénéficie d'une garantie de 3 ans, valable à compter de la date d'achat.

En cas de manques constatés sur ce produit, vous disposez des droits légaux contre le vendeur du produit. Ces droits légaux ne sont pas limités par notre garantie présentée par la suite.

### Conditions de garantie

Le délai de garantie débute avec la date d'achat. Veuillez conserver soigneusement le ticket de caisse original. En effet, ce document vous sera réclamé comme preuve d'achat.

Si un défaut de matériel ou un défaut de fabrication se présente au cours des trois ans suivant la date d'achat de ce produit, nous réparons gratuitement ou remplaçons ce produit - selon notre choix. Cette garantie suppose que l'appareil défectueux et le justificatif d'achat (ticket de caisse) nous soient présentés durant cette période de trois ans et que la nature du manque et la manière

dont celui-ci est apparu soient explicités par écrit dans un bref courrier.

Si le défaut est couvert par notre garantie, le produit vous sera retourné, réparé ou remplacé par un neuf. Aucune nouvelle période de garantie ne débute à la date de la réparation ou de l'échange du produit. Indépendamment de la garantie commerciale souscrite, le vendeur reste tenu des défauts de conformité du bien et des vices rédhibitoires dans les conditions prévues aux articles L211-4 et suivants du Code de la consommation et aux articles 1641 et suivants du Code Civil.

### Volume de la garantie

L'appareil a été fabriqué avec soin, selon de sévères directives de qualité et il a été entièrement contrôlé avant la livraison.

La garantie s'applique aux défauts de matériel ou aux défauts de fabrication. Cette garantie ne s'étend pas aux parties du produit qui sont exposées à une usure normale et peuvent être donc considérées comme des pièces d'usure (par ex. lame, vis de lame) ou pour des dommages affectant les parties fragiles (par ex. interrupteur). Cette garantie prend fin si le produit endommagé n'a pas été utilisé ou entretenu d'une façon conforme. Pour une utilisation appropriée du produit, il faut impérativement respecter toutes les instructions citées dans le manuel de l'opérateur. Les actions et les domaines d'utilisation déconseillés dans la notice d'utilisation ou vis-à-vis desquels une mise en garde est émise, doivent absolument être évités.

### Marche à suivre dans le cas de garantie

Pour garantir un traitement rapide de votre demande, veuillez suivre les instructions suivantes :



- Tenez vous prêt à présenter, sur demande, le ticket de caisse et le numéro d'article (IAN 330877\_1907) comme preuve d'achat.
- Vous trouverez le numéro d'article sur la plaque signalétique.
- Si des pannes de fonctionnement ou d'autres manques apparaissent, prenez d'abord contact, par **téléphone** ou par **e-Mail**, avec le service après-vente dont les coordonnées sont indiquées ci-dessous. Vous recevrez alors des renseignements supplémentaires sur le déroulement de votre réclamation.
- En cas de produit défectueux vous pouvez, après contact avec notre service clients, envoyer le produit, franco de port à l'adresse de service après-vente indiquée, accompagné du justificatif d'achat (ticket de caisse) et en indiquant quelle est la nature du défaut et quand celui-ci s'est produit. Pour éviter des problèmes d'acceptation et des frais supplémentaires, utilisez absolument seulement l'adresse qui vous est donnée. Assurez-vous que l'expédition ne se fait pas en port dû, comme marchandises encombrantes, envoi express ou autre taxe spéciale. Veuillez renvoyer l'appareil, y compris tous les accessoires livrés lors de l'achat et prenez toute mesure pour avoir un emballage de transport suffisamment sûr.

## Service Réparations

Vous pouvez, contre paiement, faire exécuter par notre service, des réparations **qui ne font pas partie de la garantie**. Nous vous enverrons volontiers un devis estimatif. Nous ne pouvons traiter que des appareils qui ont été correctement emballés et qui ont envoyés suffisamment affranchis.

**Attention:** veuillez renvoyer à notre agence de service votre appareil nettoyé et avec une note indiquant le défaut constaté. Les appareils envoyés en port dû - comme marchandises encombrantes, en envoi express ou avec toute autre taxe spéciale ne seront pas acceptés. Nous exécutons gratuitement la mise aux déchet de vos appareils défectueux renvoyés.

## Service-Center

**FR Service France**  
Tel.: 0800 919270  
E-Mail: grizzly@lidl.fr  
**IAN 330877\_1907**

**BE Service Belgique / Service België**  
Tel.: 070 270 171  
(0,15 EUR/Min.)  
E-Mail: grizzly@lidl.be  
**IAN 330877\_1907**

## Importateur

Veuillez noter que l'adresse suivante n'est pas une adresse de service après-vente. Contactez d'abord le service après-vente cité plus haut.

**Grizzly Tools GmbH & Co. KG**  
Stockstädter Straße 20  
63762 Großostheim  
ALLEMAGNE  
[www.grizzly-service.eu](http://www.grizzly-service.eu)

## Recherche des pannes

Problème	Cause possible	Résolution des pannes
L'appareil ne démarre pas	Décharger l'accu (A 9)	Contrôler l'état de la charge de l'accu, Recharger l'accu (respecter la notice d'utilisation de la batterie et du chargeur)
	L'accu (A 9) n'est pas insérée	Placer l'accu (respecter la notice d'utilisation de la batterie et du chargeur)
	Bouton de déverrouillage (A 16) ou levier de démarrage (A 17) défectueux	Réparation par le service après-vente
	Moteur défectueux	
	Herbe trop haute	Régler sur une hauteur de coupe plus haute. Exercer une poussée sur la barre de poignée (A 1) afin d'alléger la pression sur les roues avant.
Le moteur s'arrête	Blocage par corps étranger	Retirer le corps étranger
Les résultats de la coupe ne sont pas satisfaisants ou le moteur ne tourne pas correctement	Hauteur de coupe trop basse	Régler la hauteur de coupe
	Lame (H 23) émoussée	Faire aiguiser la lame ou la changer
	Zone autour de la lame bouchée	Nettoyer l'appareil
	Lame (H 23) mal montée	Monter la lame correctement
La lame ne tourne pas	Lame bloquée par de l'herbe	Retirer l'herbe
	Vis de la lame (H 24) desserrée	Serrer à fond la vis de la lame de coupe
Bruits anormaux, Bruits de ferraille ou vibrations	Vis de la lame (H 24) desserrée	Serrer à fond la vis de la lame de coupe
	Lame (H 23) endommagée	Echanger la lame

## Inhoud

<b>Inleiding</b> .....	<b>59</b>
<b>Gebruik</b> .....	<b>59</b>
<b>Algemene beschrijving</b> .....	<b>60</b>
Omvang van de levering .....	60
Beschrijving van werking .....	60
Overzicht .....	60
<b>Technische gegevens</b> .....	<b>61</b>
<b>Symbolen en pictogrammen</b> .....	<b>62</b>
<b>Veiligheidsaanwijzingen</b> .....	<b>62</b>
Algemene veiligheidsinstructies .....	63
<b>Montage</b> .....	<b>68</b>
Onderste stang monteren .....	68
Bovenste stang monteren.....	68
Grasopvangbak monteren.....	68
Mulchkit.....	68
<b>Bediening</b> .....	<b>69</b>
Grasopvangbak monteren/ verwijderen .....	69
Vulpeilindicator.....	69
Maaihoogte instellen .....	69
Accu plaatsen/verwijderen .....	69
Accu opladen.....	70
In- en uitschakelen .....	70
Auto/Eco-modus .....	70
Laadtoestand van de accu controleren .....	71
Werken met de grasmaaier .....	71
<b>Reiniging/onderhoud</b> .....	<b>71</b>
Algemene reiniging en onderhoud ....	71
Mes vervangen.....	72
<b>Opslag</b> .....	<b>72</b>
<b>Afval/milieubescherming</b> .....	<b>72</b>
<b>Reserveonderdelen/ Accessoires</b> ..	<b>73</b>
<b>Opsporing van fouten</b> .....	<b>74</b>
<b>Garantie</b> .....	<b>75</b>
<b>Reparatieservice</b> .....	<b>76</b>
<b>Service-Center</b> .....	<b>76</b>
<b>Importeur</b> .....	<b>76</b>
<b>Vertaling van de originele CE- conformiteitsverklaring</b> .....	<b>133</b>

## Inleiding

Hartelijk gefeliciteerd met de aankoop van uw nieuw apparaat. Daarmee hebt u voor een hoogwaardig apparaat gekozen. Dit apparaat werd tijdens de productie op kwaliteit gecontroleerd en aan een eindcontrole onderworpen. De functionaliteit van uw apparaat is bijgevolg verzekerd.



De gebruiksaanwijzing vormt een bestanddeel van dit apparaat. Ze omvat belangrijke aanwijzingen voor veiligheid, gebruik en afvalverwijdering. Maak u vóór het gebruik van het apparaat met alle bedienings- en veiligheidsinstructies vertrouwd. Gebruik het apparaat uitsluitend zoals beschreven en voor de aangegeven toepassingsgebieden. Bewaar de handleiding goed en overhandig alle documenten bij het doorgeven van het apparaat mee aan derden.

## Gebruik

Het apparaat is alleen bedoeld voor huishoudelijk gebruik voor het maaien van gazons en grasvelden. Het apparaat is bedoeld voor huishoudelijk gebruik. Het is niet ontworpen voor continu commercieel gebruik. Bij commercieel gebruik vervalt de garantie. Elk ander gebruik dat in deze handleiding niet expliciet wordt toegestaan, kan leiden tot schade aan het apparaat en kan een ernstig risico voor de gebruiker inhouden. Het apparaat is bedoeld voor gebruik door volwassenen. Dit apparaat mag niet worden gebruikt door kinderen of door personen die niet met de gebruiksaanwijzing vertrouwd zijn. Het is verboden het apparaat te gebruiken bij regen of in een vochtige omgeving.

De fabrikant is niet aansprakelijk voor schade die voortvloeit uit oneigenlijk gebruik of uit een foute bediening.

Het apparaat maakt deel uit van de reeks Parkside X 20 V TEAM en kan met accu's van de reeks Parkside X 20 V TEAM worden gebruikt. De accu's mogen alleen met originele laders van de serie Parkside X 20 V TEAM worden geladen.

## Algemene beschrijving



De afbeeldingen vindt u op de voorste en achterste uitklapbare bladzijde.

## Omvang van de levering

Neem het apparaat voorzichtig uit de verpakking en kijk na, of de hierna volgende onderdelen volledig zijn:

- Accu-grasmaaier en bovenste stang
- Onderste stang
- Grasopvangbak
- Handgreep-grasopvangbak
- 2 kabelklemmen
- 2 spanhendels met dichtingsringen en schroeven voor bevestiging van de bovenste stang
- Mulchkit
- Vertaling van de originele gebruiksaanwijzing



Batterij en lader zijn niet inbegrepen.

Zorg voor een reglementair voorgeschreven afvalverwijdering van het verpakkingsmateriaal.

## Beschrijving van werking

De accu-grasmaaier is voorzien van een snijgereedschap dat parallel met de maaihoogte roteert. Hij is uitgerust met een krachtige elektrische motor, een robuuste kunststoffen behuizing, een veiligheidsschakelaar, een stootbeveiliging en een grasopvangbak. Het apparaat is ook 7-traps in de hoogte verstelbaar en heeft soepel lopende wielen. De functie van de verschillende bedieningsonderdelen is hieronder beschreven.

## Overzicht

- |          |                    |  |
|----------|--------------------|--|
| <b>A</b> | 1                  | Bovenste stang                                       |
|          | 2                  | Spanhendel voor het bevestigen van de bovenste stang |
|          | 3                  | Onderste stang                                       |
|          | 4                  | Stootbeveiliging                                     |
|          | 5                  | Spanhendel voor het bevestigen van de onderste stang |
|          | 6                  | Draaggreep   |
|          | 7                  | Hendel voor maaihoogteverstelling                    |
|          | 8                  | Afdekking  |
|          | 9                  | Accu's   |
|          | 9a                 | Ontgrendelknop aan de accu                           |
|          | 10                 | Contactsleutel                                       |
|          | 11                 | Wielen   |
|          | 12                 | Behuizing van het apparaat                           |
|          | 13                 | Grasopvangbak  |
|          | 14                 | Kabelklem  |
|          | 15                 | Netsnoer   |
|          | 16                 | Ontgrendelknop                                       |
|          | 17                 | Starthendel  |
|          | 18                 | Mulchkit   |
| 18a      | Beugel op mulchkit |  |
| 19       | Dubbele lader      |  |
| <b>C</b> | 2a                 | Sluitringen  |
|          | 2b                 | Schroeven  |

- D** 13a Kunststoffen lipje
- 13b Stangen van grasopvangbak
- 13c Handgreep-grasopvangbak

- G** 20 Auto/Eco-schakelaar
- 21 Knop voor laadindicator
- 22 Accu-laadindicator

- H** 23 Mes
- 24 Mesbout
- 25 Motoras

- E** 26 Vulpeilindicator

## Technische gegevens

### Accu-grasmaaier.....PRMA 40-Li A2

Motorstroom I .....	16 A
Motorspanning .....	40 V == (2x 20 V)
Toerental zonder last $n_1$ .....	2900 min <sup>-1</sup>
Toerental zonder last $n_2$ .....	3300 min <sup>-1</sup>
Maaicirkel .....	430 mm
Snoeihoogte... 25/30/38/45/55/65/75 mm	
Beschermingsniveau .....	III
Beschermingsklasse .....	IPX1
Gewicht (zonder accu en lader) ...	16,2 kg
Volume grasopvangbak .....	50 l
Geluidsdruk niveau	
( $L_{pA}$ ) .....	76,2 dB(A); $K_{pA}$ = 3 dB
Geluidsvermogen niveau ( $L_{WA}$ )	
gemeten .....	87 dB(A); $K_{WA}$ = 2,33 dB
gegarandeerd .....	89 dB(A)
Vibratie ( $a_h$ ) op de bovenste stang	
rechts .....	0,64 m/s <sup>2</sup> ; K = 1,5 m/s <sup>2</sup>
links .....	0,56 m/s <sup>2</sup> ; K = 1,5 m/s <sup>2</sup>



**Let op! Een actuele lijst van de accu-compatibiliteit vindt u op: [www.lidl.de/akku](http://www.lidl.de/akku)**

Dit apparaat kan uitsluitend met de volgende accu's worden gebruikt: PAP 20 A1, PAP 20 A2, PAP 20 A3.

Deze accu's kunnen met de volgende laders worden geladen: PLG 20 A1, PLG 20 A3, PDSL G 20 A1.

De geluids- en trilwaarden zijn vastgesteld in overeenstemming met de normen en bepalingen die in de conformiteitsverklaring zijn vermeld.

De vermelde trilemissiewaarde is volgens een genormeerde keuringsmethode gemeten en kan voor de vergelijking van een elektrisch gereedschap met een ander gereedschap worden gebruikt.

De vermelde trilemissiewaarde kan ook voor een eerste inschatting van de blootstelling worden gebruikt.



### Waarschuwing:

Afhankelijk van de manier, waarop het elektrische gereedschap gebruikt wordt, kan de trilingemissiewaarde tijdens het effectieve gebruik van het elektrische gereedschap van de aangegeven waarde verschillen.

Probeer de belasting door trillingen zo gering mogelijk te houden. Voorbeeldmaatregelen voor de reductie van trillingsbelasting zijn het dragen van handschoenen bij het gebruik van het gereedschap en de beperking van de werktijd. Daarbij moeten alle delen van de bedrijfs-cyclus in acht worden genomen (bij voorbeeld tijden, waarop het elektrische werktuig is uitgeschakeld en tijden waarin het weliswaar is ingeschakeld, maar zonder belasting draait).

## Symbolen en pictogrammen

### Pictogrammen op het apparaat



Let op!



Gevaar voor elektrische schok!



Lees zorgvuldig de gebruiksaanwijzing door.



Letselgevaar door weggeslingerde onderdelen.



Houd omstanders uit de buurt van het apparaat.



Opgelet: scherpe messen! Houd voeten en handen uit de buurt. Gevaar voor verwondingen!



Let op! Het grasmaaiermes blijft nalopen.



Schakel de motor uit en trek de contactsleutel uit voordat u instellings- en reinigingswerkzaamheden uitvoert.



Draag oog- en gehoorbescherming.



Stel het apparaat niet bloot aan vochtigheid.



Aanduiding van geluidsvermogen-niveau  $L_{WA}$  in dB



Elektrische apparaten horen niet bij het huisvuil.

430 mm



Maaicirkel



Indicateur de charge et bouton-poussoir Auto/Éco sur la poignée étrier.

### Vulpeilindicator op de grasvangbak

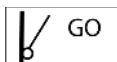

GO Vulpeilindicator open: grasvangbak leeg

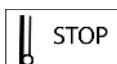

STOP Vulpeilindicator gesloten: grasvangbak gevuld

### Symbolen in de gebruiksaanwijzing



**Gevaarsymbool met informatie over de preventie van personen- of zaakschade.**



Gebodsteken (in plaats van het uitroepingsteken wordt het gebod toegelicht) met informatie over de preventie van schade.



Aanduidingsteken met informatie over hoe u het apparaat beter kunt gebruiken.



Neem de gebruiksaanwijzing aandachtig door.



Draag beschermende handschoenen.

## Veiligheidsaanwijzingen

Dit hoofdstuk bevat elementaire veiligheidsvoorschriften voor het werken met dit apparaat

## Algemene veiligheidsinstructies



**BELANGRIJK  
LEES ZORGVULDIG DE GE-  
BRUIKSAANWIJZING.  
GEBRUIKSAANWIJZING BE-  
WAREN OM ZE TE KUNNEN  
RAADPLEGEN.**



Bij verkeerd gebruik kan dit apparaat ernstige verwondingen veroorzaken. Om letsels en materiële schade te voorkomen, dient u de onderstaande veiligheidsinstructies te lezen en ervoor te zorgen dat u alle bedieningselementen correct kunt gebruiken.

- Lees zorgvuldig de gebruiksaanwijzing.
- Dit apparaat mag niet door kinderen worden gebruikt. Houd toezicht op kinderen om ervoor te zorgen dat ze niet met het apparaat spelen. Reinigingen en onderhoud mogen niet door kinderen worden verricht.
- Dit apparaat kan worden gebruikt door personen met verminderde fysieke, sensorische of mentale capaciteiten, of een gebrek aan ervaring en kennis, als zij onder toezicht staan of geïnstrueerd zijn in het veilige gebruik van het apparaat en de

gevaaren die daaruit voortvloeien en begrijpen.

### Vorbereiding:

- Het apparaat mag niet worden gebruikt door kinderen of door personen die niet vertrouwd zijn met de gebruiksaanwijzing. De plaatselijke wet- of regelgeving legt mogelijk een minimumleeftijd op voor personen die het apparaat willen gebruiken.
- Gebruik het apparaat nooit wanneer er andere mensen, vooral kinderen, of huisdieren in de buurt zijn. Kinderen mogen niet met het apparaat spelen.
- De bediener of gebruiker is verantwoordelijk voor letsels of materiële schade aan derde partijen of hun eigendom.
- Controleer het terrein waarop u het apparaat gaat gebruiken en verwijder stenen, stokken, draden of andere voorwerpen die door het apparaat kunnen worden vastgegrepen en weggeslingerd.
- Draag geschikte werkkledij zoals veiligheidsschoenen met antislipzool en een robuuste lange broek. Gebruik het apparaat niet wanneer u blootsvoets bent of open sandalen draagt. Draag geen loszittende kleding of kleding met loshangende

snoeren of riemen.

- Controleer vóór elk gebruik de messen, de bevestigingsbouten en het volledige messensamenstel visueel op slijtage of schade. Gebruik het apparaat niet als enige veiligheidssystemen (bv. de stootbeveiliging of de grasopvangbak), delen van de snijvoorziening of bouten verloren, versleten of beschadigd zijn. Om een onevenwichtige belasting te voorkomen, moeten beschadigde of versletene messen en bevestigingsbouten altijd set per set worden vervangen.
- Wees voorzichtig bij het hantieren van apparaten met meerdere snijgereedschappen, want de beweging van het ene mes kan leiden tot rotatie van een ander mes.
- Gebruik alleen reserveonderdelen en toebehoren die door de fabrikant zijn geleverd en aanbevolen. Bij gebruik van andere reserveonderdelen vervalt de garantie onmiddellijk.
- Versleten of beschadigde aanwijzingsborden moeten worden vervangen.

### Het apparaat gebruiken:



Houd tijdens het werken de voeten en handen niet in de buurt van of onder roterende

onderdelen. Er bestaat gevaar voor verwondingen!

- Zorg ervoor dat uw voeten zich op een veilige afstand van de roterende onderdelen van het apparaat bevinden en schakel dan pas de motor volgens de instructies in.
- Gebruik het apparaat niet als het regent, in slecht weer, in een vochtige omgeving of op een nat gazon. Werk alleen in daglicht of op een goed verlichte plek.
- Werk niet met het apparaat als u moe of niet geconcentreerd bent of na de inname van alcohol of geneesmiddelen. Las steeds tijdig een werkpauze in. Ga verstandig te werk.
- Let er tijdens het werken op dat u stevig staat, vooral wanneer u op een helling staat. Werk op een helling steeds in dwarsrichting, nooit omhoog of omlaag. Ga altijd uiterst voorzichtig te werken wanneer u op een helling de maairichting verandert. Werk niet op te steile hellingen.
- Beweeg het apparaat altijd in staptempo. Ga altijd uiterst voorzichtig te werk wanneer u het apparaat omkeert, naar u toe trekt of achteruit beweegt.
- Schakel het apparaat voorzichtig en volgens de instructies



van de gebruiksaanwijzing in. Bewaar voldoende afstand tussen uw voeten en de roterende messen.

- Houd het apparaat tijdens het opstarten niet gekanteld, behalve als dit nodig is bij het opstarten in hoog gras. Doe in dat geval het apparaat kantelen door op de grijpstang te drukken zodat de voorwielen van het apparaat enigszins worden opgetild. Controleer altijd of uw beiden handen zich in de juiste werkpositie bevinden voordat u het apparaat weer op de grond neerzet.
- Werk nooit zonder de grasopvangbak of zonder stootbeveiliging. Blijf altijd uit de buurt van de uitworp-opening.
- Start de motor niet op terwijl u voor de uitworpschacht staat.



Let op! De messen blijven na- lopen. Er bestaat een risico op verwondingen.

- Hef het apparaat niet op of transporteer het niet terwijl de motor nog draait. Schakel het apparaat uit voordat u het voor transport kantelt, voordat u het over andere ondergronden dan gazon rijdt en voordat u het heen en terug naar het te maaien gazon rijdt.
- Houd de grasuitworp-opening altijd schoon en vrij. Verwijder het maaiafval pas wanneer het apparaat stilstaat.
- Laat het apparaat nooit zonder toezicht achter op uw werkplek.
- Werk niet met een beschadigd, onvolledig of zonder toestemming van de fabrikant omgebouwd apparaat. Gebruik het apparaat nooit wanneer de veiligheidsvoorzieningen of -panelen zoals de stootbeveiliging en/of de grasopvangbak beschadigd zijn of ontbreken.
- Overbelast het apparaat niet. Werk uitsluitend binnen het vermelde vermogensbereik en verander de instellingen van de motor niet. Gebruik apparaten met een laag vermogen niet voor zware werkzaamheden. Gebruik het apparaat niet voor doeleinden waarvoor het niet bedoeld is.
- Gebruik het apparaat niet in de buurt van brandbare vloeistoffen of gassen. Anders bestaat er brand- of explosiegevaar.
- Schakel het apparaat uit, trek de veiligheidssleutel uit en verwijder de accu. Controleer altijd eerst of alle bewegende delen stilstaan:
  - voordat u het apparaat achterlaat of niet meer gebruikt;

- voordat u blokkeringen of verstoppingen in de uitworp-schacht verwijdert;
- voordat u het apparaat controleert, reinigt of eraan werkt;
- wanneer het apparaat tegen een vreemd voorwerp stoot. Controleer het apparaat op schade en verricht de noodzakelijke reparaties voordat u het apparaat opnieuw opstart en gebruikt;
- Als het apparaat abnormaal hard begint te trillen, is een onmiddellijke controle nodig.
- Controleer of alle moeren, bouten en schroeven stevig aangedraaid zijn.
- Onderzoek het apparaat op eventuele beschadigingen.
- Laat de noodzakelijke reparaties van beschadigde onderdelen uitvoeren.
- Houd uw voeten en handen niet in de buurt van of onder roterende onderdelen. Ga nooit voor de grasuitworp-opening staan.
- Trek de zekering/contact sleutel steeds uit:
  - als u het tuinierapparaat verlaat of voordat u blokkades verwijdert;
  - wanneer u het tuinierapparaat controleert, reinigt of er werkzaamheden aan verricht;
- na aanrijding van een vreemd voorwerp. Controleer het apparaat direct op schade en laat het indien nodig repareren
- wanneer het op een abnormale manier begint te trillen (direct controleren!).
- Bij het starten van de motor mag de grasmaaier niet gekanteld worden, tenzij het noodzakelijk is om de grasmaaier tijdens het proces op te tillen. In dat geval kantelt u hem slechts zover als absoluut noodzakelijk is en tilt u alleen die kant omhoog die weg van u wijst.

## Onderhoud en opslag:

- Laat de motor afkoelen voordat u het apparaat in een gesloten ruimte opbergt.
- Houd er tijdens het onderhouden van de maaimessen rekening mee dat deze kunnen bewegen, zelfs wanneer de stroom is uitgeschakeld.
- Zorg ervoor dat alle moeren, bouten en schroeven goed zijn vastgedraaid en dat het apparaat zich in een veilige bedrijfs-toestand bevindt.
- Probeer nooit het apparaat zelf te repareren, tenzij u hiervoor opgeleid bent. Alle werkzaamheden die niet in deze gebruik-

aanwijzing zijn vermeld, mogen alleen worden uitgevoerd door serviceaanbieders die door ons goedgekeurd zijn.

- Bewaar het apparaat op een droge plek en buiten het bereik van kinderen.
- Behandel uw apparaat met zorg. Houd het gereedschap scherp en schoon, om beter en veiliger te kunnen werken. Volg de volgende onderhoudsvorschriften.
- Draag veiligheidshandschoenen tijdens het vervangen van de messen.
- Controleer de grasopvangbak regelmatig op slijtage of vervorming. Vervang, om veiligheidsredenen, versleten of beschadigde onderdelen. Ga tijdens het instellen van de messen uiterst voorzichtig te werk en zorg ervoor dat uw vingers niet gekneld raken tussen de roterende messen en vaste onderdelen van het apparaat.
- Zorg ervoor dat alleen reservemessen worden gebruikt die door de fabrikant zijn toegestaan.

### Elektrische veiligheid:

- De aansluitstekker van de lader moet in het stopcontact passen. De stekker mag op geen enkele

manier worden omgebouwd. Gebruik geen adapterstekker in combinatie met gearde elektrische gereedschappen. Ongeveerlijke stekkers en passende stopcontacten reduceren het risico op een elektrische schok.

- Vermijd lichaamscontact met gearde oppervlakken, zoals van leidingen, verwarmingen, fornuizen en koelkasten. Er bestaat een verhoogd risico op een elektrische schok wanneer uw lichaam geard is.
- Houd elektrische gereedschappen uit de buurt van regen en natigheid. Het binnendringen van water in een elektrisch apparaat verhoogt het risico op een elektrische schok.
- **Gebruik geen toebehoren dat niet door PARKSIDE is aanbevolen.** Dit kan namelijk leiden tot elektrische schok of brand.



**Neem de veiligheids- en acculaad instructies in acht die vermeld staan in de gebruiksaanwijzing van uw accu en van de lader van de reeks Parkside X 20 V TEAM. Een gedetailleerde beschrijving van het laadproces en andere informatie vindt**

## u in de aparte gebruiksaanwijzing ervan.

### Montage

- Verricht alleen die werkzaamheden waarvan u zeker weet dat u ze correct kunt uitvoeren.
- Bent u niet zeker, richt u dan tot een vakman of direct tot onze klantendienst.

#### **B** Onderste stang monteren

1. Klap de onderste stang (3) omhoog.
2. Draai de onderste spanhendels (5) rechtsom vast.
3. Vergrendel de spanhendels (5) door ze in de richting van de onderste stang (3) te drukken. De spanhendels moeten zodanig zijn vastgedraaid en op de stang klemmen, dat een spanning met matige kracht wordt uitgeoefend. Als dit niet lukt, draait u de spanhendel verder rechtsom of draait u hem linksom losser.

#### **C** Bovenste stang monteren

1. Bevestig de bovenste stang (1) met de bijgevoegde schroeven (2b), de dichtingsringen (2a) en de bovenste spanhendels (2) rechts en links aan de onderste stang (3). De ontgrendelknop (16) moet zich in maairichting rechts bevinden.  
Er zijn twee posities mogelijk.
2. Draai de spanhendels (2) rechtsom vast.
3. Vergrendel de spanhendels (2) door ze in de richting van de stang (3) te drukken. De spanhendels moeten zodanig

om de stang klemmen, dat ze een matige kracht uitoefenen.

Als dit niet lukt, draait u de spanhendel verder rechtsom of draait u hem linksom losser (zie kleine afbeelding).

#### **4. Kabelhouders inklikken:**

Klik de kabelhouders (14) aan de bovenste (1) en onderste (3) stang in en fixeer hiermee de kabel van het apparaat (15). Aan het einde van de onderste stang (3) kunt u de kabel van het apparaat (15) door een bestaande kabelhouder leiden.



De kabelhouders (14) zijn bij levering aan de bovenste (1) en onderste (3) stang ingeklikt.



Maak de klemhendels (2+5) los en klap de bovenste stang (1) en de onderste stang (3) samen, zodat het apparaat minder ruimte in beslag neemt. De kabels van het apparaat mogen daarbij niet worden ingeklemd.



#### **D** Grasopvangbak monteren

1. Plaats de handgreep (13c) van de grasopvangbak (13) in de bovenkant van de grasopvangbak (13).
2. Schuif de kunststoffen lussen (13a) van de grasopvangbak (13) over de stang van de grasopvangbak (13b).



#### **J** Mulchkit

##### Mulchkit monteren

1. Verwijder, indien deze is gemonteerd, de grasopvangbak.
2. Hef de stootbeveiliging op.
3. Schuif de mulchkit (18) erin. De beugel (18a) klikt vast.

### Mulchkit verwijderen

4. Druk de beugel (18a) op de mulchkit in en verwijder de mulchkit (18).

## Bediening



**Instellingen aan het apparaat mogen alleen worden uitgevoerd als de motor is uitgeschakeld en het mes niet meer beweegt. Er bestaat een risico op verwondingen.**



Schakel het apparaat uit, trek de contactsleutel uit (A 10) en wacht tot het mes tot stilstand is gekomen.

## E Grasopvangbak monteren/verwijderen

1. Om de grasopvangbak (13) te monteren, heft u de stootbeveiliging (4) op en hangt u de grasopvangbak (13) in beide houders.
2. Klap de stootbeveiliging (4) op de grasopvangbak (13). Hij houdt de grasopvangbak op zijn plaats.
3. Om de grasopvangbak (13) te verwijderen, heft u de stootbeveiliging (4) op en verwijdert u de grasopvangbak (13). Klap de stootbeveiliging (4) weer tegen de behuizing van het apparaat (12).



**Het apparaat mag niet zonder stootbeveiliging of zonder grasopvangbak worden gebruikt. Er bestaat een risico op verwondingen.**

## Vulpeilindicator

Boven de grasvanger (E 13) is een vulpeilindicator (E 26) bevestigd.



GO  
Vulpeilindicator open:  
grasopvangbak leeg



STOP  
Vulpeilindicator gesloten:  
grasopvangbak gevuld

## F Maaihoogte instellen

Het apparaat heeft 7 standen om de maaihoogte in te stellen:

- 25/30/38 mm - korte maaihoogte
- 45/55 mm - standaard maaihoogte
- 65/75 mm - lange maaihoogte

1. Neem de draaggreep (A 6) vast en til het apparaat op of druk het naar onderen.
2. Grijp de hendel (7) om de maaihoogte in te stellen en beweeg hem voorbij de vergrendeling tot de gewenste maaihoogte.

De juiste maaihoogte bedraagt bij een siergazon ongeveer 25-45 mm en bij een speelgazon ongeveer 45-65 mm.



Voor de eerste maaibeurt van het seizoen moet een lange maaihoogte worden ingesteld.



## Accu plaatsen/ verwijderen



Schakel het apparaat uit, trek de contactsleutel uit (A 10) en wacht tot het mes tot stilstand is gekomen.

1. Om de accu (9) uit het apparaat te verwijderen, drukt u op de ontgrendelknop (9a) van de accu en trekt u de accu eruit.
2. Om de accu (9) te plaatsen, schuift u de accu langs de geleidingsrail in het apparaat. De accu klikt hoorbaar vast.

## A Accu opladen

**i** Laat een opgewarmde accu eerst afkoelen voordat u hem oplaadt.

**i** Laad de accu (9) op wanneer alleen nog de rode led van de laadindicator (22) brandt.

**i** De oplaadtijd is ongeveer 1 uur.

1. Neem indien nodig de accu (9) uit het apparaat.
2. Schuif de accu (9) in de laadschacht van de lader (19).
3. Sluit de lader (19) aan op een stopcontact.
4. Na het lade, koppelt u de lader (19) los van het elektriciteitsnet.
5. Trek de accu (9) uit de lader (19).

## In- en uitschakelen

**i** De accu-grasmaaier kan slechts met twee geplaatste accu's van de reeks Parkside X 20 V Team worden gebruikt.

1. Zet het apparaat op een vlakke ondergrond.
2. Til de afdekking (8) van de apparaatbehuizing omhoog en schuif de geladen accu's (9) langs de geleidingsrail in het apparaat. Ze klikken hoorbaar vast.
3. Steek de contactsleutel (10) in de daartoe bestemde opening naast de accu's (9).  
De contactsleutel kan slechts in één positie worden ingestoken. Let op de geleidingsgroeven aan de opening naast de accu's en

aan de contactsleutel (10) (zie kleine afbeelding ).

4. Controleer eerst of het apparaat geen voorwerpen raakt alvorens het in te schakelen.

- G** 5. Om het apparaat in te schakelen, drukt u op de ontgrendelknop (16) en houdt u tegelijkertijd de starthendel (17) ingedrukt. Laat de ontgrendelknop los.
- 
6. Om het apparaat uit te schakelen, laat u de starthendel (17) los.

**i** Wegens de intelligente energiebeheerfunctie start de motor vertraagd op.



**Nadat het apparaat is uitgeschakeld, draait het mes nog enkele seconden verder. Raak het draaiende mes niet aan. Er bestaat een risico op verwondingen.**

## G Auto/Eco-modus

De accu-grasmaaier start altijd in de laatst gebruikte modus op. Om tussen de automatische en de Eco-modus te schakelen, drukt u op de Auto/Eco-schakelaar (20). Door het branden van het auto- of het eco-lichtje, kunt u zien in welke modus de draadloze grasmaaier zich bevindt.

**Auto-modus:** De accu-grasmaaier past het toerental van de motor aan de belasting aan.

**Eco-modus:** De accu-grasmaaier draait tegen het laagste toerental, voor een maximale bedrijfstijd van de accu.

## Laadtoestand van de accu controleren

De laadindicator (**G** 22) geeft de laadtoestand van de accu (**A** 9) aan.

Druk op de toets van de laadindicator (**G** 21) op de bovenste stang. De laadtoestand van de accu wordt aangegeven met de daartoe voorziene LED's die beginnen te branden.

**Drie LED's branden (rood, oranje en groen):** accu geladen

**Twee LED's branden (rood en oranje):** accu gedeeltelijk geladen

**Eén LED brandt (rood):** accu moet worden geladen

## Werken met de grasmaaier



Houd rekening met de geluidshinder en de lokale voorschriften.

Regelmatig maaien stimuleert de bladvorming van het gras en doet tegelijkertijd onkruid afsterven. Zo krijgt het gazon na elke maaibeurt grotere dichtheid en ontstaat een gazon dat gelijkmatig tegen belasting bestand is.

De eerste maaibeurt gebeurt ongeveer in april bij een grashoogte van 70-80 mm. In de groeiperiode wordt het gras minstens eenmaal per week gemaaid.

- Beweeg het apparaat in wandeltempo in zo recht mogelijke banen. Om naadloze banen te maaien, moeten de banen elkaar steeds enkele centimeters overlappen.
- Kies een gepaste maaihoogte, zodat het apparaat niet wordt overbelast. An-

ders kan de motor beschadigd raken.

- Werk op een helling steeds in dwarsrichting. Ga uiterst voorzichtig te werk tijdens het achteruit stappen en het trekken van het apparaat.
- Reinig het apparaat na elk gebruik, zoals beschreven in hoofdstuk „Reiniging/onderhoud“.



**Nadat het apparaat is uitgeschakeld, draait het mes nog enkele seconden verder. Raak het draaiende mes niet aan. Er bestaat een risico op verwondingen.**

## Reiniging/onderhoud



**Laat werkzaamheden die niet in deze handleiding zijn beschreven, uitvoeren door een door ons goedgekeurd servicebedrijf. Gebruik uitsluitend originele onderdelen.**



Draag handschoenen als u het mes hanteert.



Schakel het apparaat uit, trek de contactsleutel uit (**A** 10) en wacht tot het mes tot stilstand is gekomen.

## Algemene reiniging en onderhoud



**Spuit het apparaat niet schoon met water. Er bestaat gevaar op elektrische schok.**

- Houd het apparaat steeds schoon. Gebruik voor het reinigen een borstel of doek maar geen reinigings- of oplosmiddelen.

- Verwijder na het maaien alle vastklevende plantenresten van de wielen, de ventilatieopeningen, de grasuitworpopening en de messen met behulp van een stukje hout of plastic. Gebruik geen harde of scherpe voorwerpen, want deze kunnen het apparaat beschadigen.
- Controleer het apparaat voor elk gebruik op duidelijke gebreken zoals losse, versleten of beschadigde onderdelen. Controleer of alle moeren, bouten en schroeven goed vastzitten.
- Controleer de afdekkingen en veiligheidsvoorzieningen op schade en losse zit. Vervang ze indien nodig.

## H Mes vervangen

Als het mes niet meer scherp is, kan het door een vakbedrijf worden geslepen. Als het mes beschadigd of vervormd is, dan moet het worden vervangen.

1. Draai het apparaat om.
2. Doe stevige handschoenen aan en houd het mes (23) vast. Draai de mesbout (24) met behulp van een steeksleutel (SW14) rechtsom los van de motoras (25).
3. Monteer het nieuwe mes (23) in omgekeerde volgorde. Zorg ervoor dat het mes (23) juist is gepositioneerd (zie afbeelding **H**) en dat de mesbout (24) stevig aangespannen is.

## K Opslag

Maak de klemhendels (2+5) los en klap de bovenste stang (1) en de onderste stang (3) samen, zodat het apparaat minder ruimte in beslag neemt. De kabels van het apparaat mogen daarbij niet worden ingeklemd.

- Bewaar het apparaat op een droge plek buiten het bereik van kinderen.
- Laat de motor afkoelen voordat u het apparaat in een gesloten ruimte opbergt.
- Neem de batterij uit het apparaat als u het apparaat gedurende langere tijd niet zult gebruiken (bv. tijdens de winter).

We nemen geen aansprakelijkheid op voor schade die voortvloeit uit onze apparaten als deze schade is veroorzaakt door ondeskundige reparaties of het gebruik van niet-originale reserveonderdelen of door oneigenlijk gebruik van het apparaat.

## Afval/milieubescherming

Neem de accu uit het apparaat en lever het apparaat, de accu, toebehoren en verpakking in voor een milieuvriendelijke verwerking.



Elektrische apparaten horen niet bij het huisvuil.



Werp de accu's niet bij het huisvuil, in het vuur (ontploffingsgevaar) of in het water. Beschadigde accu's kunnen het milieu en uw gezondheid schaden als er giftige dampen of vloeistoffen ontsnappen.

- Lever uw apparaat in bij een recyclepunt. De gebruikte kunststof en metalen delen kunnen per soort worden gescheiden en zo geschikt worden gemaakt voor hergebruik. Voor vragen hieromtrent kunt u terecht bij ons servicecenter.
- Voer accu's in ontladen toestand en volgens lokale voorschriften af. Geef



batterijen af op een inzamelpunt voor oude batterijen, vanwaar ze worden meegegeven voor een milieuvriendelijke recycling. Vraag hiervoor raad bij uw plaatselijke afvalmaatschappij of bij ons servicecenter.

- De afvoer van uw ingezonden defecte apparaten voeren we gratis uit.
- Deponeer gemaaid gras niet in bij het huisvuil maar verwerkt het als compost of verdeel het als een laag mulch onder struiken en bomen.

## **Reserveonderdelen/ Accessoires**

**Reserveonderdelen en accessoires  
verkrijgt u op  
[www.grizzly-service.eu](http://www.grizzly-service.eu)**

Ondervindt u problemen bij het orderproces, gebruik dan het contactformulier. Bij andere vragen neemt u contact op met het "Service-Center" (zie pag. 76).

Vervangend mes ..... 13700243  
Grass collection box ..... 91105345

## Opsporing van fouten

Probleem	Mogelijke oorzaak	Oplossing van de fout
Apparaat start niet	Accu (A 9) leeg	Accu opladen (aparte gebruiksaanwijzing voor accu en lader raadplegen)
	Accu (A 9) niet geplaatst	Accu plaatsen (aparte gebruiksaanwijzing voor accu en lader raadplegen)
	Ontgrendelknop (A 16) en startheftboom (A 17) defect	Reparatie door service-center
	Motor defect	
	Gras te lang	Grotere snoeihoogte instellen. Door te duwen op de hoofdligger van de beugelhandgreep (A 1) de voorwielen lichtjes optillen.
Motor valt stil	Blokkering door vreemd voorwerp	Vreemd voorwerp verwijderen
Werkresultaat niet bevredigend of motor werkt moeilijk	Snoeihoogte te laag	Snoeihoogte instellen
	Mes (H 23) stomp	Mes laten slijpen of uitwisselen
	Mesbereik verstopt	Apparaat reinigen
	Mes (H 23) foutief gemonteerd	Mes correct monteren
Mes roteert niet	Mes (H 23) door gras geblokkeerd	Gras verwijderen
	Messchroef (H 24) los	Meschroef vast aandraaien
Abnormale geluiden, gerammel of trillingen	Meschroef (H 24) los	Meschroef vast aandraaien
	Mes (H 23) beschadigd	Mes uitwisselen

## Garantie

Geachte cliënte, geachte klant,  
U krijgt op dit apparaat 3 jaar garantie, te rekenen vanaf de datum van aankoop. Ingeval van gebreken aan dit product heeft u tegenover de verkoper van het product wettelijke rechten. Deze wettelijke rechten worden door onze hierna beschreven garantie niet beperkt.

### Garantievoorwaarden

De garantietermijn begint met de datum van aankoop. Gelieve de originele kassabon goed te bewaren. Dit document wordt als bewijs van de aankoop benodigd. Indien er zich binnen drie jaar, te rekenen vanaf de datum van aankoop van dit product, een materiaal- of fabricagefout voordoet, wordt het product door ons – naar onze keuze – voor u gratis gerepareerd of vervangen. Deze garantievergoeding stelt voorop dat binnen de termijn van drie jaar het defecte apparaat en het bewijs van aankoop (kassabon) voorgelegd en dat schriftelijk kort beschreven wordt, waarin het gebrek bestaat en wanneer het zich voorgedaan heeft.

Als het defect door onze garantie gedekt is, krijgt u het gerepareerde of een nieuw product terug. Met herstelling of uitwisseling van het product begint er geen nieuwe garantieperiode.

### Garantieperiode en wettelijke kwaliteitsgarantie

De garantieperiode wordt door de garantievergoeding niet verlengd. Dit geldt ook voor vervangen en gerepareerde onderdelen. Eventueel al bij de aankoop bestaande beschadigingen en gebreken moeten onmiddellijk na het uitpakken gemeld worden. Na het verstrijken van de garantieperiode tot stand komende repara-

ties worden tegen verplichte betaling van de kosten uitgevoerd.

### Omvang van de garantie

Het apparaat werd volgens strikte kwaliteitsrichtlijnen zorgvuldig geproduceerd en vóór aflevering nauwgezet getest.

De garantievergoeding geldt voor materiaal- of fabricagefouten. Deze garantie is niet van toepassing op productonderdelen, die aan een normale slijtage blootgesteld zijn en daarom als aan slijtage onderhevige onderdelen beschouwd kunnen worden (b.v. Mes, Mesbout) of op beschadigingen aan breekbare onderdelen (b.v. schakelaars).

Deze garantie valt weg wanneer het product beschadigd, niet oordeelkundig gebruikt of niet onderhouden werd. Voor een vakkundig gebruik van het product dienen alle in de gebruiksaanwijzing vermelde aanwijzingen nauwgezet in acht genomen te worden. Gebruiksdoeleinden en handelingen, die in de gebruiksaanwijzing afgeraden worden of waarvoor gewaarschuwd wordt, dienen onvoorwaardelijk vermeden te worden.

Het product is uitsluitend voor het privé- en niet voor het commerciële gebruik bestemd. Bij een verkeerde of onoordeelkundige behandeling, toepassing van geweld en bij ingrepen, die niet door het door ons geautoriseerde servicefiliaal doorgevoerd werden, valt de garantie weg.

### Afhandeling ingeval van garantie

Gelieve aan de volgende aanwijzingen gevolg te geven om een snelle behandeling van uw verzoek te garanderen:

- Gelieve voor alle aanvragen de kassabon en het artikelnummer (IAN 330877\_1907) als bewijs van de aankoop klaar te houden.

- Gelieve het artikelnummer uit het typeplaatje, een gravering, op de voorpagina van uw handleiding (onderaan links) of als sticker aan de achter- of onderzijde af te leiden.
- Indien er zich functiefouten of andere gebreken voordien, contacteert u in eerste instantie de hierna vernoemde serviceafdeling **telefonisch** of per **e-mail**. U krijgt dan bijkomende informatie over de afhandeling van uw klacht.
- Een als defect geregistreerd product kunt u, na overleg met onze klantenservice, mits toevoeging van het bewijs van aankoop (kassabon) en de vermelding, waarin het gebrek bestaat en wanneer het zich voorgedaan heeft, voor u franco naar het u medegedeelde serviceadres zenden. Om problemen bij de acceptatie en extra kosten te vermijden, maakt u onvoorwaardelijk uitsluitend gebruik van het adres, dat u medegedeeld wordt. Zorg ervoor dat de verzending niet ongefrankeerd, als volumegoed, per expresse of via een andere speciale verzendingswijze plaatsvindt. Gelieve het apparaat met inbegrip van alle bij de aankoop bijgeleverde accessoires in te zenden en voor een voldoende veilige transportverpakking te zorgen.

## Reparatieservice

U kunt reparaties, die niet onder de garantie vallen, tegen berekening door ons servicefiliaal laten doorvoeren. Zij maakt graag voor u een kostenraming op. Wij kunnen uitsluitend apparaten behandelen, die voldoende verpakt en gefrankeerd ingezonden werden.

**Opgelet:** Gelieve uw apparaat gereinigd en met een aanwijzing op het defect naar ons servicefiliaal te zenden.

Ongefrankeerd – als volumegoed, per expresse of via een andere speciale verzendingswijze – ingezonden apparaten worden niet geaccepteerd.  
De afvalverwerking van uw defecte ingezonden apparaten voeren wij gratis door.

## Service-Center

**NL Service Nederland**  
Tel.: 0900 0400223  
(0,10 EUR/Min.)  
E-Mail: [grizzly@lidl.nl](mailto:grizzly@lidl.nl)  
**IAN 330877\_1907**

**BE Service België**  
Tel.: 070 270 171  
(0,15 EUR/Min.)  
E-Mail: [grizzly@lidl.be](mailto:grizzly@lidl.be)  
**IAN 330877\_1907**

## Importeur

Gelieve in acht te nemen dat het volgende adres geen serviceadres is. Contacteer in eerste instantie het hoger vermelde servicecenter.

## Grizzly Tools GmbH & Co. KG

Stockstädter Straße 20  
63762 Großostheim  
DUITSLAND  
[www.grizzly-service.eu](http://www.grizzly-service.eu)

## Spis treści

<b>Wstęp</b> .....	<b>77</b>
<b>Przeznaczenie</b> .....	<b>77</b>
<b>Opis ogólny</b> .....	<b>78</b>
Zakres dostawy .....	78
Opis działania .....	78
Zestawienie .....	78
<b>Dane techniczne</b> .....	<b>79</b>
<b>Symbole</b> .....	<b>80</b>
<b>Uwagi dotyczące bezpieczeństwa</b> .....	<b>81</b>
Ogólne wskazówki bezpieczeństwa ..	81
<b>Montaż</b> .....	<b>86</b>
Montaż dolnego trzonka rączki .....	86
Montaż górnego trzonka rączki .....	86
Montaż kosza na trawę .....	87
Zestaw do mulczowania .....	87
Obsługa .....	87
Zakładanie i zdejmowanie kosza na trawę .....	87
Wskaźnik poziomu napełnienia .....	87
Regulacja wysokości koszenia .....	87
Wkładanie / wyjmowanie akumulatora .....	88
Ładowanie akumulatora .....	88
Załączanie i wyłączanie .....	88
Tryb Auto/Eco .....	89
Sprawdzanie stanu naładowania akumulatora .....	89
Praca z urządzeniem .....	89
<b>Czyszczenie/ konserwacja</b> .....	<b>90</b>
Ogólne prace związane z czyszczeniem i konserwacją .....	90
Wymiana noża .....	90
<b>Przechowywanie</b> .....	<b>90</b>
<b>Utylizacja/ochrona środowiska</b> ..	<b>91</b>
<b>Części zamienne / Akcesoria</b> .....	<b>91</b>
<b>Wykrywanie błędów</b> .....	<b>92</b>
<b>Gwarancja</b> .....	<b>93</b>
<b>Serwis naprawczy</b> .....	<b>94</b>
<b>Service-Center</b> .....	<b>94</b>
<b>Importer</b> .....	<b>94</b>
<b>Tłumaczenie oryginalnej deklaracji zgodności WE</b> .....	<b>134</b>

## Wstęp

Gratulujemy zakupu nowego urządzenia. Zdecydowali się Państwo na zakup wartościowego produktu. Niniejsze urządzenie sprawdzono w trakcie produkcji pod kątem jakości, a także dokonano jego kontroli ostatecznej. W ten sposób zapewniona jest jego sprawność. Nie da się wykluczyć tego, że w pojedynczych przypadkach w urządzeniu lub przy nim wzgl. w węzłach mogą się znaleźć pozostałości wody lub smaru. Nie jest to brakiem ani uszkodzeniem, czy powodem do troski o urządzenie.



Instrukcja obsługi jest częścią składową produktu. Zawiera ona ważne wskazówki dotyczące bezpieczeństwa, eksploatacji i utylizacji. Przed rozpoczęciem użytkowania produktu należy się zapoznać ze wszystkimi wskazówkami dotyczącymi obsługi i bezpieczeństwa. Produkt należy użytkować tylko zgodnie z opisem i podanym przeznaczeniem. Instrukcję należy przechowywać starannie, a w przypadku przekazania produktu osobom trzecim należy dostarczyć nabywcy kompletną dokumentację.

## Przeznaczenie

Urządzenie jest przeznaczone tylko do koszenia przydomowych trawników i traw. Urządzenie jest przeznaczone do użytku prywatnego. Urządzenie nie zostało zaprojektowane do ciągłego użytku komercyjnego. W przypadku użytkowania komercyjnego wygasają prawa z tytułu gwarancji. Każdy inny rodzaj zastosowania, który nie został wyraźnie dopuszczony w tej

instrukcji obsługi, może prowadzić do uszkodzenia urządzenia i stanowić źródło poważnych niebezpieczeństw dla użytkownika. Urządzenie jest przeznaczone do użytku przez osoby dorosłe. Dzieci i osoby, które nie są zaznajomione z niniejszą instrukcją obsługi, nie mogą używać urządzenia. Używanie urządzenia w czasie deszczu lub w wilgotnym otoczeniu jest zabronione.

Producent nie odpowiada za szkody spowodowane użyciem niezgodnym z przeznaczeniem urządzenia lub jego nieprawidłową obsługą.

Urządzenie jest częścią serii Parkside X 20 V TEAM i może być zasilane za pomocą akumulatorów serii Parkside X 20 V Team. Akumulatory można ładować tylko za pomocą ładowarek z serii Parkside X 20 V TEAM.

## Opis ogólny



Ilustracje znajdują się na okładce przedniej i tylnej.

## Zakres dostawy

Proszę ostrożnie wyciągnąć urządzenie z opakowania i sprawdzić, czy dostarczone zostały wszystkie poniższe części:

- Kosiarka do trawy z akumulatorem i górny trzonek rączki
- Dolny trzonek rączki
- Kosz na trawę
- Uchwyt kosza na trawę
- 2 uchwyty kablowe
- 2 dźwignie mocujące z podkładkami i śrubami do mocowania górnego trzonka rączki
- Zestaw do mulczowania
- Instrukcja obsługi



Bateria i ładowarka nie są wliczone.

## Opis działania

Kosiarka elektryczna posiada narzędzie obracające się równoległe do płaszczyzny cięcia. Jest ona wyposażona w silnik elektryczny o dużej mocy, wytrzymałą obudowę z tworzywa sztucznego, przycisk odryglowujący, osłonę odbojową i worek do zbierania skoszonej trawy. Dodatkowo urządzenie można przestawiać na 7 różnych wysokości i jest ono wyposażone w lekkobieżne kółka.

Sposób działania części obsługi proszę zaczerpnąć z poniższych opisów.

## Zestawienie



- 1 Górny trzonek rączki
- 2 Dźwignia do mocowania górnego trzonka rączki
- 3 Dolny trzonek rączki
- 4 Osłona
- 5 Dźwignia do mocowania dolnego trzonka rączki
- 6 Uchwyt do przenoszenia
- 7 Dźwignia regulacji wysokości koszenia
- 8 Pokrywa
- 9 Akumulatory
- 9a Przycisk zwalniający na akumulatorze
- 10 Kluczyk startowy
- 11 Koła
- 12 Obudowa urządzenia
- 13 Kosz na trawę
- 14 Uchwyt kablowy
- 15 Kabel urządzenia
- 16 Przycisk zwalniający
- 17 Dźwignia uruchamiająca
- 18 Zestaw do mulczowania

- 18a Uchwyt na zestawie do mulczowania  
 19 Podwójna ładowarka

- C** 2a Podkładki  
 2b Śruby

- D** 13a Wypustki plastikowe  
 13b Dźwignie kosza na trawę  
 13c Uchwyt kosza na trawę

- G** 20 Przełącznik trybu Auto/Eco  
 21 Przycisk wskaźnika stanu naładowania akumulatorów  
 22 Wskaźnik stanu naładowania akumulatorów

- H** 23 Nóż  
 24 Śruba mocująca nóż  
 25 Wałek silnika

- E** 26 Wskaźnik poziomu napełnienia

## Dane techniczne

### Akumulatorowa kosiarka ..... PRMA 40-Li A2

Napięcie silnika.....	40 V $\equiv$ (2x 20 V)
Prąd silnika I.....	16 A
Prędkość obrotowa biegu jałowego	
$n_1$ .....	2900 min <sup>-1</sup>
$n_2$ .....	3300 min <sup>-1</sup>
Szerokość koszenia .....	430 mm
Wysokość koszenia .....	25/30/35/45/55/65/75 mm
Klasa ochronności .....	III
Rodzaj ochrony .....	IPX1
Ciężar (bez akumulatora i ładowarki).....	16,2 kg
Pojemność kosza na trawę .....	50 l
Poziom ciśnienia akustycznego ( $L_{pA}$ ) .....	76,2 dB(A); $K_{pA}$ = 3 dB(A)

Poziom mocy akustycznej ( $L_{WA}$ ) zmierzony... 87 dB(A);  $K_{WA}$  = 2,33 dB(A) gwarantowany ..... 89 dB(A)  
 Wibracja ( $a_{h1}$ ) na górny trzonek rączki na prawo..... 0,64 m/s<sup>2</sup>; K= 1,5 m/s<sup>2</sup> na lewo ..... 0,56 m/s<sup>2</sup>; K= 1,5 m/s<sup>2</sup>



**Uwaga! Aktualna lista kompatybilnych akumulatorów znajduje się na stronie: [www.lidl.de/akku](http://www.lidl.de/akku)**

To urządzenie może być zasilane wyłącznie następującymi akumulatorami: PAP 20 A1, PAP 20 A2, PAP 20 A3.

Te akumulatory mogą być ładowane za pomocą następujących ładowarek: PLG 20 A1, PLG 20 A3, PDSLK 20 A1.

Wartości emisji hałasu i wibracji zostały ustalone zgodnie z normami i przepisami, wyszczególnionymi w deklaracji zgodności.

Podana wartość emisji drgań została zmierzona zgodnie z unormowaną metodą pomiarów i może zostać wykorzystana do porównania tego elektronarzędzia z innym.

Podana wartość emisji drgań może zostać użyta także do wstępnego oszacowania stopnia narażenia.



### Ostrzeżenie:

Wartość emisji drgań może się różnić w czasie korzystania z urządzenia od podanej wartości, jest to zależne od sposobu używania urządzenia.

Proszę spróbować maksymalnie ograniczyć narażenie na wibracje. Przykładowymi sposobami zmniejszenia narażenia na wibracje jest noszenie rękawic w trakcie pracy

z narzędziem i ograniczenie czasu pracy. Należy przy tym uwzględnić wszystkie elementy cyklu eksploatacji (na przykład czas, w którym elektronarzędzie jest wyłączone, oraz czas, w których jest ono wprowadzane włączone, ale pracuje bez obciążenia).

## Symbole

### Symbole na urządzeniu



Uwaga!



Niebezpieczeństwo porażenia prądem elektrycznym!



Proszę uważnie przeczytać instrukcję obsługi.



Niebezpieczeństwo obrażeń generowanych przez odrzucane elementy.



Osoby postronne trzymaj z dala od urządzenia.



Ostrożnie - ostre noże tnące! Trzymaj z dala stopy i dłonie. Niebezpieczeństwo obrażeń ciała!



Uwaga! Bezwładny obrót noża.



Przed wykonaniem regulacji lub czyszczenia wyłącz silnik i wyjmij kluczyk startowy



Noś ochronę oczu i ochronniki słuchu.



Nie narażaj urządzenia na działanie wilgoci.



Informacje o poziomie mocy akustycznej  $L_{WA}$  w dB.



Urządzeń elektrycznych nie należy wyrzucać razem ze śmieciami domowymi.

430 mm



Promień koszenia



Wskaźnik stanu naładowania i przełącznik trybu Auto/Eco na ręczce prowadzenia.

### Wskaźnik poziomu napełnienia na koszu na trawę



Wskaźnik poziomu napełnienia otwarty: Kosz na trawę jest pusty

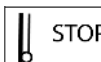

Wskaźnik poziomu napełnienia zamknięty: Kosz na trawę jest zapełniony

### Symbole w instrukcji obsługi



**Symbol niebezpieczeństwa z informacjami na temat ochrony osób i zapobiegania szkodom materialnym.**



Znak nakazu z informacjami na temat zapobiegania szkodom.



Znak informacyjny ze wskazówkami ułatwiającymi posługiwanie się urządzeniem.



Proszę uważnie przeczytać niniejszą instrukcję obsługi.



Nosić rękawice ochronne.



## Uwagi dotyczące bezpieczeństwa

W tym punkcie opisano podstawowe przepisy bezpieczeństwa podczas pracy z urządzeniem.

## Ogólne wskazówki bezpieczeństwa



**WAŻNE  
PRZECZYTAJ UWAŻNIE INSTRUKCJĘ UŻYTKOWANIA.  
ZACHOWAJ INSTRUKCJĘ DO PÓŹNIEJSZEGO WYKORZYSTANIA.**



W przypadku niewłaściwego użycia urządzenia może spowodować poważne obrażenia ciała. Aby uniknąć urazów ciała i szkód materialnych, proszę przeczytać i bezwzględnie przestrzegać poniższych instrukcji bezpieczeństwa i dokładnie zapoznać się ze wszystkimi elementami obsługi.

- Przeczytaj uważnie instrukcję użytkownika.
- To urządzenie nie może być używane przez dzieci. Pilnuj, aby dzieci nie bawiły się urządzeniem. Czyszczenia i prac konserwacyjnych nie mogą wykonywać dzieci.
- To urządzenie może być używane przez osoby o obniżonej sprawności fizycznej, sensorycznej czy umysłowej lub o niedostatecznym doświadczeniu i wiedzy tylko wówczas, jeśli osoby te znajdują się pod nadzorem lub jeśli zostały pouczone o zasadach bezpiecznego użycia urządzenia i zrozumiały wynikające stąd niebezpieczeństwa.

### Przygotowanie:

- Nigdy nie zezwalaj na używanie urządzenia przez dzieci lub osoby, które nie zapoznały się z instrukcją obsługi. Lokalne przepisy mogą określać minimalny wiek użytkownika.
- Nigdy nie używaj urządzenia, gdy w pobliżu znajdują się ludzie, w szczególności dzieci i zwierzęta domowe. Dzieciom nie wolno bawić się urządzeniem.
- Operator lub użytkownik jest odpowiedzialny za wypadki lub szkody innych osób lub ich własności.
- Sprawdź teren, na którym chcesz użyć urządzenia i usuń z niego kamienie, kije, druty lub inne ciała obce, które mogą zostać pochwycone i wyrzucone przez urządzenie.

- Noś odpowiednią odzież roboczą, taką jak mocne obuwie z podeszwą antypoślizgową oraz wytrzymałe długie spodnie. Nie używaj urządzenia gdy jesteś bosy lub nosisz otwarte sandały. Unikaj noszenia luźnej odzieży lub odzieży ze zwisającymi sznurkami bądź paskami.
- Przed użyciem należy zawsze sprawdzić wzrokowo, czy noże, śruby mocujące i cały zespół tnący nie są zużyte lub uszkodzone. Nie używaj urządzenia, jeśli brakuje w nim elementów ochronnych (np. osłony lub kosza na trawę), części zespołu tnącego lub sworzni, lub jeśli są one zużyte bądź uszkodzone. Zużyte lub uszkodzone noże i śruby mocujące można wymieniać tylko w zestawach, aby uniknąć stanu niewyważenia.
- Zachowaj ostrożność w przypadku urządzeń wyposażonych w kilka noży, ponieważ ruch jednego noża może spowodować rotację pozostałych noży.
- Używaj tylko części zamiennych i akcesoriów dostarczonych i zalecanych przez producenta. Stosowanie nieautoryzowanych części prowadzi do natychmiastowej utraty praw gwarancyjnych.
- Zużyte lub uszkodzone tabliczki informacyjne należy wymienić.

### Praca z urządzeniem:



Podczas pracy nie stawiaj stóp ani nie kładź dłoni w pobliżu obracających się części lub pod nimi. Niebezpieczeństwo obrażeń ciała!

- Włączaj silnik zgodnie z instrukcją i tylko wtedy, gdy Twoje stopy znajdują się w bezpiecznej odległości od noży.
- Nie używaj urządzenia w czasie deszczu, złej pogody, w wilgotnym otoczeniu lub na mokrej trawie. Pracuj tylko przy świetle dziennym lub dobrym oświetleniu.
- Nie używaj urządzenia w stanie zmęczenia, dekoncentracji, po spożyciu alkoholu lub zażyciu tabletek. Zawsze rób w porę przerwy w czasie. W trakcie pracy zachowaj zdrowy rozsądek.
- W trakcie pracy pamiętaj o zachowaniu bezpiecznej postawy, w szczególności na zboczach. Pracę na zboczach wykonuj zawsze w kierunku poprzecznym, nigdy w górę lub w dół. Zachowaj szczególną ostrożność podczas zmiany kierunku jazdy

na zboczu. Nigdy nie pracuj na zbyt stromych zboczach.

- Prowadź urządzenie w tempie spacerowym. Zachowaj szczególną ostrożność podczas odwracania urządzenia, przyciągania go do siebie lub chodzenia tyłem.
- Urządzenie włączaj ostrożnie, zgodnie z zaleceniami opisanymi w instrukcji obsługi. Zwróć uwagę na odpowiedni odstęp stóp od obracających się noży.
- Nie przechylaj urządzenia podczas uruchamiania, chyba że jest to konieczne przy rozruchu w wysokiej trawie. W takiej sytuacji przechyl urządzenie naciskając rękojeść, aby przednie koła były lekko uniesione. Przed opuszczeniem urządzenia na ziemię zawsze sprawdzaj, czy obie dłonie znajdują się w położeniu roboczym.
- Nigdy nie pracuj bez założonego kosza na trawę lub osłony. Stój zawsze z dala od otworu wyrzutowego.
- Nie uruchamiaj silnika, gdy stoisz przed kanałem wyrzutowym.
- Dopóki silnik pracuje, urządzenia nie wolno podnosić ani transportować. Wyłącz urządzenie, jeśli trzeba je przechylić w celu transportu, jeśli przejeżdżasz przez powierzchnie inne niż trawnik lub jeżeli zbliżasz urządzenie do lub opuszczasz nim koszoną powierzchnię.
- Otwór wyrzutowy trawy musi być zawsze czysty i drożny. Ściętą trawę usuwaj tylko po zatrzymaniu urządzenia.
- Nigdy nie pozostawiaj urządzenia w miejscu pracy bez nadzoru.
- Nie używaj urządzenia w stanie uszkodzonym, niekompletnym lub po dokonaniu jego modyfikacji niezatwierdzonych przez producenta. Nigdy nie używaj urządzenia z uszkodzonymi elementami ochronnymi, osłonami lub jeżeli brakuje w nim elementów bezpieczeństwa takich jak urządzenia odprowadzające i/lub kosze na trawę.
- Nie przeciążaj urządzenia. Wykonuj pracę tylko w podanym zakresie mocy i nie zmieniaj ustawień regulatora na silniku. Do wykonania ciężkich prac nie używaj maszyn o słabej mocy. Nie używaj urządzenia do celów, do których nie jest ono przeznaczone.



Uwaga niebezpieczeństwo!  
Nóż obraca się bezwładnie.  
Niebezpieczeństwo obrażeń ciała.

- Nie używaj urządzenia w pobliżu łatwopalnych cieczy lub gazów. W przypadku nieprzestrzegania tego zakazu istnieje niebezpieczeństwo pożaru lub wybuchu.
- Wyłącz urządzenie, wyciągnij kluczyk bezpieczeństwa i wyjmij akumulator. Upewnij się, czy wszystkie części ruchome się zatrzymały:
  - zawsze przed oddaleniem się od urządzenia i gdy urządzenie nie jest używane,
  - przed usunięciem blokad lub zapchania kanału wyrzutowego,
  - przed sprawdzeniem, oczyszczeniem lub wykonaniem pracy przy urządzeniu,
  - po natrafieniu na ciało obce. Przed ponownym uruchomieniem i rozpoczęciem pracy z urządzeniem należy wyszukać usterki urządzenia i wykonać niezbędne naprawy,
- Jeżeli urządzenie wpadnie w nienormalne silne drgania, należy je natychmiast sprawdzić.
- Zadbaj o prawidłowe dokręcenie wszystkich nakrętek, sworzni i śrub.
- Sprawdź urządzenie pod kątem ewentualnych uszkodzeń.
- Wykonaj konieczne naprawy uszkodzonych części.
- Nigdy nie stawiaj stóp ani nie kładź dłoni w pobliżu lub pod obracającymi się częściami. Nigdy nie stawaj przed otworem wyrzutowym trawy.
- Zawsze wyciągaj wyłącznik prądu / kluczyk startowy, gdy:
  - oddalasz się od urządzenia, zamierzasz usunąć blokady,
  - przed wykonaniem kontroli, czyszczenia lub innych prac na urządzeniu,
  - po kolizji z ciałem obcym. Natychmiast sprawdź urządzenie pod kątem uszkodzeń i w razie konieczności przekaż je do naprawy,
  - jeśli urządzenie zaczyna dziwnie drgać (niezwłoczna kontrola!).
- Podczas uruchamiania silnika nie wolno przechylać kosiarki - chyba, że podczas tej czynności konieczne jest jej uniesienie. W takim przypadku kosiarkę przechyl tylko na tyle, na ile jest to konieczne i podnieś tylko stronę przeciwną do użytkownika.

### **Konserwacja i przechowywanie:**

- Zanim odstawisz urządzenie do zamkniętego pomieszczenia, odczekaj do ostygnięcia silnika.

- Podczas konserwacji noży tnących pamiętaj, że noże mogą zostać poruszone nawet przy wyłączonym źródle napięcia.
- Upewnij się, że wszystkie nakrętki, sworznie i śruby są dokręcone do oporu i urządzenie znajduje się w bezpiecznym stanie roboczym.
- Nie próbuj samodzielnie naprawiać urządzenia - chyba, że posiadasz odpowiednie kwalifikacje w tym zakresie. Wszelkie prace, które nie zostały wyszczególnione w tej instrukcji, mogą być wykonywane tylko przez autoryzowane przez nas punkty serwisowe.
- Urządzenie przechowuj w miejscu suchym i niedostępnym dla dzieci.
- Starannie obchodź się z urządzeniem. Aby praca była łatwiejsza i bardziej bezpieczna, narzędzia muszą być ostre i czyste. Przestrzegaj instrukcji konserwacji.
- Podczas wymiany zespołu tnącego noś rękawice ochronne.
- Regularnie sprawdzaj kosa na trawę pod kątem zużycia i odkształceń. Ze względów bezpieczeństwa wymieniaj zużyte lub uszkodzone części. Zachowaj szczególną ostrożność podczas ustawiania noży, aby palce nie zakleszczyły się między obraca-

jącymi się nożami i nieruchomymi częściami maszyny.

- Sprawdź, czy stosowane są tylko zapasowe noże dopuszczone przez producenta.
- **Nie używać akcesoriów, które nie są zalecane przez PARKSIDE.** Może to spowodować porażenie elektryczne lub pożar.

### Bezpieczeństwo elektryczne:

- Wtyk przyłączeniowy ładowarki musi pasować do gniazda sieciowego. Nigdy nie wolno modyfikować wtyku. Nie używaj wtyków adaptera razem z narzędziami elektrycznymi z uziemieniem ochronnym. Niezmodyfikowane wtyki i pasujące gniazda zmniejszają ryzyko porażenia elektrycznego.
- Unikaj kontaktu ciała z powierzchniami uziemionymi, takimi jak rury, grzejniki, kuchenki i lodówki. Jeżeli ciało jest uziemione, występuje zwiększone ryzyko porażenia elektrycznego.
- Narzędzia elektryczne chroń przed deszczem i wilgocią. Wniknięcie wody do narzędzia elektrycznego zwiększa ryzyko porażenia prądem elektrycznym.



**Przestrzegaj zasad bezpieczeństwa, ładowania i prawidłowego użytkowania, podanych w instrukcji obsługi akumulatora i ładowarki serii Parkside X 20 V Team. Szczegółowy opis procesu ładowania i dalsze informacje można znaleźć w tej oddzielnej instrukcji obsługi.**

## Montaż

- Wykonuj tylko te prace, które potrafisz samodzielnie przeprowadzić.
- W razie wątpliwości zwróć się do specjalisty lub bezpośrednio do naszego serwisu.

### **B** Montaż dolnego trzonka rączki

1. Podnieś dolny trzonek rączki (3) do góry.
2. Przekręć dolne dźwignie mocujące (5) w prawo.
3. Zablokuj dźwignie mocujące (5), wciskając je w kierunku dolnego trzonka rączki (3). Dźwignie mocujące muszą zostać dokręcone i muszą przylegać do trzonka w taki sposób, aby umożliwiły zamocowanie przy użyciu średniej siły. Jeśli to się nie uda, przekręć dźwignię mocującą dalej w prawo lub poluzuj ją w lewo.



### **C** Montaż górnego trzonka rączki

1. Zamocuj górny trzonek rączki (1) za pomocą dołączonych śrub (2b), podkładek (2a) i górnych dźwigni mocujących (2) z prawej oraz lewej strony na dolnym trzonku (3). Przycisk zwalniający (16) musi znajdować się po prawej stronie w kierunku koszenia. Możliwe są dwie pozycje.
2. Przekręć dźwignie mocujące (2) w prawo.
3. Zablokuj dźwignie mocujące (2), wciskając je w kierunku trzonka rączki (3). Dźwignie mocujące muszą przylegać do trzonka w sposób umożliwiający zamocowanie ich przy użyciu średniej siły.

Jeśli to się nie uda, przekręć dźwignię mocującą dalej w prawo lub poluzuj ją w lewo (patrz mała ilustracja).

### **4. Mocowanie uchwyty kablowe:**

Zaczepić uchwyty kablowe (14) na górnej (1) i dolnej (3) rękojeści oraz zamocować na nich kabel urządzenia (15). Na końcu dolnej rękojeści (3) można przeciągnąć kabel urządzenia (15) przez znajdujący się tam uchwyt kablowy.



W momencie dostawy uchwyty kablowe (14) są już wpięte na górnej (1) i dolnej (3) rękojeści.



Odkręć dźwignie mocujące (2+5) i złóż górny trzonek (1) oraz dolny trzonek rączki (3) tak, aby urządzenie zajmowało mniej miejsca. Nie wolno przy tym przygniatać kabli urządzenia.

## D Montaż kosza na trawę

1. Wciśnij uchwyt (13c) kosza na trawę (13) w górną powierzchnię kosza (13).
2. Załóż wypustki plastikowe (13a) kosza na trawę (13) na dźwignie kosza (13b).

## J Zestaw do mulczowania

### Zakładanie zestawu do mulczowania

1. Zdejmij kosz na trawę, jeśli jest założony.
2. Podnieś osłonę.
3. Załóż zestaw do mulczowania (18). Uchwyt (18a) zatrzaskuje się.

### Demontaż zestawu do mulczowania

4. Naciśnij uchwyt (18a) na zestawie do mulczowania i zdejmij zestaw do mulczowania (18).

## Obsługa



**Ustawienia na urządzeniu można wprowadzać tylko przy wyłączonym silniku i nieruchomym nożu. Niebezpieczeństwo dla osób.**



Wyłącz urządzenie, wyciągnij kluczyk startowy (A 10) i odczekaj do zatrzymania się noża.

## E Zakładanie i zdejmowanie kosza na trawę

1. Aby założyć kosz na trawę (13), podnieś osłonę (4) i zawieś kosz (13) w obu uchwytach.
2. Załóż osłonę (4) na kosz na trawę (13). Osłona utrzymuje kosz we właściwej pozycji.
3. Aby zdjąć kosz na trawę (13), podnieś osłonę (4) i wyjmij kosz (13). Złóż

osłonę (4) na obudowę urządzenia (12).



**Nie wolno używać urządzenia bez założonej osłony lub kosza na trawę. Niebezpieczeństwo obrażeń ciała.**

## Wskaźnik poziomu napełnienia

Na górnej stronie kosza na trawę (E 13) znajduje się wskaźnik poziomu napełnienia (E 26).

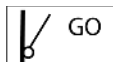

Wskaźnik poziomu napełnienia otwarty: kosz na trawę jest pusty



Wskaźnik poziomu napełnienia zamknięty: kosz na trawę jest zapełniony

## F Regulacja wysokości koszenia

Urządzenie ma 7 pozycji do ustawiania wysokości cięcia:  
 25/30/38 mm - niska wysokość koszenia  
 45/55 mm - średnia wysokość koszenia  
 65/75 mm - duża wysokość koszenia

1. Podnieś urządzenie za uchwyt (A 6) lub dociśnij urządzenie w dół.
2. Chwyć dźwignię (7) regulacji wysokości koszenia i poprowadź ją wzdłuż podziałki na żądane ustawienie wysokości koszenia.

Prawidłowa wysokość koszenia wynosi w przypadku trawnika ozdobnego około 25 - 45 mm, w przypadku trawnika użytkowego około 45 - 65 mm.

**i** Podczas pierwszego koszenia w sezonie należy wybrać dużą wysokość koszenia.

## **I** Wkładanie / wyjmowanie akumulatora

 Wyłącz urządzenie, wyciągnij kluczyk startowy (**A** 10) i odczekaj do zatrzymania się noża.

1. Aby wyjąć akumulator (9) z urządzenia, naciśnij przycisk zwalniający (9a) na akumulatorze i wyjmij akumulator.
2. Aby włożyć akumulator (9), wsuń akumulator do urządzenia po przewodnicy szynowej. Słychać jego zatrzaśnięcie.

## **A** Ładowanie akumulatora

**i** Jeżeli akumulator jest rozgrzany, przed ładowaniem należy odczekać do jego ostygnięcia.

**i** Naładuj akumulator (9), gdy na wskaźniku stanu naładowania (22) świeci się już tylko czerwona dioda LED.

**i** Czas ładowania wynosi około 1 godziny.

1. W razie potrzeby wyjmij akumulator (9) z urządzenia.
2. Wsuń akumulator (9) do wnęki ładowarki (19).
3. Podłącz ładowarkę (19) do gniazda sieciowego.
4. Po ukończeniu ładowania odłącz ładowarkę (19) od sieci.
5. Wyjmij akumulator (9) z ładowarki (19).

## Załączanie i wyłączenie

**i** Akumulatorowa kosiarka do trawy może pracować tylko z dwoma włożonymi akumulatorami serii Parkside X 20 V Team.

- I**
1. Postaw urządzenie na płaskiej powierzchni.
  2. Podnieś pokrywę (8) na obudowie urządzenia i wsuń do urządzenia naładowane akumulatory (9) po przewodnicy szynowej. Słychać ich zatrzaśnięcie.
  3. Włóż kluczyk startowy (10) do przewidzianego do tego otworu obok akumulatorów (9). Kluczyk zapłonu można włożyć tylko w jednej pozycji. Zwróć uwagę na rowek prowadzący w otworze obok akumulatorów i na kluczyku zapłonu (10) (patrz mała ilustracja **II**).
  4. Przed załączeniem zwróć uwagę, czy urządzenie nie dotyka żadnych przedmiotów.
- G**
5. Aby włączyć urządzenie, naciśnij i przytrzymaj przycisk zwalniający (16), równocześnie dociskając dźwignię uruchamiającą (17). Zwolnij przycisk zwalniający.
  6. Aby wyłączyć urządzenie, zwolnij dźwignię uruchamiającą (17).

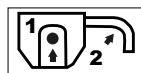

**i** Ze względu na inteligentne zarządzanie energią silnik uruchamia się z opóźnieniem.



**Po wyłączeniu urządzenia nóż obraca się jeszcze przez kilka sekund. Nie dotykaj**



## obracającego się noża. Niebezpieczeństwo dla osób.

### **G** Tryb Auto/Eco

Przy uruchomieniu akumulatorowa kosiarka do trawy włącza się w ostatnio używanym trybie. Naciskając przełącznik Auto/Eco (20) możesz przyłączać między trybem Auto i Eco.

Kontrolka Auto wzgl. Eco sygnalizuje, w jakim trybie znajduje się akumulatorowa kosiarka do trawy.

**Tryb Auto:** Akumulatorowa kosiarka do trawy dostosowuje prędkość obrotową silnika odpowiednio do obciążenia.

**Tryb Eco:** Akumulatorowa kosiarka do trawy pracuje z najniższą prędkością obrotową, aby zapewnić maksymalną żywotność akumulatora.

### **Sprawdzanie stanu naładowania akumulatora**

Wskaźnik stanu naładowania (**G** 22) sygnalizuje stan naładowania akumulatorów (**A** 9).

Naciśnij przycisk wskaźnika stanu naładowania (**G** 21) na górnym trzonku rączki. Stan naładowania akumulatorów sygnalizowany jest zaświeceniem się odpowiednich diod.

**Gdy świecą się 3 diody LED (czerwona, pomarańczowa i zielona):**  
akumulator jest naładowany

**Gdy świecą się 2 diody LED (czerwona i pomarańczowa):**  
akumulator jest częściowo naładowany

**Gdy świeci się 1 dioda (czerwona):**  
akumulator wymaga ładowania

### **Praca z urządzeniem**



Proszę przestrzegać zasad ochrony przed hałasem i miejscowych przepisów prawa.

Regularne koszenie pobudza trawę do rozwoju liści i równocześnie niszczy chwasty. Dlatego po każdym koszeniu trawnik staje się gęstszy, a jego powierzchnia nabiera równomiernej wytrzymałości.

Pierwsze koszenie wykonuje się mniej więcej od kwietnia, gdy wysokość trawy wynosi 70 - 80 mm. W głównym okresie wegetacji trawnik należy kosić raz w tygodniu.

- Prowadź urządzenie w tempie spacerowym po w miarę możliwości prostych torach. W celu dokładnego koszenia tory przejazdu urządzenia powinny się na siebie nakładać o kilka centymetrów.
- Ustaw wysokość koszenia w taki sposób, aby nie przeciążać urządzenia. W przeciwnym razie silnik może ulec uszkodzeniu.
- Pracę na zboczach wykonuj zawsze w kierunku poprzecznym do zbocza. Zachowaj szczególną ostrożność podczas chodzenia do tyłu i ciągnięcia urządzenia.
- Oczyszcz urządzenie po każdym użyciu zgodnie z opisem w rozdziale „Czyszczenie/konserwacja”.



**Po wyłączeniu urządzenia nóż obraca się jeszcze przez kilka sekund. Nie dotykaj obracającego się noża. Niebezpieczeństwo dla osób.**

## Czyszczenie/ konserwacja



**Wykonanie prac, które nie zostały opisane w tej instrukcji obsługi, zlecaj w autoryzowanym przez nas punkcie serwisowym. Stosuj tylko oryginalne części.**



W trakcie kontaktu z nożem nos rękawice.



Wyłącz urządzenie, wyciągnij kluczyk startowy (A 10) i odczekaj do zatrzymania się noża.

## Ogólne prace związane z czyszczeniem i konserwacją



**Nie spryskuj urządzenia wodą. Istnieje niebezpieczeństwo porażenia prądem elektrycznym.**

- Zawsze dbaj o czystość urządzenia. Do czyszczenia używaj szczotki lub ściereczki, nie używaj żadnych środków czyszczących lub rozpuszczalników.
- Po zakończeniu koszenia usuń przywierające resztki roślin za pomocą kawałka drewna lub plastiku z kół, otworów wentylacyjnych, otworu wyrzutowego oraz okolicy noży. Nie używaj twardych ani ostro zakończonych przedmiotów, ponieważ mogą one uszkodzić urządzenie.
- Przed każdym użyciem sprawdź urządzenie pod kątem widocznych usterek, takich jak luźne, zużyte lub uszkodzone części. Sprawdź prawidłowe zamocowanie wszystkich nakrętek, sworzni i śrub.

- Sprawdź pokrywy i elementy ochronne pod kątem uszkodzeń oraz prawidłowego zamocowania. W razie potrzeby wymień je.

## H Wymiana noża

Jeżeli nóż jest tępym, można go naostrzyć w specjalistycznym warsztacie. Jeżeli nóż jest uszkodzony lub niewyważony, należy go wymienić.

1. Obróć urządzenie.
2. Załóż mocne rękawice i przytrzymaj mocno nóż (23). Za pomocą klucza płaskiego (rozw. 14) odkręć w lewo śrubę noża (24) z wałka silnika (25).
3. Zamontuj nowy nóż (23) w odwrotnej kolejności. Zwróć uwagę na prawidłowe ustawienie noża (23) (patrz rys. H) i mocne dokręcenie śruby noża (24).

## K Przechowywanie

Odkręć dźwignie mocujące (2+5) i złóż górny trzonek (1) oraz dolny trzonek rączki (3) tak, aby urządzenie zajmowało mniej miejsca. Nie wolno przy tym przyginać kabli urządzenia.

- Urządzenie przechowuj w suchym miejscu i poza zasięgiem dzieci.
- Zanim odstawisz urządzenie do zamkniętego pomieszczenia, odczekaj do ostygnięcia silnika.
- Przed dłuższym okresem przechowywania (np. przed zimą) wyjmij akumulator z urządzenia.

Nie ponosimy odpowiedzialności za szkody spowodowane przez nasze urządzenie, jeżeli powstały one w wyniku niewłaściwej naprawy lub zastosowania

nieoryginalnych części bądź użycia urządzenia w sposób niezgodny z jego przeznaczeniem.

## Utylizacja/ochrona środowiska

Wyjmij akumulator z urządzenia i przekaz urządzenie, akumulator, akcesoria oraz opakowanie do punktu recyklingu odpadów.



Urządzeń elektrycznych nie należy wyrzucać razem ze śmieciami domowymi.



Li-ion

Akumulatorów nie należy wyrzucać do odpadów komunalnych. Nie wrzucać ich do ognia (ryzyko wybuchu) lub do wody. Uszkodzone akumulatory mogą szkodzić środowisku naturalnemu i zdrowiu ludzi, jeśli wydostaną się z nich trujące opary lub ciecze.

- Oddaj urządzenie w punkcie recyklingowym. Użyte w produkcji urządzenia elementy z tworzyw sztucznych i metalu można od siebie oddzielić i poddać osobnej utylizacji. Zwróć się po poradę do naszego Centrum Serwisowego.
- Akumulatory należy utylizować w stanie rozładowanym i zgodnie z lokalnymi przepisami. Akumulatory oddaj do punktu zbiórki starych baterii, skąd zostaną przekazane do ponownego przetworzenia w sposób przyjazny dla środowiska. O szczegóły pytaj w lokalnym zakładzie gospodarki odpadami lub w naszym dziale obsługi.
- Utylizację przestanych przez Ciebie uszkodzonych urządzeń wykonujemy bezpłatnie.

- Ściętej trawy nie wrzucaj do kontenera na śmieci, lecz złóż ją do kompostowania lub rozprowadź jako warstwę ściółki pod krzakami i drzewami.

## Części zamienne / Akcesoria

**Części zamienne i akcesoria można zakupić na [www.grizzly-service.eu](http://www.grizzly-service.eu)**

W przypadku problemów z zamawianiem należy skorzystać z formularza kontaktowego. W razie kolejnych pytań należy zwracać się do „Service-Center” (patrz strona 94).

Nóż zapasowy..... 13700243  
Grass collection box..... 91105345

## Wykrywanie błędów

Problem	Możliwa przyczyna	Usuwanie błędów
Urządzenie nie uruchamia się	Akumulator ( <b>A</b> 9) rozładowany	Sprawdź stan naładowania akumulatora, naładuj akumulator (przeznaczaj oddzielnej instrukcji obsługi akumulatora i ładowarki)
	Akumulator ( <b>A</b> 9) nie jest włożony	Włóż akumulator (przeznaczaj oddzielnej instrukcji obsługi akumulatora i ładowarki)
	Przycisk zwalniający ( <b>A</b> 16) lub dźwignia uruchamiająca ( <b>A</b> 17) jest uszkodzony(a)	Zlecić naprawę w dziale serwisu
	Uszkodzony silnik	
	Za wysoka trawa	Ustaw większą wysokość koszenia. Naciskając górny trzonek rączki (1) podnieś lekko przednia koła.
Silnik zatrzymuje się	Blokada przez ciała obce	Usuń ciało obce
Efekty pracy są niezadowolające lub silnik pracuje ciężko	Wysokość koszenia za niska	Ustaw większą wysokość koszenia
	Tępy nóż ( <b>H</b> 23)	Zleć ostrzenie noża lub wymień nóż
	Obszar noża zapchany	Oczyścić urządzenie
	Nieprawidłowo zamontowany nóż ( <b>H</b> 23)	Zamontuj prawidłowo nóż
Nóż nie obraca się	Nóż ( <b>H</b> 23) zablokowany przez trawę	Usuń trawę
	Poluzowana śruba noża ( <b>H</b> 24)	Dokręć śrubę noża
Nietypowe hałasy, stukotanie lub drgania	Poluzowana śruba noża ( <b>H</b> 24)	Dokręć śrubę noża
	Uszkodzony nóż ( <b>H</b> 23)	Wymiana noża

## Gwarancja

Szanowna Klientko, Szanowny Kliencie, na zakupione urządzenie otrzymują Państwo 3 lata gwarancji od daty zakupu. W przypadku wad tego produktu przysługują Państwu ustawowe prawa w stosunku do sprzedawcy produktu. Prawa te nie są ograniczone przez naszą przedstawioną niżej gwarancję.

### Warunki gwarancji

Okres gwarancji rozpoczyna się z datą zakupu. Prosimy zachować oryginalny paragon. Będzie on potrzebny jako dowód zakupu.

Jeśli w okresie trzech lat od daty zakupu tego produktu wystąpi wada materiałowa lub fabryczna, produkt zostanie – wedle naszego wyboru – bezpłatnie naprawiony lub wymieniony. Gwarancja zakłada, że w okresie trzech lat uszkodzone urządzenie zostanie przesłane wraz z dowodem zakupu (paragonem) z krótkim opisem, gdzie wystąpiła wada i kiedy się pojawiła.

Jeśli defekt jest objęty naszą gwarancją, otrzymają Państwo z powrotem naprawiony lub nowy produkt. (Wraz z naprawą lub wymianą produktu okres gwarancji nie biegnie na nowo.)

### Okres gwarancji i ustawowe roszczenia z tytułu wad

Okres gwarancji nie wydłuża się z powodu świadczenia gwarancyjnego. Obowiązuje to również dla wymienionych lub naprawionych części. Ewentualne uszkodzenia i wady istniejące już w momencie zakupu należy zgłosić bezzwłocznie po rozpakowaniu. Naprawy przypadające po upływie okresu gwarancji są odpłatne.

### Zakres gwarancji

Urządzenie wyprodukowano z zachowaniem staranności zgodnie z surowymi normami jakościowymi i dokładnie sprawdzono przed wysyłką.

Gwarancja obowiązuje dla wad materiałowych lub fabrycznych. Gwarancja nie rozciąga się na części produktu, które podlegają normalnemu zużyciu i można je uznać za części zużywalne (np. nóż, śruba mocująca nóż), oraz na uszkodzenia części delikatnych (np. przełącznik). Gwarancja przepada, jeśli produkt został uszkodzony, nie był zgodnie z przeznaczeniem użytkowany i konserwowany. Użytkowanie zgodnie z przeznaczeniem wiąże się z przestrzeganiem wszystkich wskazówek zawartych w instrukcji obsługi. Należy bezwzględnie unikać zastosowań i działań, których odradza się lub przed którymi ostrzega się w instrukcji obsługi. Produkt jest przeznaczony do użytku prywatnego, a nie komercyjnego. W przypadku niewłaściwego i nieodpowiedniego obchodzenia się z urządzeniem, stosowania „na siłę” i zabiegów, które nie zostały przeprowadzone przez nasz autoryzowany oddział, gwarancja wygasa.

### Realizacja w przypadkach objętych gwarancją

Aby zagwarantować szybkie przetworzenie Państwa sprawy, prosimy o przestrzeganie poniższych wskazówek:

- W przypadku wszelkich zapytań prosimy o przygotowanie paragonu i numeru artykułu jako dowodu zakupu (IAN 330877\_1907).
- Numer artykułu znajduje się na tabliczce znamionowej.
- W przypadku wystąpienia usterek lub innych wad prosimy o skontaktowanie

się z wymienionym niżej działem serwisowym **telefonicznie** lub **mailowo**.

Uzyskają Państwo wówczas szczegółowe informacje na temat realizacji reklamacji.

- Uszkodzony produkt mogą Państwo wysłać po skontaktowaniu się z naszym działem obsługi klienta, załączając dowód zakupu (paragon) i określając, na czym polega wada i kiedy wystąpiła, bezpłatnie na podany adres serwisu. Aby uniknąć problemów z odbiorem i dodatkowych kosztów, prosimy o wysłanie przesyłki na adres, który Państwu podano. Należy się upewnić, żeby przesyłka nie nastąpiła odpłatnie, jako ponadwymiarowa, ekspresowo lub na innych specjalnych warunkach. Prosimy o przesłanie urządzenia wraz ze wszystkimi częściami wyposażenia otrzymanymi przy zakupie i zadbanie o wystarczająco bezpieczne opakowanie.

## Serwis naprawczy

Naprawy, **które nie są objęte gwarancją**, można zlecić odpłatnie w naszym oddziale serwisowym. Serwis sporządzi Państwu kosztorys naprawy.

Podajemy się wyłącznie naprawy urządzeń, które zostały prawidłowo zapakowane i ofrankowane.

**Uwaga:** Prosimy o przesłanie czystego urządzenia ze wskazaniem usterki.

Urządzenia przesłane dla nas odpłatnie, jako przesyłka ponadwymiarowa, ekspresowa lub na innych warunkach specjalnych, nie zostaną odebrane.

Utylizację przesłanych do nas uszkodzonych urządzeń przeprowadzamy bezpłatnie.

## Service-Center

PL

### Serwis Polska

Tel.: 22 397 4996

E-Mail: [grizzly@lidl.pl](mailto:grizzly@lidl.pl)

IAN 330877\_1907

## Importer

Prosimy mieć na uwadze, że poniższy adres nie jest adresem serwisu. Prosimy o kontakt z wymienionym wyżej centrum serwisowym.

### Grizzly Tools GmbH & Co KG

Stockstädter Straße 20

63762 Großostheim

NIEMCY

[www.grizzly-service.eu](http://www.grizzly-service.eu)

## Obsah

<b>Úvod</b> .....	<b>95</b>
<b>Účel použití</b> .....	<b>95</b>
<b>Obecný popis</b> .....	<b>96</b>
Objem dodávky.....	96
Popis funkce .....	96
Přehled .....	96
<b>Technické údaje</b> .....	<b>97</b>
<b>Symbody a piktogramy</b> .....	<b>97</b>
Symbody v návodu.....	98
<b>Bezpečnostní pokyny</b> .....	<b>98</b>
Obecné bezpečnostní pokyny.....	98
<b>Návod k montáži</b> .....	<b>103</b>
Montáž spodního držadla.....	103
Montáž horního držadla .....	103
Montáž zachytávacího koše na trávu.....	104
Mulčovací sada .....	104
<b>Obsluha</b> .....	<b>104</b>
Zavěšení/sejmutí zachytávacího koše na trávu.....	104
Ukazatel stavu naplnění.....	104
Nastavení výšky sečení.....	104
Vložení/vyjmutí akumulátoru .....	105
Nabíjení akumulátoru .....	105
Zapnutí a vypnutí.....	105
Režim Auto/Eco.....	106
Kontrola stavu nabití akumulátoru....	106
Práce s přístrojem.....	106
<b>Čištění/údržba</b> .....	<b>107</b>
Všeobecné čistící a údržbářské práce .....	107
Vyměna nože .....	107
<b>Skladování</b> .....	<b>107</b>
<b>Likvidace/ochrana životního prostředí</b> .....	<b>107</b>
<b>Náhradní díly/příslušenství</b> .....	<b>108</b>
<b>Záruka</b> .....	<b>109</b>
<b>Opravná</b> .....	<b>110</b>
<b>Service-Center</b> .....	<b>110</b>
<b>Dovozce</b> .....	<b>110</b>
<b>Hledání chyb</b> .....	<b>111</b>
<b>Překlad originálního prohlášení o shodě CE</b> .....	<b>135</b>

## Úvod

Blahopřejeme vám ke koupi vašeho nového přístroje. Rozhodli jste se pro vysoce kvalitní výrobek.

Kvalita tohoto přístroje byla kontrolována během výroby a byla provedena také závěrečná kontrola. Tím je zaručena funkčnost přístroje. Nelze vyloučit, že v jednotlivých případech bude na přístroji, v přístroji nebo v hadicových rozvodech zbytek vody nebo maziv. Nejedná se o vadu nebo závadu a není to důvodem k obavám.



Návod k obsluze je součástí tohoto výrobku. Obsahuje důležité pokyny týkající se bezpečnosti, používání a likvidace. Před použitím výrobku se seznamte se všemi pokyny k obsluze a bezpečnosti. Výrobek používejte jen k popsaným účelům a v rámci uvedených oblastí použití. Návod dobře uschovejte a při předávání výrobku třetímu předejte i všechny podklady.

## Účel použití

Přístroj je určen pouze k sečení trávníků a travnatých ploch v domácím prostředí. Přístroj je určen pro použití domácími kutily. Není určen pro trvalé komerční využívání. Při komerčním použití záruka zanikne. Jakékoliv jiné použití, které není v tomto návodu k obsluze výslovně povoleno, může vést k poškození přístroje a pro uživatele představovat vážné nebezpečí. Přístroj je určen pro použití dospělými. Děti a osoby, které nejsou s touto příručkou obeznámeny, nesmí přístroj používat. Přístroj je zakázáno používat za deště nebo vlhkém prostředí.

Výrobce neručí za škody způsobené nesprávným použitím nebo nesprávnou obsluhou.

Přístroj je součástí série Parkside X 20 V TEAM a lze jej provozovat s akumulátory série Parkside X 20 V TEAM. Akumulátory se smí nabíjet pouze nabíječkami série Parkside X 20 V TEAM.

## Obecný popis

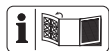

Obrázky najdete na přední a zadní výklopní straně.

## Objem dodávky

Vybalte nástroj a zkontrolujte, je-li kompletní:

- akumulátorová sekačka na trávu a horní držadlo
- spodní držadlo
- zachytávací koš na trávu
- rukojeť zachytávacího koše na trávu
- 2 držák kabelu
- 2 upínací páky s plochými podložkami a šrouby pro upevnění horního držadla
- Mulčovací sada
- Návod k obsluze



Baterie a nabíječka nejsou součástí dodávky.

Obalový materiál řádně zlikvidujte.

## Popis funkce

Akumulátorová sekačka na trávu je vybavena otáčejícím se řezným nástrojem, který je rovnoběžný s řeznou rovinou. Je vybavena výkonným elektromotorem, robustním plastovým krytem, bezpečnostním spínačem, ochranou proti nárazům a zachytávacím košem na trávu. Kromě toho má přístroj otočná kolečka s lehkým chodem a lze jej výškově nastavit ve 7 po-

lohách. Funkce ovládacích prvků naleznete v následujících popisech.

## Přehled

- |          |  |
|----------|--|
| <b>A</b> | 1 horní držadlo                              |
|          | 2 upínací páka pro upevnění horního držadla  |
|          | 3 spodní držadlo                             |
|          | 4 ochrana proti nárazu                       |
|          | 5 upínací páka pro upevnění spodního držadla |
|          | 6 rukojeť pro přenášení                      |
|          | 7 páka pro nastavení výšky řezu              |
|          | 8 kryt                                       |
|          | 9 akumulátory                                |
|          | 9a odblokovací tlačítka na akumulátoru       |
|          | 10 kontaktní klíč                            |
|          | 11 kola                                      |
|          | 12 kryt přístroje                            |
|          | 13 zachytávací koš na trávu                  |
|          | 14 držák kabelu                              |
|          | 15 kabel přístroje                           |
|          | 16 odblokovací tlačítka                      |
|          | 17 spouštěcí páka                            |
|          | 18 Mulčovací sada                            |
|          | 18a držadlo na mulčovací sadě                |
|          | 19 dvojité nabíječka                         |
| <b>C</b> | 2a podložky                                  |
|          | 2b šrouby                                    |
| <b>D</b> | 13a plastové výstupky                        |
|          | 13b součty zachytávacího koše na trávu       |
|          | 13c rukojeť zachytávacího koše na trávu      |
| <b>G</b> | 20 přepínač Auto/Eco                         |
|          | 21 tlačítko indikátoru stavu nabití          |
|          | 22 ukazatel stavu nabití akumulátoru         |



- H** 23 nž  
24 šoub nože  
25 motorové vřeteno
- E** 26 ukazatel stavu naplnění

## Technické údaje

### Aku travní sekačka ..PRMA 40-Li A2

Napětí motoru .....	40 V == (2x 20 V)
Proud motoru I .....	16 A
Volnoběžné otáčky $n_1$ .....	2900 min <sup>-1</sup>
Volnoběžné otáčky $n_2$ .....	3300 min <sup>-1</sup>
Šířka řezu .....	430 mm
Výška řezu .....	25/30/38/45/55/65/75 mm
Třída ochrany .....	III
Druh ochrany .....	IPX1
Hmotnost (bez akumulátoru a nabíječky) ..	16,2 kg
Objem zachytávacího koše na trávu ...	50 l
Hladina akustického tlaku ( $L_{pA}$ ) .....	76,2 dB(A); $K_{pA} = 3$ dB
Hladina akustického výkonu ( $L_{WA}$ ) změřena .....	87 dB(A); $K_{WA} = 2,33$ dB
zaručená .....	89 dB(A)
Vibrace ( $a_v$ ) na horní držadlo doprava .....	0,64 m/s <sup>2</sup> ; $K = 1,5$ m/s <sup>2</sup>
left .....	0,56 m/s <sup>2</sup> ; $K = 1,5$ m/s <sup>2</sup>



**Pozor! Aktuální seznam kompatibility akumulátorů najdete na:**  
[www.lidl.de/akku](http://www.lidl.de/akku)

Tento přístroj lze provozovat výhradně s následujícími akumulátory: PAP 20 A1, PAP 20 A2, PAP 20 A3.

Tyto akumulátory se smí nabíjet následujícími nabíječkami: PLG 20 A1, PLG 20 A3, PDSLK 20 A1.

Hladina hluku a vibrací byla stanovena dle norem a předpisů uvedených v prohlášení o shodě.

Deklarovaná úroveň vibrací byla měřena pomocí standardizovaných zkušebních metod a lze ji použít k porovnání s jiným elektrickým náradím.

Deklarovaná úroveň vibrací může být také použita k předběžnému stanovení doby expozice přístroje.



### Výstraha:

Emisní hodnota vibrací se může během skutečného používání elektrického přístroje odlišovat od uvedené hodnoty, v závislosti na způsobu, kterým je elektrický přístroj používán.

Dle možnosti se snažte udržet co nejnižší zatížení, způsobené vibracemi. Příklady opatření ke snížení zatížení, způsobeno vibracemi, je nošení rukavic při použití nástroje a omezení pracovní doby. Přitom se musí brát v úvahu všechny části pracovního cyklu (například doby, během kterých je elektrický nástroj vypnutý, a ty, ve kterých je sice zapnutý, ale běží bez zátěže).

## Symbole a piktogramy

### Symbole na přístroji:



Pozor!



Nebezpečí úrazu elektrickým proudem!



Pozorně si přečtěte návod k obsluze.



Nebezpečí zranění v důsledku odmrštěných dílů.



Kolem stojící osoby se musí zdržovat v bezpečné vzdálenosti.

 Pozor – ostrý řezací nůž! Mějte ruce a nohy v bezpečné vzdálenosti. Nebezpečí poranění!



Pozor! Doběh nože sekačky na trávu.



Před nastavováním nebo čištěním vypněte motor a zatáhněte za kontaktní klíč.



Používejte ochranné brýle a chrániče sluchu.



Přístroj nevystavujte působení vlhkosti.



Údaj o hladině akustického výkonu  $L_{WA}$  v dB.



Elektrická zařízení nepatří do domácího odpadu.



Okruh sečení



Indikátor stavu nabití und přepínač Auto/Eco na rukojeti.

### Ukazatel stavu naplnění na zachytávacím koši na trávu



Ukazatel stavu naplnění otevřen: Sběrný koš na trávu je prázdný



Ukazatel stavu naplnění zavřen: Sběrný koš na trávu je plný

### Symbody v návodu



**Výstražné značky s údaji pro zabránění škodám na zdraví anebo věcným škodám.**



Příkazové značky (namísto výkřičníku je vysvětlován příkaz) s údaji pro prevenci škod.



Informační značky s informacemi pro lepší zacházení s nástrojem.



Přečtěte si návod k obsluze.



Používejte ochranné rukavice.

## Bezpečnostní pokyny

V této části jsou uvedeny základní bezpečnostní předpisy při práci s přístrojem.

## Obecné bezpečnostní pokyny



**DŮLEŽITÉ  
POZORNĚ SI PŘEČTĚTE NÁVOD K OBSLUZE.  
NÁVOD K OBSLUZE JE NUTNÉ ULOŽIT K DALŠÍMU PŘEČTENÍ.**



Při nesprávném používání může tento přístroj způsobit vážná zranění. Aby nedošlo ke zranění nebo škodám, přečtěte si následující bezpečnostní pokyny a bezpodmínečně je dodržujte. Také se seznámte se všemi ovládacími prvky.

- Pozorně si přečtěte návod k obsluze.
- Tento přístroj nesmí používat děti. Děti musí být pod dohledem, aby si nehrály s přístrojem. Čištění a údržbu přístroje nesmí provádět děti.
- Tento přístroj smí používat použít osoby s omezenými fyzickými, smyslovými nebo duševními schopnostmi nebo mající nedostatek zkušeností a znalostí, pokud je na ně dohlíženo nebo byly ohledně bezpečného používání přístroje poučeny a chápou nebezpečí z něj vyplývající.

### **Příprava:**

- Nikdy nedovolte, aby děti nebo jiné osoby, které se neobeznámily s návodem k obsluze, přístroj používaly. Na základě místních ustanovení může být stanoven minimální věk obsluhující osoby.
- Jsou-li v blízkosti osoby, zejména děti nebo domácí zvířata, přístroj nikdy nepoužívejte. S přístrojem si nesmí hrát děti.
- Obsluha nebo uživatel nese zodpovědnost za nehody či škody na jiných osobách nebo jejich majetku.
- Zkontrolujte oblast, na které se přístroj použije a odstraňte kameny, tyče, dráty, nebo jiné cizí předměty, které by mohly být zachyceny a odhozeny.
- Noste vhodný pracovní oděv, jako jsou pevné boty s protiskluzovou podrážkou a robustní dlouhé kalhoty. Nepoužívejte přístroj při chůzi na bosu nebo pokud chodíte v otevřených sandálech. Nenoste volně visící oděv ani oděv s visícími šňůrami nebo pásky.
- Před každým použitím proveďte vizuální kontrolu přístroje. Přístroj nepoužívejte, jestliže chybí, jsou opotřebená nebo poškozena ochranná zařízení (např. ochrana proti nárazu nebo zachytávací koš na trávu), části řezacího zařízení nebo čepy. K zabránění nerovnováhy lze poškozené nástroje a čepy vyměňovat pouze v sadách.
- Buďte opatrní u přístrojích s více řeznými nástroji, protože pohyb jednoho nože může způsobit otáčení zbývajících nožů.
- Používejte pouze díly a příslušenství, které jsou dodávány a doporučeny výrobcem. Při použití jiných dílů dojde k okamžité ztrátě záruky.
- Opotřebená a poškozená in formační štítky je nutné vyměnit.

## Práce s přístrojem:



Během práce nedávejte nohy a ruce do blízkosti rotujících částí nebo pod rotující části. Hrozí nebezpečí poranění!

- Zapněte motor podle pokynů, a teprve potom, když jsou Vaše nohy v bezpečné vzdálenosti od řezných nástrojů.
- Nepoužívejte přístroj za deště, při špatném počasí, v mokřem okolí nebo na mokré trávě. Pracujte pouze za denního světla nebo při dobrém osvětlení.
- S přístrojem nepracujete, cítíte-li se unaveni či nekoncentrováni nebo jste pod vlivem alkoholu či léků. Práci vždy prokládejte pravidelnými přestávkami. Při práci postupujte s rozumem.
- Před použitím je nutné vizuálně zkontrolovat, zda řezné nože, upevňovací čepy a celá řezací jednotky nejsou opotřebené nebo poškozeny. Na svazích pracujte vždy příčně po úbočí, nikdy ne nahoru nebo dolů. Buďte zvlášť opatrní při změně směru jízdy na svahu. Opořebované nebo poškozené řezné nože a upevňovací čepy lze k zabránění nerovnováhy vyměňovat pouze v sadách.
- Ved'te přístroj pouze rychlostí chůze. Buďte obzvlášť opatrní,

když otočíte přístroj, zatáhněte ho směrem k sobě nebo jdeteli dozadu.

- Přístroj zapněte opatrně podle pokynů, uvedených v tomto návodu k obsluze. Dbejte na dostatečnou vzdálenost mezi nohama a rotujícími noži.
- Během spouštění nenaklánějte přístroj, ledaže je toto potřebné při rozběhu ve vysoké trávě. V takovém případě přístroj nakloňte stisknutím držadla tak, aby přední kola přístroje byla mírně nadzvednuta. Před podstavením přístroje na zem vždy zkontrolujte, zda jsou obě ruce v pracovní poloze.
- Nikdy nepracujte bez zachytávacího koše na trávu ani bez ochrany proti nárazu. Vždy se zdržujte v bezpečné vzdálenosti od vyhazovacího otvoru.
- Motor nespouštějte, stojíte-li před vyhazovací šachtou.



Pozor, nebezpečí! Nůž dobíhá. Hrozí nebezpečí zranění.

- Během chodu motoru se přístroj nesmí zvedat ani přepravovat. Vypněte přístroj, pokud je třeba jej sklopit k přepravě, když se musí přejít přes jiné oblasti než je tráva, a pokud se přístroj přenáší do a z oblastí, které mají být koseny.



případě potřeby jej nechte opravit,

- začne-li zahradní přístroj nevykykle vibrovat (ihned zkontrolujte!).
- Při spuštění nebo nastartování motoru nesmí být sekačka na trávu naklopena, nebude-li sekačka na trávu při tomto postupu zdvižena. V takovém případě přístroj naklonějte jen tak, jak je to naprosto nezbytné, a nadzvedněte ho jen na straně odvrácené od uživatele.

## Údržba a skladování:

- Před uskladněním přístroje v uzavřených prostorách nechte motor vychladnout.
- Při údržbě vsazených nožů dbejte na to, že i když je vypnut zdroj napětí, vsazené nože se mohou pohybovat.
- Dbejte na to, aby všechny matice a šrouby byly pevně utažené a přístroj byl v bezpečném provozním stavu.
- Nepokoušejte se přístroj opravit sami, ledaže máte k tomuto účelu potřebnou kvalifikaci. Veškeré práce, neuvedené v tomto návodě k obsluze, smí provádět námi autorizovaný servis pro služby zákazníkům.
- Skladujte přístroj na suchém místě a mimo dosah dětí.

- Zacházejte s Vaším přístrojem s pečlivostí. Pro lepší a bezpečnější práci udržujte nástroje ostré a v čisté. Postupujte podle předpisů pro údržbu.
- Při výměně řezného zařízení noste ochranné rukavice.
- Pravidelně kontrolujte zachytávací zařízení na trávu, zda nevykazuje známky opotřebení a deformace. Z bezpečnostních důvodů vyměňte opotřebované nebo poškozené díly. Při nastavování nožů buďte mimořádně opatrní, aby se prsty nedostaly mezi rotující nože a pevné části stroje.
- Zkontrolujte, zda se použily pouze náhradní řezné nástroje, schválené výrobcem.
- **Nepoužívejte příslušenství, které nebylo doporučeno společností PARKSIDE.** To může vést k úrazu elektrickým proudem nebo k požáru.

## Elektrická bezpečnost:

- Připojovací zástrčka nabíječky musí pasovat do elektrické zásuvky. Zástrčku nelze v žádném případě upravovat. Nepoužívejte žádné adaptérové zástrčky spolu s uzemněnými elektrickými nástroji. Při používání nepozměněných zástrček

a vhodných zásuvek se snižuje riziko úrazu el. proudem.

- Vyhýbejte se kontaktu s uzemněnými povrchy, např. trubkami, topením, plotnami a ledničkami. Je-li Vaše tělo uzemněno, hrozí zvýšené riziko úrazu elektrickým proudem.
- Nevystavujte elektrická zařízení působení deště ani vlhkosti. Při vniknutí vody do elektrického nástroje se zvyšuje riziko úrazu el. proudem.



**Dodržujte bezpečnostní pokyny a pokyny k nabíjení a správnému použití, uvedené v návodu k obsluze Vašeho akumulátoru a Vaší nabíječky série Parkside X 20 V Team. Podrobný popis procesu nabíjení a další informace naleznete v tomto samostatném návodu k obsluze.**

## Návod k montáži

- Provádějte pouze takové práce, při nichž si sami důvěřujete.
- V případě nejistoty se obraťte na odborníka nebo přímo na náš servis.

### **B** Montáž spodního držadla

1. Vyklopte spodní držadlo (3) nahoru.

2. Utáhněte spodní upínací páku (5) ve směru hodinových ručiček.
3. Zaaretujte upínací páku (5) tím, že ji stisknete ve směru spodního držadla (3). Upínací páka musí být přitazena a musí přiléhat k držadlu tak, aby bylo možné provést upnutí střední silou. Pokud se to nepovede, otočte upínací páku dále ve směru hodinových ručiček nebo ji povolte otočením proti směru hodinových ručiček.

### **C** Montáž horního držadla

1. Upevněte horní držadlo (1) pomocí dodávaných šroubů (2b), podložek (2a) a horních upínacích pák (2) vpravo a vlevo na spodním držadle (3). Odblokovací hlava (16) se musí nacházet ve směru sečení vpravo. Jsou možné dvě polohy.
2. Utáhněte upínací páku (2) ve směru hodinových ručiček.
3. Zaaretujte upínací páku (2) tím, že ji stisknete ve směru držadla (3). Upínací páčky musí přiléhat k držadlu tak, aby bylo možné provést upnutí střední silou. Pokud se to nepovede, otočte upínací páku dále doprava nebo ji uvolněte otočením doleva (viz malý obrázek).
4. **Zaklapnutí držáku kabelu:** Zaklapněte držák kabelu (14) na horním (1) a spodním (3) držadle a upevněte tím kabel přístroje (15). Na konci spodního držadla (3) můžete kabel přístroje (15) provléct dostupným držákem kabelu.



Držáky kabelů (14) jsou již při dodání připnuty k hornímu (1) a spodnímu (3) držadlu.



Povolte upínací páky (2+5) a horní držadlo (1) a spodní držadlo (3) sklopte k sobě, aby přístroj nezabíral tolik místa. Kabel přístroje se přitom nesmí přiskřípnout.



## Montáž zachytávacího koše na trávu

1. Nasadíte držadlo (13c) zachytávacího koše na trávu (13) na horní část zachytávacího koše na trávu (13).
2. Zatlačíte plastové výstupky (13a) zachytávacího koše na trávu (13) přes soutyčí zachytávacího koše na trávu (13b).



## Mulčovací sada

### Přípevnění mulčovací sady

1. Sejměte zachytávací koš na trávu, je-li namontován.
2. Zdvihněte ochranu proti nárazům.
3. Nasuňte mulčovací sadu (18). Držadlo (18a) zaskočí.

### Sejmutí mulčovací sady

4. Zatlačíte držadlo (18a) na mulčovací sadě a vyjměte mulčovací sadu (18).

## Obsluha



**Nastavení přístroje se smí provádět pouze při vypnutém motoru a při zastaveném noži. Hrozí nebezpečí zranění osob.**



Vypněte zařízení, vytáhněte kontaktní klíč (10) a vyčkejte, než se nůž zastaví.



## Zavěšení/sejmutí zachytávacího koše na trávu

1. K zavěšení zachytávacího koše na trávu (13) nadzdvihněte ochranu proti nárazu (4) a zavěste zachytávací koš na trávu (13) do obou upnutí.
2. Na zachytávací koš na trávu (13) zaklapněte ochranu proti nárazu (4). Tato přidržuje zachytávací koš na trávu ve správné pozici.
3. K sejmutí zachytávacího koše na trávu (13) nadzdvihněte ochranu proti nárazu (4) a vyvěste zachytávací koš na trávu (13). Ochranu proti nárazu (4) sklopte zpět do krytu přístroje (12).



**S přístrojem se nesmí pracovat bez ochrany proti nárazu nebo bez zachytávacího koše na trávu. Hrozí nebezpečí zranění.**

## Ukazatel stavu naplnění

Nad zachytávacím košem na trávu (E 13) je připojen ukazatel stavu naplnění (E 26).

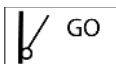

Ukazatel stavu naplnění otevřen: Zachytávací koš na trávu je prázdný



Ukazatel stavu naplnění zavřen: Zachytávací koš na trávu je plný



## Nastavení výšky sečení

Přístroj má 7 poloh k nastavení výšky sečení:



25/30/38 mm – nízká výška sečení  
 45/55 mm – střední výška sečení  
 65/75 mm – vysoká výška sečení

1. Uchopte rukojeť pro přenášení (A 6) a přístroj nadzvedněte, resp. zatlačte přístroj směrem dolů.
2. Uchopte páku (7) k nastavení výšky sečení a přesuňte ji přes drážky do požadovaného nastavení výšky sečení.

Správná výška sečení pro dekorativní trávník je cca 25 – 45 mm, u užitkového trávníku přibližně 45 - 65 mm.

**i** Pro první sečení v sezóně by se měla zvolit vysoká výška sečení.

## I Vložení/vyjmutí akumulátoru



Vypněte zařízení, vytáhněte kontaktní klíč (A 10) a vyčkejte, než se nůž zastaví. Hrozí nebezpečí zranění osob.

1. K vyjmutí akumulátoru (9) z přístroje stiskněte odblokovací tlačítko (9a) na akumulátoru a akumulátor vytáhněte.
2. K vložení akumulátoru (9) zasuňte akumulátor po vodící liště do přístroje. Tento slyšitelně zaklapne.

## A Nabíjení akumulátoru

**i** Nechte zahřátý akumulátor před nabíjením vychladnout.

**i** Nabíjte akumulátor (9), když svítí pouze červená LED ukazatele stavu (22).

**i** Doba nabíjení je cca 1 hodina.

1. Popřípadě vyjměte akumulátor (9) z přístroje.
2. Zasuňte akumulátor (9) do nabíjecí prohloubeniny v nabíječce (19).
3. Nabíječku (19) zapojte do síťové zásuvky.
4. Po úspěšném dokončení nabíjení odpojte nabíječku (19) od sítě.
5. Vytáhněte akumulátor (9) z nabíječky (19).

## Zapnutí a vypnutí

**i** Akumulátorovou sekačku na trávu lze provozovat pouze se dvěma vloženými akumulátory série Parkside X 20 V Team.

1. Postavte přístroj na rovný podklad.
2. Zdvihněte kryt (8) na krytu přístroje a zasuňte nabitý akumulátor (9) podél vodící lišty do přístroje. Tyto slyšitelně zaklapnou.
3. Zastrčte kontaktní klíč (10) do připraveného otvoru vedle akumulátorů (9).  
Kontaktní klíč lze zastrčit pouze v jedné poloze. Dbejte na vodící drážku na otvoru vedle akumulátorů a na kontaktním klíči (10) (viz malý obrázek I).
4. Před zapnutím přístroje dbejte na to, aby nedošlo ke kontaktu přístroje s jinými předměty.
5. K zapnutí stiskněte odblokovací tlačítko (16) a současně držte stisknutou spouštěcí páku (17).  
Pusťte odblokovací tlačítko.
6. K vypnutí pusťte spouštěcí páku (17).

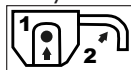



Kvůli inteligentnímu řízení spotřeby energie naskakuje motor se zpožděním.



**Po vypnutí přístroje se nuž ještě několik sekund otáčíte. Nedotýkejte se běžícího nože. Hrozí nebezpečí zranění osob.**



## Režim Auto/Eco

Akumulátorová sekačka na trávu se při spuštění automaticky rozběhne v naposledy používaném režimu. Stisknutím přepínače Auto/Eco (20) můžete přepínat mezi režimy Auto a Eco.

Rozsvícením žárovky Auto nebo Eco můžete vidět, v jakém režimu se akumulátorová sekačka na trávu nachází.

**Režim Auto:** Akumulátorová sekačka na trávu nastaví otáčky motoru podle zatížení.

**Režim Eco:** Akumulátorová sekačka na trávu běží na nejnižší počet otáček pro maximální životnost baterie.

## Kontrola stavu nabití akumulátoru

Ukazatel stavu nabití ( 22) signalizuje stav nabití akumulátorů ( 9).

Stiskněte tlačítko ukazatele stavu nabití ( 21) na horním držadle.

Stav nabití akumulátorů je signalizován rozsvícením příslušných ukazatelů LED.

**3 LED svítí (červená, oranžová a zelená):** Akumulátor je nabitý

**2 LED svítí (červená a oranžová):** Akumulátor je částečně nabitý

**1 LED svítí (červená):** Akumulátor je nutné dobít

## Práce s přístrojem



Dodržujte ochranu proti hluku a místní předpisy.

Při pravidelném sečení trávy je rostlina povzbuzována k zesílenému růstu listů. Navíc je potlačován růst plevelů. Proto se trávník po každém sečení zahušťuje a vyrůstá rovnoměrně zatěžovaný trávník.

První sečení probíhá přibližně od dubna při výšce porostu 70 - 80 mm. Během hlavní vegetační sezóny je trávník sečen nejméně jednou týdně.

- Jezděte přístrojem pomalým tempem, dle možnosti v přímých pruzích. K zajištění souvislého sečení, by se pruhy vždy měly překrývat o několik centimetrů.
- Nastavte výšku řezu tak, aby nedošlo k přetížení přístroje. V opačném případě může dojít k poškození motoru.
- Na svazích pracujte vždy příčně po úbočí. Buďte zvlášť opatrní při pohybech dozadu a tažení přístroje.
- Přístroj vyčistěte po každém použití tak, jak je popsáno v kapitole „Čištění/údržba“.



**Po vypnutí přístroje se nuž ještě několik sekund otáčíte. Nedotýkejte se běžícího nože. Hrozí nebezpečí zranění osob.**





Elektrické přístroje nepatří do domácího odpadu.



Li-ion

Akumulátory neodhazujte do domácího odpadu, do ohně (nebezpečí exploze) ani do vody. Poškozené akumulátory mohou při úniku jedovatých výparů či kapalin poškodit životní prostředí a zdraví osob.

- Příklad: Přístroj odevzdejte do střediska recyklace odpadů. Použité umělohmotné a kovové díly se mohou rozřadit podle druhů a tak se mohou recyklovat. Informujte se v našem servisním středisku.
- Akumulátory zlikvidujte ve vybitém stavu a v souladu s místními předpisy. Akumulátor odevzdejte na sběrném místě pro staré baterie, kde bude recyklován v souladu s předpisy na ochranu životního prostředí. V případě dotazů se obraťte na místní organizaci pro likvidaci odpadů nebo na naše servisní centrum.
- Likvidaci zaslaných vadných přístrojů provádíme zdarma.
- Nevyhazujte posečenou trávu do popelnice na odpadky, ale odevzdejte ji pro kompostování nebo ji rozdělte jako mulčovací vrstvu pod křoviny a stromy.

## Náhradní díly/ příslušenství

**Náhradní díly a příslušenství  
obdržíte na stránkách  
[www.grizzly-service.eu](http://www.grizzly-service.eu)**

Pokud máte problémy při objednávání, použijte prosím kontaktní formulář.

V případě jakýchkoliv dalších dotazů se obraťte na servisní středisko / „Service-Center“ (viz strana 110).

náhradní nůž..... 13700243  
Grass collection box..... 91105345

## Záruka

Vážení zákazníci,

Na tento přístroj poskytujeme 3letou záruku od data zakoupení.

V případě závady tohoto výrobku vám vůči prodejci výrobku přináležejí zákonná práva. Tato zákonná práva nejsou omezena naší následovně uvedenou zárukou.

### Záruční podmínky

Záruční doba začíná běžet ode dne nákupu. Uchovejte si, prosím, originál účtenky pro pozdější použití. Tento dokument budete potřebovat jako doklad o koupi.

Zjistíte-li během tří let od data koupě u tohoto výrobku materiálovou nebo výrobní vadu, bude výrobek námi, podle našeho výběru, bezplatně opraven nebo nahrazen. Tato záruční oprava předpokládá, že během 3leté lhůty předložíte poškozený přístroj s dokladem o koupi (pokladní stvrženka) a písemně krátce popíšete, v čem spočívá závada a kdy k ní došlo.

Bude-li závada kryta naší zárukou, získáte zpět opravený nebo nový výrobek.

Opravou nebo výměnou výrobku nezačíná záruční doba běžet od začátku.

### Záruční doba a zákonné nároky na odstranění vady

Záruční doba se neprodlužuje poskytnutím záruky. Toto platí i pro nahrazené a opravené díly. Již při koupi zjištěné závady a nedostatky musíte nahlásit okamžitě po vybalení výrobku. Po uplynutí záruční doby musíte uhradit náklady za provedené opravy.

### Rozsah záruky

Přístroj byl precizně vyroben podle přírodních jakostních směrnic a před dodáním byl svědomitě zkontrolován.

Záruční oprava se vztahuje na materiálové nebo výrobní vady. Tato záruka se netýká dílů výrobku, které jsou vystaveny normálnímu opotřebením, a lze je považovat za spotřební materiál (např. filtry nebo nástavce), nebo poškození křehkých dílů (např. spínače, akumulátory nebo díly vyrobené ze skla).

Tato záruka neplatí, je-li výrobek poškozen z důvodu neodborného používání, nebo pokud u něj nebyla prováděna údržba. Pro odborné používání výrobku musí být přesně dodržovány všechny pokyny uvedené v návodu k obsluze. Bezpodmínečně je třeba zabránit používání a manipulacím s výrobkem, které nejsou v návodu k obsluze doporučeny, nebo je před nimi varováno. Výrobek je určen jen pro soukromé účely a ne pro komerční využití. Záruka zaniká v případě zneužívání a neodborné manipulace, používání nadměrné síly a při zásazích, které nebyly provedeny naším autorizovaným servisem.

### Postup v případě uplatňování záruky

Pro zajištění rychlého zpracování vaší žádosti, prosím, postupujte podle následujících pokynů:

- Na důkaz, že jste výrobek zakoupili, mějte pro jakékoli případné dotazy připravenou pokladní stvrženku a číslo výrobku (IAN 330877\_1907).
- Číslo výrobku je uvedeno na typovém štítku.
- Pokud by došlo k funkční poruše nebo jiným závadám, nejdříve **telefonicky** nebo **e-mailem** kontaktujte níže uvedené servisní oddělení. Pak získáte další informace o vyřízení vaší reklamace.
- Výrobek označený jako vadný můžete po domluvě s naším zákaznickým servisem, s připojením dokladu o kou-



pi (pokladní stvrzenky) a po uvedení, v čem závada spočívá a kdy k ní došlo, přeposlat bez platby poštovního na vám sdělenou adresu příslušného servisu. Aby bylo zabráněno problémům s přijetím a dodatečnými náklady, bezpodmínečně použijte jen tu adresu, která vám bude sdělena. Zajistěte, aby zásilka nebyla odeslána nevyplaceně jako nadměrné zboží, expres nebo jiný, zvláštní druh zásilky. Přístroj zašlete včetně všech částí příslušenství dodaných při zakoupení a zajistěte dostatečně bezpečný přepravní obal.

## Opravná

Opravy, **kteře nespadají do záruky**, můžete nechat udělat v našem servisu oproti zúčtování. Rádi vám připravíme předběžný odhad nákladů.

Můžeme zpracovávat jen ty přístroje, které byly dostatečně zabalené a odeslány vyplaceně.

**Pozor:** Prosím, přístroj zašlete našemu autorizovanému servisu vyčištěný a s upozorněním na závadu.

Nepřijmeme přístroje zaslané nevyplaceně jako nadměrné zboží, expres nebo jiný, zvláštní druh zásilky.

Likvidaci vašich poškozených zaslaných přístrojů provedeme bezplatně.

## Service-Center



### Servis Česko

Tel.: 800143873

E-Mail: [grizzly@lidl.cz](mailto:grizzly@lidl.cz)

IAN 330877\_1907

## Dovozce

Prosím, respektujte, že následující adresa není adresou servisu. Nejdříve kontaktujte shora uvedené servisní středisko.

### Grizzly Tools GmbH & Co. KG

Stockstädter Straße 20

63762 Großostheim

Německo

[www.grizzly-service.eu](http://www.grizzly-service.eu)

## Hledání chyb

Problém	Možná příčina	Odstranění závady
Přístroj nelze zapnout	Akumulátor ( <b>A</b> 9) je prázdný	Zkontrolujte stav nabití akumulátoru, Nabíjení baterie (dodržujte samostatný návod k obsluze pro akumulátor a nabíječku)
	Akumulátor ( <b>A</b> 9) není vložen	Vložte baterii (dodržujte samostatný návod k obsluze pro akumulátor a nabíječku)
	Defektní startovací páčka ( <b>A</b> 16) nebo odblokovací tlačítko ( <b>A</b> 17)	Oprava zákaznickým servisem
	Defektní motor	
	Tráva příliš dlouhá	Nastavte větší výšku řezu Stlačením rámové rukojeti lehce nadzvedněte přední kolečka
Motor vypadává	Zablokování cizím tělesem	Odstraňte cizí těleso
Výsledek práce není uspokojivý nebo motor těžce pracuje.	Příliš nízká výška řezu	Nastavte menší výšku řezu
	Nůž ( <b>H</b> 23) tupý	Nože lze brousit nebo vyměnit
	Oblast nože ucpaná	čistící stroje
	Nůž ( <b>H</b> 23) špatně namontován	Nůž správně namontujte
Nůž se netočí	Nůž ( <b>H</b> 23) zablokovaný trávou	Odstraňte trávu
	Šroub nože ( <b>H</b> 24) volný	Utáhněte šroub nože
Abnormální hluk, chrastit nebo vibrační	Šroub nože ( <b>H</b> 24) volný	Utáhněte šroub nože
	Defektní nůž ( <b>H</b> 23)	Vyměňte nůž

## Obsah

<b>Úvod.....</b>	<b>112</b>
<b>Používanie podľa určenia .....</b>	<b>112</b>
<b>Všeobecný popis.....</b>	<b>113</b>
Objem dodávky.....	113
Opis funkcie.....	113
Prehľad.....	113
<b>Technické údaje.....</b>	<b>114</b>
<b>Symbody a grafické znaky .....</b>	<b>114</b>
<b>Bezpečnostné pokyny .....</b>	<b>115</b>
Všeobecné bezpečnostné pokyny....	115
<b>Montáž .....</b>	<b>120</b>
Montáž spodného držadla.....	120
Montáž horného držadla .....	120
Montáž zberného koša na trávu .....	121
Mulčovač.....	121
<b>Obsluha.....</b>	<b>121</b>
Zavesenie/odobratie zberného koša na trávu.....	121
Nastavenie výšky rezu .....	122
Vloženie/vybratie akumulátora .....	122
Zapnutie a vypnutie.....	122
Režim Automatika/Eko .....	123
Kontrola stavu nabitia akumulátora..	123
Práca s prístrojom .....	123
<b>Čistenie/údržba .....</b>	<b>124</b>
Všeobecné čistiace a údržbárske práce .....	124
Výmena noža .....	124
<b>Skladovanie.....</b>	<b>124</b>
<b>Likvidácia/ochrana životného ..</b>	<b>125</b>
<b>Náhradné diely/Príslušenstvo ..</b>	<b>125</b>
<b>Záruka .....</b>	<b>126</b>
<b>Serviceisná oprava .....</b>	<b>127</b>
<b>Service-Center .....</b>	<b>127</b>
<b>Dovozca.....</b>	<b>127</b>
<b>Vyhľadávanie chýb .....</b>	<b>128</b>
<b>Preklad originálneho prehlásenia o zhode CE .....</b>	<b>136</b>

## Úvod

Gratulujeme Vám k zakúpeniu Vášho nového prístroja. Tým ste sa rozhodli pre kvalitný produkt. Tento prístroj bol počas výroby testovaný na kvalitu a podrobený výstupnej kontrole. Tým je zabezpečená funkčnosť vášho prístroja.



Návod na obsluhu je súčasťou tohto produktu. Obsahuje dôležité upozornenia ohľadom bezpečnosti, obsluhy a likvidácie. Pred používaním produktu sa oboznámte so všetkými pokynmi pre obsluhu a bezpečnosť. Používajte produkt len predpísaným spôsobom a len v uvedených oblastiach použitia. Návod na obsluhu uschovajte a v prípade odovzdania produktu tretím osobám odovzdajte aj všetky podklady.

## Používanie podľa určenia

Prístroj je určený na kosenie trávnikov a za-trávnených plôch v domácej oblasti. Prístroj je určený pre domácich majstrov. Nie je konštruované pre trvalú priemyselnú prevádzku. Pri komerčnom použití zanikne záruka. Každé iné používanie, ktoré nie je v tomto návode na obsluhu výslovne povolené, môže viesť k poškodeniu prístroja a predstavovať vážne nebezpečenstvo pre používateľa. Prístroj je určený pre dospelých. Deti, ako aj osoby, ktoré nie sú oboznámené s týmto návodom na používanie, nesmú zariadenie používať. Je zakázané používať zariadenie v daždi alebo vlhkom prostredí. Výrobca neručí za škody, ktoré vzniknú iným používaním než podľa určenia alebo nesprávnou obsluhou.



Prístroj je súčasťou série X 20 V TEAM a môže sa prevádzkovať s akumulátormi série X 20 V TEAM. Akumulátory sa smú nabíjať iba s nabíjačkami série Parkside X 20 V TEAM.

## Všeobecný popis



Obrázky nájdete na prednej a zadnej výklopnej strane.

## Objem dodávky

Prístroj opatrne vyberte z obalu a preverte, či sú nasledujúce časti kompletne:

- Akumulátorová kosačka na trávnu a horné držadlo
- Spodné držadlo
- Zberný kôš na trávnu
- Zberný kôš na trávnu s držadlom
- 2 držiaky kábla
- 2 upínacie páky s podložkami a skrútkami na upevnenie horného držadla
- Mulčovač
- Preklad originálneho návodu na obsluhu



Batéria a nabíjačka nie sú súčasťou balenia.

Baliaci materiál zlikvidujte podľa predpisov.

## Opis funkcie

Akumulátorová kosačka na trávnu má rezací nástroj, ktorý sa otáča paralelne k úrovni kosenia. Je vybavený výkonným elektromotorom, robustným plastovým telesom, bezpečnostným spínačom, ochranou proti odrazeným predmetom a zberným košom na trávnu. Okrem toho sa dá prístroj výškovo prestaviť v 7 polohách a má kolesá

s ľahkým chodom. Funkcia jednotlivých prvkov obsluhy je uvedená v nasledujúcich popisoch.

## Prehľad

- |          |                    |   |
|----------|--------------------|---|
| <b>A</b> | 1                  | Horné držadlo                               |
|          | 2                  | Upínacia páka na upevnenie horného držadla  |
|          | 3                  | Spodné držadlo                              |
|          | 4                  | Ochrana proti odrazeným predmetom           |
|          | 5                  | Upínacia páka na upevnenie spodného držadla |
|          | 6                  | Držiak                                      |
|          | 7                  | Páka na nastavenie výšky kosenia            |
|          | 8                  | Veko  |
|          | 9                  | Akumulátory                                 |
|          | 9a                 | Tlačidlo odblokovania na akumulátore        |
|          | 10                 | Kontaktný kľúč                              |
|          | 11                 | Kolesá                                      |
|          | 12                 | Kryt prístroja                              |
|          | 13                 | Zberný kôš na trávnu                        |
|          | 14                 | Držiak kábla                                |
|          | 15                 | Kábel                                       |
|          | 16                 | Uvoľňovacie tlačidlo                        |
|          | 17                 | Štartovacia páka                            |
|          | 18                 | Mulčovač                                    |
| 18a      | Oblúk na mulčovači |   |
| 19       | Dvojité nabíjačka  |   |
| <b>C</b> | 2a                 | Podložky                                    |
|          | 2b                 | Skrutky                                     |
| <b>D</b> | 13a                | Plastové spony                              |
|          | 13b                | Sútyčie zberného koša na trávnu             |
|          | 13c                | Zberný kôš na trávnu s držadlom             |
| <b>G</b> | 20                 | Spínacie tlačidlo automatika/eko            |
|          | 21                 | Tlačidlo pre zobrazenie stavu nabíjania     |

22 Signalizácia stavu nabitia akumulátora

- H** 23 Nôž
- 24 Skrutka noža
- 25 Vreteno motora

**E** 26 Ukazovateľ naplnenia

## Technické údaje

### Akumulátorová kosačka na trávu.....PRMA 40-Li A2

Napätie motora .....40 V == (2x 20 V)

Prúd motora I.....16 A

Otáčky chodu naprázdno  $n_1$  ... 2900 min<sup>-1</sup>

Otáčky chodu naprázdno  $n_2$  ... 3300 min<sup>-1</sup>

Priemer strihu.....430 mm

Výška rezu...25/30/38/45/55/65/75 mm

Trieda ochrany.....III

Druh krytia .....IPX1

Hmotnosť (bez nabíjačky a akumulátor) ..... 16,2 kg

Objem zberného koša na trávu..... 50 l

Hladina akustického tlaku

( $L_{pA}$ ) .....76,2 dB(A);  $K_{pA} = 3$  dB

Hladina akustického výkonu ( $L_{WA}$ )

nameraná ..... 87 dB(A);  $K_{WA} = 2,33$  dB

zaručená ..... 89 dB(A)

Vibrácie ( $a_h$ ) na horné držadlo

doprava..... 0,64 m/s<sup>2</sup>;  $K = 1,5$  m/s<sup>2</sup>

left ..... 0,56 m/s<sup>2</sup>;  $K = 1,5$  m/s<sup>2</sup>

 **Pozor! Aktuálny zoznam kompatibility akumulátora nájdete na: [www.lidl.de/akku](http://www.lidl.de/akku)**

Tento prístroj sa môže prevádzkovať výlučne s nasledovnými akumulátormi: PAP 20 A1, PAP 20 A2, PAP 20 A3.

Tieto akumulátory sa nabíjajú s nasledovnými nabíjačkami: PLG 20 A1, PLG 20 A3, PDSLГ 20 A1.

Hodnoty hluku a vibrácií boli stanovené podľa noriem a ustanovení uvedených vo vyhlásení o zhode.

Uvedená hodnota emisií vibrácií sa merala podľa normovaného skúšobného postupu a môže sa použiť pre vzájomné porovnanie elektrického náradia.

Uvedená hodnota emisií vibrácií sa môže tiež použiť pre odhad počiatočného poza-stavenia.



### Výstraha:

Emisná hodnota vibrácií sa môže počas skutočného používania elektrického prístroja od uvádzanej hodnoty odlišovať, v závislosti od typu a spôsobu, akým sa elektrický prístroj používa.

Zaťaženie spôsobené vibráciami sa pokúste udržať tak malé, ako je to možné. Príkladné opatrenia na zníženie zaťaženia vibráciami je nosenie rukavíc pri používaní nástroja a obmedzenie pracovného času. Pritom sa zohľadnia všetky podiely cyklu prevádzky (napríklad časy, kedy je elektrické zariadenie vypnuté a také, kedy je zapnuté, ale bez zaťaženia).

## Symbols a grafické znaky

### Symbols na nástroji



Pozor!



Nebezpečenstvo úrazu elektrickým prúdom!



Pozorne si prečítajte návod na používanie.



Nebezpečenstvo poranenia v dôsledku vymrštených dielov.



Okolostojace osoby držte mimo dosahu prístroja.



Pozor – Ostré rezacie nože! Nohy a ruky držte mimo dosahu. nebezpečenstvo poranenia!



Pozor! Dobež noža kosačky.



Pred nastavovacími alebo čistiacimi prácami vypnite motor vyťahnite kontaktný kľúč



Noste ochranu očí a sluchu.



Zariadenie nevystavujte vlhkosti.



Údaj hladiny akustického tlaku  $L_{WA}$  v dB.



Elektrické prístroje nepatria do domového odpadu.

430 mm



Okruh kosenia



Signalizácia stavu nabitia a spínacie tlačidlo automatika/eko na oblúkovom držadle.

### Ukazovateľ naplnenia záchytného koša na trávu



Ukazovateľ naplnenia otvorený: Zberný koš na trávu je prázdny



Ukazovateľ naplnenia zatvorený: Zberný koš na trávu je naplnený

## Symbody v návode



**Výstražné značky s údajmi pre zabránenie škodám na zdraví alebo vecným škodám.**



Príkazové značky (namiesto výkričníka je vysvetľovaný príkaz) s údajmi pre prevenciu škôd.



Informačné značky s informáciami pre lepšie zaobchádzanie s nástrojom.



Pozorne si prečítajte návod na obsluhu.



Používajte ochranné rukavice.

## Bezpečnostné pokyny

V tomto odseku sú uvedené základné bezpečnostné pokyny pri práci so zariadením.

### Všeobecné bezpečnostné pokyny



**DÔLEŽITÉ PREČÍTAJTE SI STAROSTLIVO NÁVOD NA POUŽÍVANIE. NÁVOD NA POUŽÍVANIE ODLOŽTE PRE NESKORŠIE POUŽITIE.**



Zariadenie môže pri neodbornom používaní spôsobiť vážne poranenia. Aby sa zabránilo zraneniam osôb a

vecným škodám, prečítajte si a bezpodmienečne do-  
držiavajte nasledujúce bez-  
pečnostné pokyny a dobre  
sa oboznámte so všetkými  
ovládacími časťami.

- Prečítajte si starostlivo návod na používanie.
- Tento prístroj nesmú používať deti. Deti majú byť pod dohľadom, aby sa nehrali s prístrojom. Čistenie a údržbu nesmú deti vykonávať.
- Tento prístroj môžu používať osoby so zníženými psychickými, senzorickými alebo mentálnymi schopnosťami alebo nedostatkom skúsenosti a vedomostí, ak sú pod dohľadom alebo boli zaškolené vzhľadom na bezpečné používanie zariadenia a porozumeli nebezpečenstvu vyplývajúcemu z používania.

### Príprava:

- Nikdy nedovoľte deťom alebo iným osobám, ktoré nepoznajú návod na používanie, aby používali prístroj. Miestne predpisy môžu stanoviť najnižší vek používateľa.
- Nikdy nepoužívajte prístroj, zatiaľ čo sú osoby, zvlášť deti a domáce zvieratá v blízkosti. Deti sa nesmú hrať so zariadením.
- Obsluhujúci alebo používateľ je zodpovedný za zranenia iných ľudí alebo poškodenia ich majetku.
- Skontrolujte terén, na ktorom sa používa prístroj a odstráňte kamene, tyče, drôty alebo iné cudzie telesá, ktoré môžu byť zachytené a odhodnené.
- Noste vhodný pracovný odev, pevnú obuv s protišmykovou podrážkou a robustné, dlhé nohavice. Prístroj nepoužívajte, keď chodíte bosí alebo nosíte otvorené sandále. Nenoste voľný odev alebo odev s visiacimi šnúrkami alebo páskami.
- Pred použitím má sa vždy vykonať vizuálna kontrola, či rezací nôž, upevňovací čap a celá rezacia jednotka nie sú opotrebované alebo poškodené. Prístroj nepoužívajte, keď ochranné zariadenia (napr. ochrana proti odrazeným predmetom alebo zberný kôš na trávu) diely rezacieho nástroja alebo svorníky chýbajú, sú opotrebované alebo poškodené. Použitie alebo poškodené rezacie nože a upevňovacie čapy sa smú na zabránenie nevyváženosti vymieňať iba spolu ako súprava.
- Pri prístrojoch s viacerými rezacími nástrojmi buďte opatrní, pretože pohyb noža môže viesť k rotácii ostatných nožov.

- Používajte len tie náhradné diely a časti príslušenstva, ktoré dodáva a odporúča výrobca. Použitie cudzích dielov spôsobí okamžitú stratu nároku na záruku.
- Opotrebované alebo poškodené výstražné štítky sa musia vymeniť.

### Práca s prístrojom:



Pri práci nedávajte nohy a ruky do blízkosti alebo pod rotujúce diely. Hrozí nebezpečenstvo úrazu!

- Zapnite motor podľa návodu a iba vtedy, keď sú vaše nohy v bezpečnom odstupe od rezačích nástrojov.
- Nepoužívajte prístroj pri daždi, pri zlých poveternostných vplyvoch, vo vlhkom prostredí alebo na mokrej tráve. Pracujte len pri dennom svetle alebo pri dobrom osvetlení.
- Nepracujte so zariadením, keď ste unavený alebo nesústredený alebo po použití alkoholu alebo liekov. Vždy si včas vložte prestávku v práci. Pri práci rozmýšľajte.
- Pri práci dávajte pozor na bezpečný postoj, zvlášť na svahoch. Pracujte vždy priečne k svahu, nikdy nie nahor alebo

nadol. Budte zvlášť opatrní, keď meníte na svahu smer jazdy. Nepracujte na nadmerne strmých svahoch.

- Prístroj vedte iba v krokovej rýchlosti. Budte zvlášť opatrní, keď prístroj otáčate, priťahujete ho k sebe alebo idete dozadu.
- Prístroj zapnite s opatrnosťou podľa pokynov v tomto návode na obsluhu. Dávajte pozor na dostatočný odstup nôh k rotujúcim nožom.
- Prístroj pri štarte nenaklápajte, okrem toho, keď je to potrebné pri rozbiehaní vo vysokej tráve. V tomto prípade naklopte prístroj tlačení na držadlo tak, aby sa predné kolesá prístroja ľahko nadvihli. Vždy skontrolujte, že sa obidve ruky nachádzajú v pracovnej polohe skôr, ako sa prístroj znova spätne postaví na zem.
- Nikdy nepracujte bez zberného koša na trávu alebo ochrany proti odrazeným predmetom. Držte sa vždy vo vzdialenosti od vyhadzovacieho otvoru.
- Motor nespúšťajte, keď stojíte pred vyhadzovacím kanálom.



Pozor, nebezpečenstvo! Nôž dobieha. Existuje nebezpečenstvo poranenia.

- Prístroj sa nesmie zdvíhať ani prepravovať, pokiaľ motor beží. Prístroj vypnite, keď sa musí naklopiť na prepravu, keď sa križujú iné plochy ako tráva a keď sa prístroj nesie ku koseným plochám alebo od nich.
- Otvor na vyhadzovanie trávy udržiavajte vždy čistý a voľný. Pokosenú trávu odstraňujte iba pri zastavení prístroja.
- Zariadenie nikdy nenechávajte na pracovisku bez dohľadu.
- Nikdy nepracujte s poškodeným alebo neúplným prístrojom ani neupravujte prístroj bez súhlasu výrobcu. Prístroj nikdy nepoužívajte s poškodenými ochrannými zariadeniami ani s clonami alebo chýbajúcimi bezpečnostnými zariadeniami ako vychyľovacie zariadenia a/alebo zariadenia na zachytávanie trávy.
- Váš prístroj nepreťažujte. Pracujte iba v uvedenom rozsahu výkonov a nemeňte nastavenia regulátora na motore. Na ťažké práce nepoužívajte stroje so slabým výkonom. Váš prístroj nepoužívajte na účely, na ktoré nie je určený.
- Prístroj nepoužívajte v blízkosti zápalných kvapalín alebo plynov. V prípade nedodržania je nebezpečenstvo požiaru alebo výbuchu.
- Prístroj vypnite, vytiahnite bezpečnostný kľúč a vyberte akumulátor. Uistite sa, že sú všetky pohyblivé časti stoja zastavené:
  - vždy, keď zariadenie opúšťa te a keď ho nepoužívate,
  - pred uvoľnením blokovania alebo upchatí vo vyhadzovacom kanáli,
  - predtým než zariadenie skontrolujete, čistíte alebo na ňom pracujete,
  - keď sa narazilo na cudzie teleso. Skontrolujte, či zariadenie nie je poškodené a v prípade potreby vykonajte potrebné opravy, predtým než zariadenie znova spustíte a začnete s ním pracovať,
- Ak zariadenie začalo neobvyčajne silne vibrovať, má sa vykonať okamžitá kontrola.
- Postarajte sa, aby všetky matice, kolíky a skrutky boli riadne dotiahnuté.
- Skontrolujte zariadenie na prípadné poškodenia.
- Vykonávajte potrebné opravy poškodených častí.
- Nikdy nedávajte nohy a ruky do blízkosti alebo pod rotujúce diely. Nikdy sa nepostavte pred otvor na vyhadzovanie trávy.
- Prerušovač prúdového obvodu/kontaktný kľúč uvoľníte vždy keď:

- sa vzdialite od záhradného náradia, pred odstraňovaním zablokovania,
- záhradné náradie kontrolujete, čistíte alebo na ňom pracujete,
- po kolízii s cudzími predmetmi. Okamžite skontrolujte, či zariadenie nie je poškodené a keď je potrebné, nechajte ho opraviť,
- keď záhradné zariadenie začalo neobyčajne silne vibrovať (okamžite ho skontrolujte!).
- Pri štartovaní alebo spúšťaní motora kosačku nenakláňajte, pokiaľ nie je potrebné kosačku počas kosenia zdvíhať. V tomto prípade ju nakloňte natoľko, ako je to bezpodmienečne potrebné a zdvihnite stranu odvrátenú od používateľa nahor.
- Nepokúšajte a opravovať prístroj sami, iba vtedy áno, ak máte na to vzdelanie. Všetky práce, ktoré nie sú uvedené v tomto návode na používanie, smú byť vykonávané len strediskami zákazníckeho servisu, ktoré sú nami k tomu splnomocnené.
- Prístroj uchovávajte na suchom mieste a mimo dosahu detí.
- Váš prístroj ošetríte so starostlivosťou. Nástroje udržiavajte ostré a čisté, aby bolo možné s nimi pracovať lepšie a bezpečnejšie. Dodržiavajte predpisy pre údržbu.
- Keď vymieňate rezací nástroj, noste ochranné rukavice.
- Pravidelne kontrolujte zariadenie na zachytávanie trávy vzhľadom na opotrebenie a deformácie. Z bezpečnostných dôvodov vymeňte opotrebované alebo poškodené diely. Pri nastavovaní nožov buďte zvlášť opatrní, aby sa vaše prsty nevklínili medzi rotujúce nože a pevné diely stroja.
- Skontrolujte, že sa môžu používať iba náhradné rezacie nástroje, ktoré sú schválené výrobcom.
- **Nepoužívajte žiadne príslušenstvo, ktoré bolo odporúčané spoločnosťou PARKSIDE.** To môže viesť k zá-

## Údržba a skladovanie:

- Motor nechajte ochladiť, skôr než ho odložíte do uzatvorených priestorov.
- Pri údržbe noža dávajte pozor na to, aby aj po vypnutí zdroja napätia sa nože mohli pohybovať.
- Postarajte sa, aby všetky matice, svorníky a skrutky boli pevne dotiahnuté a aby bol prístroj v bezpečnom pracovnom stave.

sahu elektrickým prúdom alebo požiaru.

### Elektrická bezpečnosť:

- Pripojovacia zástrčka nabíjačky musí súhlasiť so zásuvkou. Zástrčku nesmiete v žiadnom prípade meniť. Nepoužívajte zástrčku s adaptérom spolu s elektrickým náradím, ktoré je chránené uzemnením. Nezmenené zástrčky a príslušné zásuvky znižujú riziko elektrického úrazu.
- Vyhnite sa kontaktu tela s uzemnenými povrchmi ako sú rúry, vykurovacie zariadenia, sporáky alebo chladničky. Je zvýšené riziko elektrického úrazu, keď ich kostra je uzemnená.
- Chráňte elektrické náradie pred dažďom a vlhkosťou. Vniknutie vody do elektrického náradia zvyšuje riziko úrazu elektrickým prúdom.



**Dodržiavajte bezpečnostné pokyny a pokyny k nabíjaniu a správne použitiu, ktoré sú uvedené v návode na obsluhu vášho akumulátora a vašej nabíjačky série Parkside X 20 V Team. Podrobnejší opis k nabíjaniu a**

**ďalšie informácie nájdete v tomto samostatnom návode na používanie.**

### Montáž

- Vykonávajte len tie práce, ktoré si dôverujete vykonávať.
- V prípade neistoty obráťte sa na odborníka alebo priamo na náš servis.

#### **B** Montáž spodného držadla

1. Spodné držadlo (3) preklopte nahor.
2. Spodné upínacie páky (5) otočte pevne v smere hodinových ručičiek.
3. Upínacie páky (5) zablokujte tak, že ich zatlačíte do smeru spodného držadla (3). Upínacie páky musia byť dotiahnuté a na držadlo priložené tak, aby upínanie mohlo byť vykonané so strednou silou. Ak sa to nepodarí, otáčajte upínaciu páku ďalej v smere hodinových ručičiek, alebo ju uvoľnite proti smeru hodinových ručičiek.

#### **C** Montáž horného držadla

1. Upevnite horné držadlo (1) s priloženými skrutkami (2b), podložkami (2a) a hornými upínacími pákami (2) vpravo a vľavo na spodné držadlo (3). Uvoľňovacie tlačidlo (16) musí sa nachádzať vpravo v smere kosenia. Možné sú dve polohy.
2. Upínacie páky (2) otočte pevne v smere hodinových ručičiek.
3. Upínacie páky (2) zablokujte, tým že ich tlačíte v smere spodného držadla (3). Upínacie páky musíte priložiť na držadlo tak, aby upínanie mohlo byť vykonané so strednou silou.



Ak sa to nepodarí, otáčajte upínaciu páku ďalej v smere otáčania hodinových ručičiek, alebo ju uvoľníte proti smeru otáčania hodinových ručičiek (pozri malý obrázok).

#### 4. Upnutie držiaka kábla:

Upnite držiak kábla (14) na horný (1) a dolný (3) držiak a tým zafixujete kábel prístroja (15). Na konci spodného držadla (3) môžete previesť kábel prístroja (15) do existujúceho držiaka kábla.



Držiaky kábla (14) sú už pri dodávke upnuté na hornom (1) a spodnom (3) držiaku.



Uvoľníte upínacie páky (2+5) a sklopte dohromady horné držadlo (1) a spodné držadlo (3), aby prístroj zaberol menej miesta. Prítom sa káble zariadenia nemú zovrieť.



### Montáž zberného koša na trávu

1. Zasuňte držadlo (13c) zberného koša na trávu (13) do hornej strany zberného koša na trávu (13).
2. Vyhrňte plastové spony (13a) zberného koša na trávu (13) cez sútyčie zberného koša na trávu (13b).



### Mulčovač

#### Upevnenie mulčovača

1. Odoberte zberný kôš na trávu, ak je založený.
2. Nadvihnite ochranu proti odrazeným predmetom.
3. Zasuňte mulčovač (18). Oblúk (18a) zaskočí.

#### Odobratie mulčovača

4. Zatláčajte oblúk (18a) na mulčovači a vyberte mulčovač (18).

## Obsluha



**Nastavenia na prístroji sa môžu vykonávať len pri vypnutom motore a stojacom noži. Hrozí nebezpečenstvo zranenia osôb.**



Zariadenie vypnite, vytiahnite kontaktný kľúč (A 10) a čakajte, kým sa nôž nezastaví.



### Zavesenie/odobratie zberného koša na trávu

1. Na zavesenie zberného koša na trávu (13) nadvihnite ochranu proti odrazeným predmetom (4) a zaveste zberný kôš na trávu (13) do oboidvoch uchytení.
2. Ochranu proti odrazeným predmetom (4) sklopte na zberný kôš na trávu (13). Zberný kôš na trávu drží v správnej polohe.
3. Na odobratie zberného koša na trávu (13) nadvihnite ochranu proti odrazeným predmetom (4) a zveste zberný kôš na trávu (13). Ochranu proti odrazeným predmetom (4) odklopte späť na kryt prístroja (12).



**S prístrojom sa nesmie pracovať bez ochrany proti odrazeným predmetom alebo zberného koša na trávu. Existuje nebezpečenstvo poranenia.**

### Ukazovateľ naplnenia

Nad zberným košom na trávu (E 13) je umiestnený ukazovateľ naplnenia (E 26).



Ukazovateľ naplnenia otvorený: Zberný kôš na trávu je prázdny

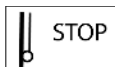

Ukazovateľ naplnenia zatvorený: Zberný kôš na trávu je naplnený

## F Nastavenie výšky rezu

Prístroj má 7 polôh na nastavenie výšky kosenia:

- 25/30/38 mm – malá výška kosenia
- 45/55 mm – stredná výška kosenia
- 65/75 mm – veľká výška kosenia

1. Chyťte držiak (6) a nadvihnite prístroj, resp. zatlačte ho nadol.
2. Pákou (7) na nastavenie výšky kosenia pohybuje po stupnici na požadované nastavenie výšky kosenia.

Správna výška kosenia pri ozdobnej tráve činí približne 25 – 45 mm, pri úžitkovej tráve približne 45 – 65 mm.



Pre prvé kosenie v sezóne by sa mala zvoliť veľká výška kosenia.



## Vloženie/vybratie akumulátora



Zariadenie vypnite, vytiahnite kontaktný kľúč (A 10) a čakajte, kým sa nôž nezastaví.

1. Na vybratie akumulátora (9) z prístroja zatlačte uvoľňovacie tlačidlo (9a) na akumulátore a vytiahnite ho von.
2. Pri vkladaní akumulátora (9) zasúvajte ho po vodiacej lište do náradia. Počutelne zapadne.



## A Nabíjanie akumulátora



Zohriaty akumulátor nechajte pred nabíjaním vychladnúť.



Nabíte akumulátor (9), keď svieti už iba červená LED dióda signalizácie stavu nabitia (22).



Čas nabíjania činí približne 1 hodinu.

1. V prípade potreby vyberte akumulátor (9) z prístroja.
2. Zasuňte akumulátor (9) do nabíjacej šachty nabíjačky (19).
3. Pripojte nabíjačku (19) do zásuvky.
4. Po uskutočnenom nabíjaní odpojte nabíjačku (19) od siete.
5. Vytiahnite akumulátor (9) z nabíjačky (19).

## Zapnutie a vypnutie



Aku-kosačka na trávu sa smie používať iba s dvoma vloženými akumulátormi série Parkside X 20 V Team.



1. Zariadenie položte na rovnú plochu.
2. Zdvihnite veko (8) na kryte prístroja a zasuňte nabitý akumulátor (9) pozdĺž vodiacej lišty do prístroja. Počutelne zapadne.
3. Zasuňte kontaktný kľúč (10) do príslušného otvoru vedľa akumulátora (9). Kontaktný kľúč sa môže zastrčiť iba v polohe. Dávajte pozor na vodiace drážky na otvore vedľa akumulátorov a na kontaktnom kľúči (10) (pozri menší obrázok I).
4. Pred zapnutím dávajte pozor na to, aby sa prístroj nedotýkal žiadnych predmetov.
5. Pri zapínaní stlačte uvoľňovacie tlačidlo (2).

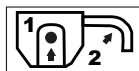

čidlo (16) a držte ho stlačené, zatiaľ čo tlačíte štartovaciu páku (17). Uvoľnite uvoľňovacie tlačidlo.

- Pri vypínaní uvoľnite štartovaciu páku (17).



Na základe inteligentného riadenia energie nabehne motor oneskorene.



**Po vypnutí prístroja sa otáča nôž ešte niekoľko sekúnd. Nedotýkajte sa bežiaceho noža. Hrozí nebezpečenstvo zranenia osôb.**



## Režim Automatika/Eko

Akumulátorová kosačka nabehne pri spustení automaticky na naposledy používaný režim. Stlačením spínacieho tlačidla Automatika/Eko (20) môžete striedať medzi automatickým a ekologickým režimom. Svetením auto- resp. eko-žiarovky v ktorom režime sa nachádza akumulátorová kosačka na trávu.

**Automatický režim:** Akumulátorová kosačka na trávu prispôsobí otáčky motora podľa zaťaženia.

**Ekologický režim:** Akumulátorová kosačka na trávu sa rozbehne s najnižšími otáčkami pre maximálnu životnosť akumulátora.

## Kontrola stavu nabitia akumulátora

Signalizácia stavu nabitia (**G** 22) signalizuje stav nabitia akumulátora (**A** 9).

Stlačte tlačidlo na signalizáciu stavu nabitia (**G** 21) na hornom držadle. Stav nabitia akumulátora je signalizovaný rozsvietením príslušných LED žiaroviek.

**Svietia 3 LED (červená, oranžová a zelená):**  
Akumulátor je nabitý

**Svietia 2 LED (červená a oranžová):**  
Akumulátor je čiastočne nabitý

**Svieti 1 LED (červená):**  
Akumulátor sa musí nabíť

## Práca s prístrojom



Dodržiavajte ochranu proti hluku a miestne predpisy.

Pravidelné kosenie podnecuje rast silnejšieho trávnik, súčasne však prispieva k ničeniu buriny. Trávnik je preto po každom kosení hustejší a vzniká rovnomerne zaťažiteľná trávnatá plocha. Prvé kosenie sa uskutoční približne od apríla pri výške porastu 70 – 80 mm. V hlavnej vegetačnej dobe sa tráva kosí minimálne raz za týždeň.

- Prístroj vedte v krokovej rýchlosti v podľa možnosti rovných dráhach. Pre dokonalé kosenie by sa mali dráhy prekrývať vždy niekoľko centimetrov.
- Výšku kosenia nastavte tak, aby sa prístroj nepreťažil. V opačnom prípade sa môže motor poškodiť.
- Na svahoch pracujte vždy priečne k svahu. Buďte zvlášť opatrní pri chodení dozadu a ťahaní prístroja.
- Po každom použití prístroj vyčistite, ako je opísané v kapitole „Cistenie/ Údržba“.



**Po vypnutí prístroja sa otáča nôž ešte niekoľko sekúnd. Nedotýkajte sa bežiaceho noža. Hrozí nebezpečenstvo zranenia osôb.**

## Čistenie/údržba



**Práce, ktoré nie sú opísané v tomto návode na používanie, nechajte vykonať nami splnomocneným strediskom zákazníckeho servisu. Používajte len originálne diely.**



Pri zaobchádzaní s nožom noste rukavice.



Zariadenie vypnite, vyťahnite kontaktný kľúč (A 10) a čakajte, kým sa nôž nezastaví.

## Všeobecné čistiace a údržbárske práce



**Prístroj nestriekajte vodou. Existuje nebezpečenstvo zásahu elektrickým prúdom.**

- Prístroj udržiavajte vždy čistý. Na čistenie používajte kefu alebo prachovku, ale nie čistiaci prostriedok alebo rozpušťač.
- Po kosení odstráňte prichytené zvyšky rastlín s kusom dreva alebo plastu z kolies, vetracích otvorov, vyhadzovacieho otvoru a oblasti noža. Nepoužívajte tvrdé alebo špicaté predmety, mohli by poškodiť prístroj.
- Pred každým použitím skontrolujte prístroj vzhľadom na viditeľné nedostatky ako uvoľnené, opotrebované alebo poškodené diely. Skontrolujte pevné

osadenie všetkých matíc, svorníkov a skrutiek.

- Skontrolujte kryty a ochranné zariadenia vzhľadom na poškodenia a správne osadenie. Prípadne tieto vymeňte.

## H Výmena noža

Ak je nôž tupý, môže sa dobrúsiť prostredníctvom odbornej dielne. Ak je nôž poškodený alebo ukazuje nevyváženosť, tak sa musí vymeniť.

1. Prístroj otočte.
2. Použite pevné rukavice a uchopte pevne nôž (23). Otočte skrutku noža (24) proti smeru hodinových ručičiek pomocou skrutkového kľúča (otvor kľúča 14) od vretena motora (25).
3. Znova nasadte nový nôž (23) v opačnom poradí. Dávajte pozor na to, aby bol nôž (23) správne umiestnený (pozri obrázok H) a aby bola skrutka noža (24) pevne utiahnutá.

## K Skladovanie

Uvoľnite upínacie páky (2+5) a sklopte dohromady horné držadlo (1) a spodné držadlo (3), aby prístroj zaberal menej miesta. Pritom sa káble zariadenia nemú zovrieť.

- Prístroj uschovajte v suchu a mimo dosahu detí.
- Motor nechajte ochladieť, skôr než ho odložíte do uzatvorených priestorov.
- Pred dlhším skladovaním (napr. na prezimovanie) vyberte akumulátor z prístroja.

Neručíme za škody spôsobené našimi prístrojmi, ak tieto boli spôsobené neodbornou opravou alebo použitím iných než originálnych dielov, resp. neodborným používaním.

## Likvidácia/ochrana životného

Z náradia vyberte akumulátor a náradie, akumulátor, príslušenstvo a balenie prinesite na ekologické zhodnotenie.



Elektrické zariadenia nepatria do domového odpadu.



Li-ion

Akumulátory neodhadzujte do domového odpadu, ohňa (nebezpečenstvo výbuchu) alebo vody. Poškodené akumulátory môžu škodiť životnému prostrediu a vášmu zdraviu, keď unikajú jedovaté pary alebo kvapaliny.

- Prístroj odovzdajte do recyklačnej zberne. Použité umelohmotné a kovové časti sa môžu podľa druhu materiálu roztriediť a tak odovzdať do recyklačnej zberne. V prípade otázok sa obráťte na naše servisné stredisko.
- Akumulátory likvidujte vo vybitom stave a podľa miestnych predpisov. Akumulátory odovzdajte na zberné miesto starých batérií, kde sa ekologicky zhodnotia. O tom sa informujte na vašom miestnom zbernom mieste alebo v našom servisnom centre.
- Likvidáciu vašich zaslaných chybných zariadení vykonáme bezplatne.
- Pokosenú trávu nevyhadzujte do kontajnera na odpadky, ale ju dajte na kompostovanie alebo rozdeľte ako mulčovací vrstvu medzi kríky a stromy.

## Náhradné diely/ Príslušenstvo

Náhradné diely a príslušenstvo nájdete na strane [www.grizzly-service.eu](http://www.grizzly-service.eu)

Ak by sa mali vyskytnúť problémy s procesom objednávky, použite, prosím, kontaktný formulár. Pri ďalších otázkach sa obráťte na „Service-Center“ (pozri stranu 127).

Náhradný nôž ..... 13700243  
Grass collection box ..... 91105345

## Záruka

Vážená zákaznička, vážený zákazník,  
Pre tento prístroj platí záruka 3 roky od dátumu zakúpenia.

Ak je prístroj poškodený, podľa zákona máte právo ho reklamovať u výrobcu produktu. Tieto práva vyplývajúce zo zákona nie sú našou následne opísanou zárukou obmedzené.

### Záručné podmienky

Záručná lehota začína dňom zakúpenia. Pokladničný doklad ako originál prosím starostlivo uschovajte. Je potrebný ako dôkaz o zakúpení.

Ak sa počas troch rokov od dátumu zakúpenia tohto produktu vyskytne materiálna alebo výrobná chyba, produkt - podľa nášho rozhodnutia - bezplatne opravíme alebo nahradíme. Predpokladom záruky je, že v priebehu trojročnej lehoty bude predložený poškodený prístroj a pokladničný doklad a stručne opísaná chyba a kedy sa vyskytla.

Ak sa v rámci našej záruky chyba pokryje, obdržíte späť opravený alebo nový prístroj. S opravou alebo výmenou produktu sa nezačína nová záručná doba.

### Záručná doba a nárok na odstránenie vady

Záručná doba sa poskytnutím záruky nepredlžuje. To platí aj pre nahradené a opravené diely. Prípadné škody a nedostatky vzniknuté už pri zakúpení sa musia ihneď po vybalení ohlásiť. Opravy vykonané po uplynutí záručnej doby sú spoplatnené.

### Rozsah záruky

Prístroj bol vyrobený podľa prísnych smerníc kvality a pred dodaním bol svedomite kontrolovaný.

Záruka sa týka materiálových alebo výrobných chýb. Táto záruka sa nevzťahuje na diely produktu, ktoré sú vystavené normálnemu opotrebeniu a preto sa môžu považovať za opotrebované diely (napr. nôž, skrutka noža) alebo na poškodenia na krehkých dieloch (napr. spínač). Táto záruka zaniká, ak bol produkt používaný poškodený, neodborne alebo nebola vykonávaná údržba. Pre odborné používanie produktu je nutné presne dodržiavať všetky návody uvedené v návode na obsluhu. Bezpodmienečne sa vyhnite používaniu, ktoré sa v návode na obsluhu neodporúča alebo pred ktorým ste boli vystríhaní.

Produkt je určený len pre súkromné použitie a nie v oblasti podnikania. Záruka zaniká pri nesprávnom a neodbornom používaní, pri násilnom používaní a pri zásahoch, ktoré neboli vykonané v našej servisnej pobočke.

### Postup v prípade reklamácie

Pre zabezpečenie rýchleho spracovania vašej žiadosti postupujte prosím podľa nasledujúcich pokynov:

- Pri všetkých požiadavkách predložte pokladničný doklad a číslo artiklu (IAN 330877\_1907) ako dôkaz o zakúpení.
- Číslo artiklu nájdete na typovom štítku.
- Ak sa vyskytnú chyby funkcie alebo iné nedostatky, kontaktujte najskôr následne uvedené servisné oddelenie **telefonicky** alebo **emailom**. Následne obdržíte ďalšie informácie o priebehu vašej reklamácie.
- Produkt evidovaný ako poškodený môžete po dohode s našim zákazníckym servisom, s priloženým dokladom o zakúpení (pokladničný doklad) a s údajmi, v čom chyba spočíva a kedy vznik

la, zaslať bez poštovného na adresu servisu, ktorá vám bude oznámená. Pre zabránenie dodatočných nákladov a problémov pri prevzatí použite len tú adresu, ktorá vám bude oznámená. Nezasielajte prístroj ako nadmerný tovar na náklady príjemcu, expresne alebo s iným špeciálnym nákladom. Prístroj zašlite so všetkými časťami príslušenstva dodanými pri zakúpení a zabezpečte dostatočne bezpečné prepravné balenie.

## Servisná oprava

Opravy, ktoré **nepodliehajú záruke**, môžeme nechať vykonať v našej servisnej pobočke za úhradu. Radi vám poskytneme predbežnú kalkuláciu nákladov.

Môžeme spracovať len prístroje, ktoré boli doručené dostatočne zabalené a so zaplateným poštovným.

**Pozor:** Prístroj zašlite do našej servisnej pobočky vyčistený a s informáciami o chybe. Neprevezmeme prístroje zaslané ako nadmerný tovar na náklady príjemcu, expresne alebo s iným špeciálnym nákladom. Likvidáciu vašich poškodených zaslaných prístrojov vykonáme bezplatne.

## Service-Center



### Servis Slovensko

Tel.: 0850 232001

E-Mail: [grizzly@lidl.sk](mailto:grizzly@lidl.sk)

IAN 330877\_1907

## Dovozca

Nasledujúca adresa nie je adresa servisu. Najskôr kontaktujte hore uvedené servisné centrum.

### Grizzly Tools GmbH & Co. KG

Stockstädter Straße 20

63762 Großostheim

NEMECKO

[www.grizzly-service.eu](http://www.grizzly-service.eu)

## Vyhľadávanie chýb

Problém	Možná príčina	Odstránenie poruchy
Prístroj neštartuje	Akumulátor (A 9) vybitý	Kontrola stavu nabitia akumulátora, Nabite akumulátor (zohľadnite samostatný návod pre akumulátor a nabíjačku)
	Akumulátor (A 9) nie je pripojený	Zložte akumulátor (zohľadnite samostatný návod pre akumulátor a nabíjačku)
	Porucha odblokovacie tlačidlo (A 16) alebo štartovacia páka (A 17)	Oprava servisným strediskom
	chybný motor	
	tráva je príliš vysoká	nastavte väčšiu výšku kosenia stlačením rukoväte (A 1) mierne nadvihnite predné kolesá
Motor vynecháva	blokovanie cudzím telesom	odstráňte cudzie telesá
Výsledok práce nie je uspokojivý alebo motor pracuje ťažko	príliš nízka rezná výška	nastavte väčšiu výšku kosenia
	tupý nôž (H 23)	nôž nechajte nabrúsiť alebo ho vymeňte
	upchatý priestor v okolí noža	prístroj vyčistite
	nôž (H 23) je nesprávne namontovaný	nôž namontujte správne
Nôž sa neotáča	nôž (H 23) je blokovaný trávou	odstráňte trávu
	uvolnená skrutka (H 24) na upevnenie noža	dotiahnite skrutku na upevnenie noža
Nezvyčajné zvuky, hrkotanie alebo vibrácie	uvolnená skrutka (H 24) na upevnenie noža	dotiahnite skrutku na upevnenie noža
	nôž (H 23) je poškodený	vymeňte nôž





DE

AT

CH

## Original- EG-Konformitätserklärung

Hiermit bestätigen wir, dass der  
**40 Volt Akku-Rasenmäher**  
**Modell: PRMA 40-Li A2**  
Seriennummer  
202001000001 - 202001044044

folgenden einschlägigen EU-Richtlinien in ihrer jeweils gültigen Fassung entspricht:

**2006/42/EG • 2014/30/EU • 2000/14/EG • 2005/88/EG • 2011/65/EU\***

Um die Übereinstimmung zu gewährleisten, wurden folgende harmonisierte Normen sowie nationale Normen und Bestimmungen angewendet:

**EN 55014-1:2017 • EN 55014-2:2015 • EN 62233:2008**  
**EN 60335-1:2012/A13:2017 • EN 60335-2-77:2010 • EN 62321-3-1:2013**

Zusätzlich wird entsprechend der Geräuschemissionsrichtlinie 2000/14/EG bestätigt:  
Schalleistungspegel:  
Garantiert: 89 dB(A);  
Gemessen: 87 dB(A)  
Angewendetes Konformitätsbewertungsverfahren entsprechend Anh. VI/2000/14/EG  
Gemeldete Stelle: TÜV SÜD Industrie Service GmbH, Westendstraße 199,  
80686 München, Deutschland (NB 0036)

Die alleinige Verantwortung für die Ausstellung dieser Konformitätserklärung trägt der Hersteller:



Grizzly Tools GmbH & Co. KG  
Stockstädter Straße 20  
63762 Großostheim  
GERMANY  
13.01.2020

Christian Frank  
Dokumentationsbevollmächtigter

\* Der oben beschriebene Gegenstand der Erklärung erfüllt die Vorschriften der Richtlinie 2011/65/EU des Europäischen Parlaments und des Rates vom 8. Juni 2011 zur Beschränkung der Verwendung bestimmter gefährlicher Stoffe in Elektro- und Elektronikgeräten.



## Translation of the original EC declaration of conformity

We confirm, that the  
**40V Cordless Lawn Mower**  
**Design Series PRMA 40-Li A2**  
Serial number 202001000001 - 202001044044

conforms with the following applicable relevant version of the EU guidelines:

**2006/42/EC • 2014/30/EU • 2000/14/EC • 2005/88/EC • 2011/65/EU\***

In order to guarantee consistency, the following harmonised standards as well as national standards and stipulations have been applied:

**EN 55014-1:2017 • EN 55014-2:2015 • EN 62233:2008**  
**EN 60335-1:2012/A13:2017 • EN 60335-2-77:2010 • EN 62321-3-1:2013**

We additionally confirm the following in accordance with the 2000/14/EC emissions guideline:

Guaranteed sound power level: 89 dB(A)

Measured sound power level: 87 dB(A)

Compliance evaluation process carried out in accordance with Appendix VI, 2000/14/EC

Registered Office: TÜV SÜD Industrie Service GmbH (NB 0036)

This declaration of conformity is issued under the sole responsibility of the manufacturer:



Grizzly Tools GmbH & Co. KG  
Stockstädter Straße 20  
63762 Großostheim  
Germany  
13.01.2020

Christian Frank  
Documentation Representative

\* The object of the declaration described above satisfies the provisions of Directive 2011/65/EU of the European Parliament and the Council of 8 June 2011 on limiting the use of certain harmful substances in electrical and electronic appliances.

FR

BE

## Traduction de la déclaration de conformité CE originale

Nous certifions par la présente que le modèle  
**Tondeuse sur batterie 40 V**  
**série PRMA 40-Li A2**  
Numéro de série 202001000001 - 202001044044

est conforme depuis l'année de construction 2017 aux directives UE actuellement en vigueur :

**2006/42/EC • 2014/30/EU • 2000/14/EC • 2005/88/EC • 2011/65/EU\***

En vue de garantir la conformité les normes harmonisées ainsi que les normes et décisions nationales suivantes ont été appliquées :

**EN 55014-1:2017 • EN 55014-2:2015 • EN 62233:2008**  
**EN 60335-1:2012/A13:2017 • EN 60335-2-77:2010 • EN 62321:2009**

De plus, conformément à la directive sur les émissions de bruit 2000/14/EC, nous confirmons :

Niveau de puissance sonore

garanti: 89 dB(A)

mesuré: 87 dB(A)

Procédé utilisé pour l'évaluation de la conformité en fonction de l'annexe VI / 2000/14/EC

Bureau déclaré: TÜV Süd Industrie Service GmbH (NB 0036)

Le fabricant assume seul la responsabilité d'établir la présente déclaration de conformité :



Grizzly Tools GmbH & Co. KG  
Stockstädter Straße 20  
63762 Großostheim  
Germany  
13.01.2020

Christian Frank  
Chargé de documentation

\* L'objet de la déclaration décrit ci-dessus est conforme aux dispositions de la directive 2011/65/UE du Parlement Européen et du Conseil du 8 juin 2011 sur la limitation de l'utilisation de certaines substances dangereuses dans les équipements électriques et électroniques



## Vertaling van de originele CE-conformiteitsverklaring

Hiermede bevestigen wij dat de  
**40 volt accu-gazonmaaier**  
**bouwserie PRMA 40-Li A2**  
Serienummer 202001000001 - 202001044044

is overeenkomstig met de hierna volgende, van toepassing zijnde EU-richtlijnen:

**2006/42/EC • 2014/30/EU • 2000/14/EC • 2005/88/EC • 2011/65/EU\***

Om de overeenstemming te waarborgen, werden de hierna volgende, in overeenstemming gebrachte normen en nationale normen en bepalingen toegepast:

**EN 55014-1:2017 • EN 55014-2:2015 • EN 62233:2008**  
**EN 60335-1:2012/A13:2017 • EN 60335-2-77:2010 • EN 62321:2009**

Bovendien wordt in overeenstemming met de geluidsemissierichtlijn 2000/14/EC bevestigd:

Akoestisch niveau:

gegarandeerd: 89 dB(A)

gemeten: 87 dB(A)

Toegepaste conformiteitbeoordelingsprocedure in overeenstemming met Annex VI/2000/14/EC

Benoemde instantie: TÜV SÜD Industrie Service GmbH (NB 0036)

De exclusieve verantwoordelijkheid voor de uitgifte van deze conformiteitsverklaring wordt gedragen door de fabrikant:



Grizzly Tools GmbH & Co. KG  
Stockstädter Straße 20  
63762 Großostheim  
Germany  
13.01.2020

Christian Frank  
Documentatiegelastigde

\* *Het hierboven beschreven voorwerp van de verklaring voldoet aan de voorschriften van de richtlijn 2011/65/EU van het Europese Parlement en van de Raad van 8 juni 2011 inzake beperking van het gebruik van bepaalde gevaarlijke stoffen in elektrische en elektronische apparaten*



## Tłumaczenie oryginalnej deklaracji zgodności WE

Niniejszym oświadczamy, że konstrukcja

**Akumulatorowa kosiarka 40 V**

**Seria produkcyjna PRMA 40-Li A2**

Numer seryjny 202001000001 - 202001044044

od roku produkcji 2017 spełnia wymogi odpowiednich Dyrektyw UE w ich aktualnie obowiązującym brzmieniu:

**2006/42/EC • 2014/30/EU • 2000/14/EC • 2005/88/EC • 2011/65/EU\***

W celu zapewnienia zgodności z powyższymi dyrektywami zastosowano następujące normy harmonizujące oraz normy i przepisy krajowe:

**EN 55014-1:2017 • EN 55014-2:2015 • EN 62233:2008  
EN 60335-1:2012/A13:2017 • EN 60335-2-77:2010 • EN 62321-3-1:2013**

Ponadto potwierdzono, zgodnie z dyrektywą w sprawie emisji hałasu 2000/14/EC:

poziom mocy akustycznej

gwarantowany: 89 dB(A)

zmierzony: 87 dB(A)

Zastosowana procedura oceny zgodności odpowiada załącznikowi VI/ 2000/14/EC

Placówka zgłoszenia: TÜV SÜD Industrie Service GmbH (NB 0036)

Wyłącznie odpowiedzialność za wystawienie tej deklaracji zgodności ponosi producent:



Grizzly Tools GmbH & Co. KG

Stockstädter Straße 20

63762 Großostheim

Germany

13.01.2020

Christian Frank

Osoba upoważniona do sporządzania dokumentacji technicznej

\* Wyżej opisany przedmiot deklaracji spełnia wymogi dyrektywy 2011/65/UE Parlamentu Europejskiego i Rady z dnia 8 czerwca 2011 r. w sprawie ograniczenia stosowania niektórych niebezpiecznych substancji w sprzęcie elektrycznym i elektronicznym.



## Překlad originálního prohlášení o shodě CE

Potvrzujeme tímto, že konstrukce

**40V aku sekačka na trávu**  
**konstrukční řady PRMA 40-Li A2**

Pořadové číslo 202001000001 - 202001044044

odpovídá následujícím příslušným směrnícím EÚ v jejich právě platném znění:

**2006/42/EC • 2014/30/EU • 2000/14/EC • 2005/88/EC • 2011/65/EU\***

Aby byl zaručen souhlas, byly použity následující harmonizované normy, národní normy a ustanovení:

**EN 55014-1:2017 • EN 55014-2:2015 • EN 62233:2008**  
**EN 60335-1:2012/A13:2017 • EN 60335-2-77:2010 • EN 62321-3-1:2013**

Navíc se v soulase se směrnicí pro emise hluku 2000/14/EC potvrzuje:

Úroveň akustického výkonu

zaručená: 89 dB(A)

měřená: 87 dB(A)

Použitý postup konformitního ohodnocení dle dodatku VI / 2000/14/EC

Místo hlášení: TÜV SÜD Industrie Service GmbH (NB 0036)

Výhradní odpovědnost za vystavení tohoto prohlášení o shodě nese výrobce:



Grizzly Tools GmbH & Co. KG  
Stockstädter Straße 20  
63762 Großostheim  
Germany  
13.01.2020

Christian Frank  
Osoba zplnomocněná k sestavení  
dokumentace

\* *Výše popsaný předmět prohlášení splňuje předpisy směrnice 2011/65/EU Evropského parlamentu a Rady z 8. června 2011 o omezení používání některých nebezpečných látek v elektrických a elektronických zařízeních.*



## Preklad originálneho prehlásenia o zhode CE

Týmto potvrdzujeme, že  
**40 V akumulátorová kosačka na trávu**  
**konštrukčného radu PRMA 40-Li A2**  
Poradové číslo 202001000001 - 202001044044

zodpovedá nasledujúcim príslušným smerniciam EÚ v ich práve platnom znení:

**2006/42/EC • 2014/30/EU • 2000/14/EC • 2005/88/EC • 2011/65/EU\***

Aby bola zaručená zhoda, boli použité nasledovné harmonizované normy ako i národné normy a predpisy:

**EN 55014-1:2017 • EN 55014-2:2015 • EN 62233:2008**  
**EN 60335-1:2012/A13:2017 • EN 60335-2-77:2010 • EN 62321-3-1:2013**

Okrem toho sa v súlade so smernicou o emisiách hluku 2000/14/EC potvrdzuje:  
hladina akustického výkonu

Zaručená: 89 dB(A)

Nameraná: 87 dB(A)

Použitý postup hodnotenia zhody v súlade s dodatkom VI / 2000/14/EC  
Certifikačný orgán: TÜV SÜD Industrie Service GmbH (NB 0036)

Jediný zodpovedný za vystavenie tohto vyhlásenia o zhode je výrobca:



Grizzly Tools GmbH & Co. KG  
Stockstädter Straße 20  
63762 Großostheim  
Germany  
13.01.2020

Christian Frank  
Osoba splnomocnená na zostavenie  
dokumentácie

\* Vyššie popísaný predmet vyhlásenia spĺňa predpisy smernice 2011/65/EU Európskeho parlamentu a Rady z 8. júna 2011 pre obmedzenie používania určitých nebezpečných látok v elektrických a elektronických prístrojoch.



20200113\_rev02\_mt

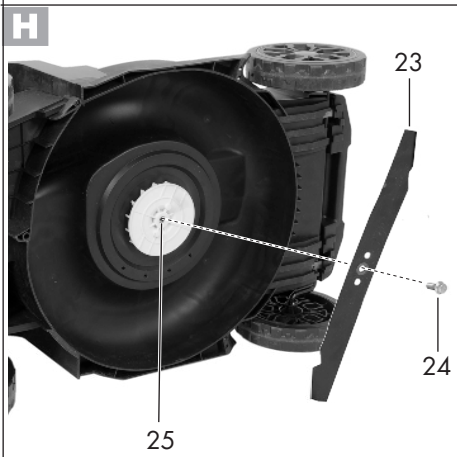
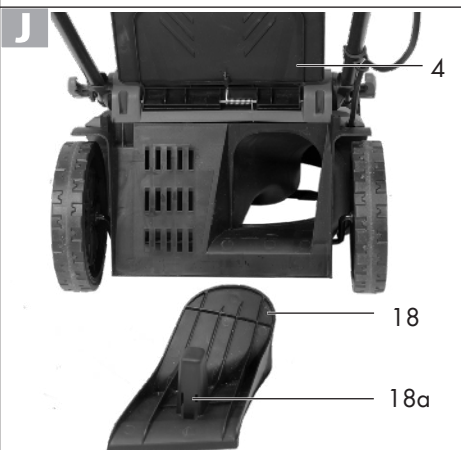
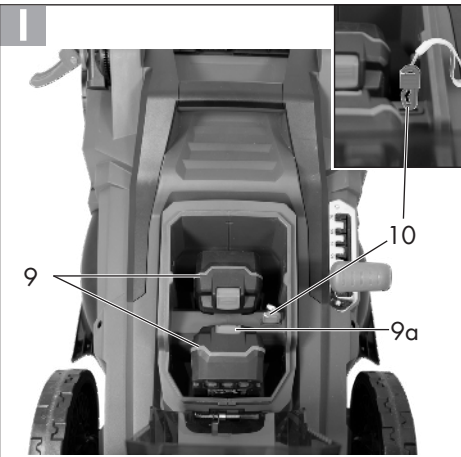
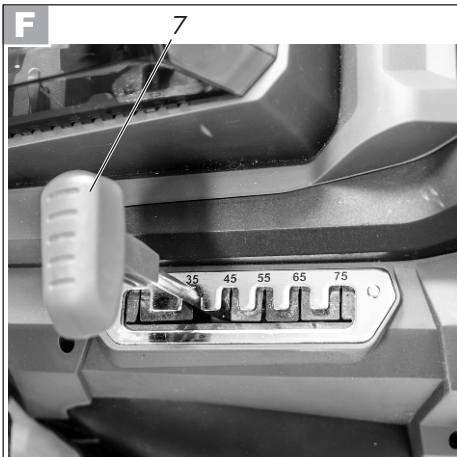



**GRIZZLY TOOLS GMBH & CO. KG**

Stockstädter Straße 20  
DE-63762 Großostheim  
GERMANY

Stand der Informationen · Last Information  
Update · Version des informations ·  
Stand van de informatie · Stan informacij ·  
Stav informací · Stav informácií: 012020  
Ident.-No.: 72048125012020-8

---



IAN 330877\_1907



8