



POWERBANK

InCase Handelsgesellschaft mbH

Nordsternstraße 25
DE-45329 Essen
GERMANY

Version 12/2018

Stand der Informationen:
04/2019

DE AT

POWERBANK
Bedienungsanleitung

IAN 313845 DE AT
IAN 313855 DE
IAN 313856 DE

1

IAN 313845 DE AT
IAN 313855 DE
IAN 313856 DE



Deutsch..... 2



Übersicht

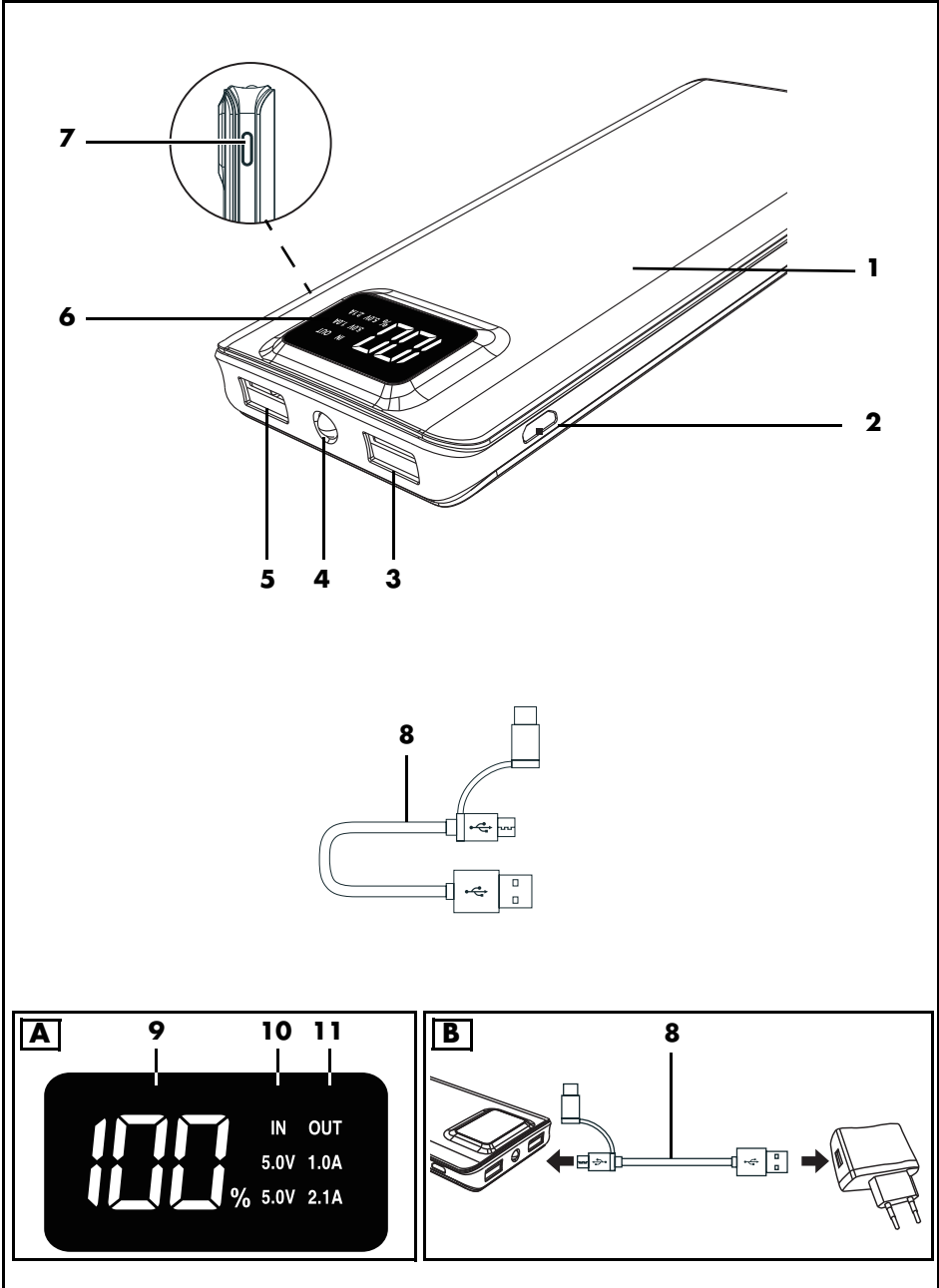

Inhalt

1. Übersicht	2
2. Bestimmungsgemäßer Gebrauch	3
3. Sicherheitshinweise	4
4. Lieferumfang	6
5. Powerbank laden	6
6. Ladezustand prüfen	6
7. Mobile Geräte mit der Powerbank laden	7
8. LED-Taschenlampe verwenden	7
9. Reinigen und Lagern	7
10. Entsorgen	8
11. Problemlösungen	8
12. Technische Daten	9
13. Garantie der InCase Handelsgesellschaft mbH	10

1. Übersicht

1	Powerbank
2	Micro-USB-Eingang (Eingang: 5 V \equiv , 2 A)
3	USB-Ausgang 1 (Ausgang: 5 V \equiv , 2,1 A)
4	LED-Licht
5	USB-Ausgang 2 (Ausgang: 5 V \equiv , 1 A)
6	Display: Anzeige der Werte in %
7	Display- /LED-Taste
8	USB-Kabel (Typ A auf Typ C und Micro-USB)
9	Statusanzeige in % (Ladung/Entladung)
10	Anzeige für Micro-USB-Eingang
11	Anzeige für USB-Ausgänge 1 und 2

ohne Abbildung

12	Aufbewahrungstasche für Powerbank
----	-----------------------------------

Herzlichen Dank für Ihr Vertrauen!

Wir gratulieren Ihnen zu Ihrer neuen Powerbank.

Für einen sicheren Umgang mit dem Produkt und um den ganzen Leistungsumfang kennenzulernen:

- **Lesen Sie vor der ersten Inbetriebnahme diese Bedienungsanleitung gründlich durch.**
- **Befolgen Sie vor allen Dingen die Sicherheitshinweise!**
- **Das Gerät darf nur so bedient werden, wie in den beiliegenden Anleitungen beschrieben.**
- **Bewahren Sie diese Bedienungsanleitung für spätere Informationen auf.**
- **Falls Sie das Gerät einmal weitergeben, legen Sie bitte diese Bedienungsanleitung dazu. Die Bedienungsanleitung ist Bestandteil des Produktes.**

Wir wünschen Ihnen viel Freude mit Ihrer neuen Powerbank!

Symbole am Gerät



Das Symbol gibt an, dass der Inhalt der Bedienungsanleitung beachtet werden soll.

2. Bestimmungsgemäßer Gebrauch

Dies ist ein Gerät der Informationstechnik. Es ist zum Aufladen von mobilen Geräten, die standardmäßig über einen USB-Anschluss aufgeladen werden, geeignet. Das Gerät ist für den privaten Haushalt konzipiert. Dieses Gerät darf nicht für gewerbliche Zwecke eingesetzt werden. Nehmen Sie keine Veränderungen oder Reparaturen vor. Für Schäden oder Störungen, die durch unsachgemäße Reparaturen oder Veränderungen verursacht werden, ist der Hersteller nicht haftbar. Hierfür ist alleine der Anwender verantwortlich.

Hinweise zu Warenzeichen

USB® ist ein eingetragenes Warenzeichen von USB Implementers Forum, Inc..

Alle weiteren Namen und Warenzeichen sind Eigentum ihrer jeweiligen Besitzer.

Hinweise zur Verwendung mit dem Koffer

Alle Informationen zum Einsatz mit dem Koffer finden Sie in der beiliegenden Bedienungsanleitung des Koffers. Beachten Sie auf jeden Fall die Sicherheitshinweise zum Laden der Powerbank.

3. Sicherheitshinweise

Warnhinweise

Falls erforderlich, werden folgende Warnhinweise in dieser Bedienungsanleitung verwendet:



GEFAHR! Hohes Risiko: Missachtung der Warnung kann Schaden für Leib und Leben verursachen.

WARNUNG! Mittleres Risiko: Missachtung der Warnung kann Verletzungen oder schwere Sachschäden verursachen.

VORSICHT: Geringes Risiko: Missachtung der Warnung kann leichte Verletzungen oder Sachschäden verursachen.

HINWEIS: Sachverhalte und Besonderheiten, die im Umgang mit dem Gerät beachtet werden sollten.



GEFAHR für Kinder und Personen mit Einschränkungen

- ⊙ Verpackungsmaterial ist kein Kinderspielzeug. Kinder dürfen nicht mit dem Verpackungsmaterial spielen. **Es besteht Erstickungsgefahr.**
- ⊙ Dieses Gerät kann von Kindern ab 8 Jahren und von Personen mit reduzierten physischen, sensorischen oder mentalen Fähigkeiten oder Mangel an Erfahrung und/oder Wissen benutzt werden, wenn sie beaufsichtigt oder bezüglich des sicheren Gebrauches des Gerätes unterwiesen wurden und die daraus resultierenden Gefahren verstanden haben. Kinder dürfen nicht mit dem Gerät spielen. Reinigung und Benutzerwartung dürfen nicht durch Kinder ohne Beaufsichtigung durchgeführt werden.
- ⊙ Bewahren Sie das Gerät außerhalb der Reichweite von Kindern auf.



GEFAHR für und durch Haus- und Nutztiere

- ⊙ Von Elektrogeräten können Gefahren für Haus- und Nutztiere ausgehen. Des Weiteren können Tiere auch einen Schaden am Gerät verursachen. Halten Sie deshalb Tiere grundsätzlich von Elektrogeräten fern.



GEFAHR durch Akku

- ⊙ Eine falsche Handhabung von Akkus kann zu Feuer, Explosionen, Auslaufen gefährlicher Stoffe oder anderen Gefahrensituationen führen!
- ⊙ Dieses Gerät darf nicht ins Feuer geworfen werden! **EXPLOSIONSGEFAHR!**
- ⊙ Das Gerät darf beim Aufladen des Akkus nicht abgedeckt werden!
- ⊙ Das Gerät darf nur in einer trockenen Umgebung aufgeladen werden!
- ⊙ In feuchter Umgebung, bei Regen und Nässe ist die Powerbank dem Koffer zu entnehmen.
- ⊙ Wenn das Gerät an einer USB-2.0/3.0-Buchse eines Computers geladen wird, muss mindestens eine weitere USB-2.0/3.0-Buchse am Computer frei bleiben. Ansonsten darf das Gerät an diesem Computer nicht geladen werden.
- ⊙ Wegen der hohen Stromaufnahme empfehlen wir Ihnen, die Powerbank nicht an einem Notebook / PC zu laden. Verwenden Sie zum Laden lieber ein externes USB-Netzteil (5V / 2 A Ausgangsleistung, nicht im Lieferumfang enthalten).
- ⊙ Laden Sie das Gerät nicht auf, wenn ein anderes Gerät an der USB-A-Buchse angeschlossen ist.
- ⊙ Falls Sie die Powerbank in einem Koffer oder Boardcase verwenden, muss sie vor dem Laden komplett aus dem Koffer genommen werden.

- ⊙ Wenn Sie mehrere mobile Geräte gleichzeitig mit dem Lightning-Stecker, dem Micro-USB-Stecker oder an der USB-A-Buchse laden, darf die gesamte Stromaufnahme der mobilen Geräte 3,1 A nicht überschreiten.
- ⊙ Das Gerät enthält einen Lithium-Polymer-Akku.
 - Dieses Gerät darf nicht geöffnet werden!
 - Der Akku kann nicht entnommen werden!
 - Geben Sie das Gerät komplett zum Entsorgen!
- ⊙ Setzen Sie das Gerät nicht direkter Sonne oder Hitze aus. Die Umgebungstemperatur soll 10 °C nicht unter- und 40 °C nicht überschreiten. Bitte beachten Sie, dass in einem KFZ die Lagertemperatur ggf. deutlich über 40 °C liegen kann.
- ⊙ Laden Sie den Akku ausschließlich mit dem Original-Zubehörteil (USB-Ladekabel) auf.
- ⊙ Bei Verwendung eines USB-Netzteils muss die verwendete Steckdose immer leicht zugänglich sein, damit in einer Gefahrensituation das USB-Netzteil schnell aus der Steckdose entfernt werden kann. Beachten Sie auch die Bedienungsanleitung des USB-Netzteils.
- ⊙ Um Gefährdungen zu vermeiden, nehmen Sie keine Veränderungen am Gerät vor. Lassen Sie Reparaturen nur von einer Fachwerkstatt bzw. im Service-Center durchführen.

WARNUNG vor Sachschäden

- ⊙ Wenn Sie Auffälligkeiten bemerken (z. B. ungewöhnliche Geräusche, seltsamer Geruch oder Rauchentwicklung), schalten Sie das Gerät sofort aus und entfernen Sie alle Kabel. Nutzen Sie das Gerät danach nicht mehr.
- ⊙ Wird das Gerät von einem kalten an einen warmen Ort gebracht, kann Kon-

densfeuchtigkeit im Gerät entstehen. Lassen Sie das Gerät einige Stunden (mindestens ca. 2 Stunden) ausgeschaltet.

- ⊙ Schützen Sie das Gerät vor Beschädigungen, z. B. durch:
 - Tropf- und Spritzwasser
 - Hitze, direkte Sonneneinstrahlung und offene Flammen
 - Stöße und ähnliche Gewalteinwirkungen
- ⊙ Kerzen und andere offene Flammen müssen zu jeder Zeit von diesem Produkt ferngehalten werden, um das Ausbreiten von Feuer zu verhindern.
- ⊙ Schützen Sie Kabel vor Beschädigungen, z. B. durch:
 - scharfe Kanten
 - heiße Stellen
 - Einklemmen oder Quetschen
- ⊙ Verwenden Sie keine scharfen oder scheuernden Reinigungsmittel.
- ⊙ Apple-Produkte (z.B. iPhone) dürfen nur direkt an der Powerbank angeschlossen werden.

WICHTIGE HINWEISE FÜR DEN TRANSPORT

Beachten Sie die nationalen und internationalen Bestimmungen für Powerbanks. Die Powerbank beinhaltet einen Lithium-Polymer-Akku. Für diese Geräte gibt es, z. B. bei Fluglinien, eigene Bestimmungen. So darf sich zum Beispiel in aufgegebenem Gepäck keine Powerbank befinden. Die meisten Fluglinien erlauben bis zu 2 Powerbanks im Handgepäck.

Weitere Einschränkungen kann es an Tankanlagen, Krankenhäusern und weiteren Orten geben.

4. Lieferumfang

- 1 Powerbank **1**
- 1 USB-Ladekabel (Typ A auf Typ C und Micro-USB) **8**
- 1 Aufbewahrungstasche **12** für die Powerbank
- 1 Bedienungsanleitung für Powerbank
- Entnehmen Sie alle Teile der Verpackung und überprüfen Sie die Vollständigkeit.
- Entfernen Sie vor der Inbetriebnahme die Folie vom Display **6**.
- Entfernen Sie sämtliches Verpackungsmaterial.
- Überprüfen Sie, ob das Gerät unbeschädigt ist.

Bei einer unvollständigen oder defekten Lieferung wenden Sie sich an das für Sie zuständige Service-Center des Herstellers.

5. Powerbank laden



WARNUNG!

- ⊙ Verbinden Sie kein Gerät mit der Powerbank **1**, während diese geladen wird.
- ⊙ Falls Sie die Powerbank in einem Koffer oder Boardcase verwenden, muss sie vor dem Laden komplett aus dem Koffer genommen werden.

Vor der Nutzung des Produktes muss der integrierte Akku vollständig geladen werden. Die benötigte Ladezeit der Powerbank **1** ist abhängig von der gewählten Ladequelle und derer Ausgangsleistung (max. 5 V/2 A).

- Wenn Sie ein USB-Netzteil zum Laden verwenden, achten Sie darauf, dass dieses mit einer Ausgangsspannung von 5 V und einem Ausgangsstrom von max. 2 A arbeitet.

1. Verbinden Sie das USB-Kabel **8** mit dem Micro-USB-Eingang **2** der Powerbank **1**.
 2. **Bild B:** Verbinden Sie das andere Ende des USB-Kabels **8** (USB-Typ A) direkt mit einer USB-2.0/3.0-Buchse an einem Computer oder mit einem USB-Netzteil (nicht im Lieferumfang enthalten).
 3. Prüfen Sie an der Powerbank **1**, ob der Ladevorgang begonnen hat.
 4. Wenn Sie das Aufladen beenden möchten, trennen Sie alle Verbindungen.
- Der aktuelle Ladezustand wird während des Ladevorgangs mit Hilfe des Status-Displays **6** angezeigt.

6. Ladezustand prüfen

Bild A: Sie können jederzeit den Ladezustand auf dem Display **6** überprüfen – selbst wenn sich das Gerät im Lade- bzw. Entladungsmodus befindet.

- Drücken Sie kurz die Display- / LED-Taste **7**. Das Display **6** zeigt für ca. 8 Sekunden den aktuellen Ladezustand der Powerbank **1** in Prozent an.

7. Mobile Geräte mit der Powerbank laden



WARNUNG vor Sachschäden!

- ⊙ Apple-Produkte (z.B. iPhone) dürfen nur direkt an der Powerbank **1** angeschlossen werden.

Sie können mit der Powerbank **1** bis zu zwei Geräte gleichzeitig aufladen. Bei gleichzeitiger Nutzung aller Ausgänge darf die Summe aller Entnahmeströme 3,1 A nicht überschreiten.

1. Schließen Sie das USB-Kabel **8** (Typ A) an den USB-Ausgang **3** oder **5** der Powerbank **1** an.
2. Schließen Sie nun den Micro-USB-Anschluss des USB-Kabels **8** an den Micro-USB-Eingang des zu ladenden Geräts an.
Der Ladevorgang beginnt. Das Status-Display **6** zeigt den Ladezustand (in Prozent) sowie den verwendeten USB-Ausgang an.
3. Sollte der Ladevorgang nicht automatisch beginnen, drücken Sie leicht die Display- / LED-Taste **7**, um den Ladevorgang zu starten. Der aktuelle Ladezustand der Powerbank **1** wird auf dem Display **6** angezeigt.

HINWEISE:

- Die Anzeigen **11** des 5 V- /1 A- oder 5 V- / 2 A-Ausgangs, die auf dem Display **6** angezeigt werden, sind nur Informationen, die sich auf den verwendeten USB-Anschluss beziehen und sind keine tatsächlichen Messwerte.
- Um den Ladevorgang zu beenden, trennen Sie das USB-Ladekabel vom mobilen Gerät und der Powerbank **1**. Das Display **6** erlischt nach ca. 8 Sekunden.

8. LED-Taschenlampe verwenden

- Drücken und halten Sie die Display- / LED-Taste **7** auf der Seite des Gerätes für ca. 2 Sekunden, um das Licht einzuschalten.
- Drücken und halten Sie die Display- / LED-Taste **7** erneut, um das Licht auszuschalten.

9. Reinigen und Lagern



GEFAHR durch Stromschlag!

- ⊙ Eindringende Feuchtigkeit kann zu einer Beschädigung des Gerätes führen.
 - ⊙ Trennen Sie alle Kabelverbindungen.
-
- Reinigen Sie das Gerät mit einem leicht feuchten Tuch. Lösungsmittel, Spiritus, Verdünnungen usw. dürfen nicht verwendet werden, sie können die Oberfläche des Gerätes beschädigen.
 - Wenn Sie das Gerät nicht benutzen, lagern Sie es an einem Platz, wo weder starke Hitze, Staub noch Feuchtigkeit auf das Gerät einwirken können.
 - Zur Erhaltung der Leistung des Akkus sollte dieser regelmäßig (ca. alle 2 Monate) vollständig geladen werden.

10. Entsorgen



GEFAHR durch Akku!

- ⊙ Das Gerät enthält einen Lithium-Polymer-Akku.
 - Der Akku kann nicht entnommen werden!
 - Dieses Gerät darf nicht geöffnet werden!
 - Das Gerät muss mit dem eingebauten Akku fachgerecht entsorgt werden.

Dieses Produkt unterliegt der europäischen Richtlinie 2012/19/EU. Das Symbol der durchgestrichenen Abfalltonne auf Rädern bedeutet, dass das Produkt in der Europäischen Union einer getrennten Müllsammmlung zugeführt werden muss. Dies gilt für das Produkt und alle mit diesem Symbol gekennzeichneten Zubehörteile. Gekennzeichnete Produkte dürfen nicht über den normalen Hausmüll entsorgt werden, sondern müssen an einer Annahmestelle für das Recycling von elektrischen und elektronischen Geräten abgegeben werden. Diese Entsorgung ist für Sie kostenfrei. Schonen Sie die Umwelt und entsorgen Sie fachgerecht. Weitere Informationen erhalten Sie bei Ihrem lokalen Entsorger oder der Stadt bzw. Gemeindeverwaltung.



Verpackung

Die Verpackung wurde aus wiederverwertbaren Materialien hergestellt. Entsorgen Sie die Verpackung sortenrein. Wenn Sie die Verpackung entsorgen möchten, achten Sie auf die entsprechenden Umweltvorschriften in Ihrem Land.

11. Problemlösungen

Sollte Ihre Powerbank einmal nicht wie gewünscht funktionieren, gehen Sie bitte erst diese Checkliste durch. Vielleicht ist es nur ein kleines Problem, das Sie selbst beheben können.



WARNUNG vor Sachschäden!

- ⊙ Versuchen Sie auf keinen Fall, das Gerät selbstständig zu reparieren.

Fehler	Mögliche Ursachen / Maßnahmen
Powerbank 1 wird nicht geladen.	<ul style="list-style-type: none"> • Ist die Stromversorgung sichergestellt? Überprüfen Sie die Verbindung.
Mobiles Gerät wird nicht geladen.	<ul style="list-style-type: none"> • Die Powerbank 1 ist entladen. Laden Sie sie auf. • Ist die Stromversorgung sichergestellt? Überprüfen Sie die Verbindung. • Drücken Sie die Display- /LED-Taste 7, um den Ladevorgang zu starten. • Ziehen Sie die Bedienungsanleitung des angeschlossenen Geräts hinzu und prüfen Sie, ob dessen Stromaufnahme mit diesem Produkt übereinstimmt.

Fehler	Mögliche Ursachen / Maßnahmen
Die Powerbank 1 reagiert nicht auf Tastendruck, ... wenn ein Gerät angeschlossen wird, obwohl der Akku geladen ist.	<ul style="list-style-type: none"> Die Stromaufnahme der angeschlossenen Geräte ist zu hoch. Reduzieren Sie die Anzahl der angeschlossenen Geräte und drücken Sie die Display- / LED-Taste 7.

12. Technische Daten

Version:	12/2018
Akku:	1x 3,7 V Lithium-Polymer, 10000 mAh (37 Wh)
Eingang:	1x Micro-USB-Buchse: Max. 5 V, 2 A ===
Ausgänge:	1x USB-A, Max. 5 V, 2,1 A === 1x USB-A, Max. 5 V, 1 A === kumulierter Ausgangsstrom darf 3,1 A nicht überschreiten
Mindestentnahmestrom:	ca. 60 mA
Abmessungen (BxTxH):	ca. 145 x 72 x 18 mm
Gewicht:	ca. 230 g
Betriebsbedingungen:	5 °C bis 35 °C,
Lagerbedingungen:	0 °C bis 45 °C, Luftfeuchtigkeit 10 bis 70 % relativ

Technische Änderungen vorbehalten.

Hinweise zur EU-Konformitätserklärung

Hiermit erklärt die InCase Handelsgesellschaft mbH, dass sich dieses Produkt in Übereinstimmung mit den grundlegenden Anforderungen und geltenden Vorschriften der EMV-Richtlinie 2014/30/EU und ROHS 2011/65/EU befindet.

Eine vollständige EU-Konformitätserklärung können Sie bei

InCase Handelsgesellschaft mbH anfordern, siehe Service-Center.

Verwendete Symbole

	Mit der CE-Kennzeichnung erklärt die InCase Handelsgesellschaft mbH die EU-Konformität.
	Dieses Symbol erinnert daran, die Verpackung umweltfreundlich zu entsorgen.
	Wiederverwertbare Materialien: Pappe (außer Wellpappe)

13. Garantie der InCase Handelsgesellschaft mbH

Sehr geehrte Kundin, sehr geehrter Kunde, Sie erhalten auf dieses Gerät 3 Jahre Garantie ab Kaufdatum. Im Falle von Mängeln dieses Produkts stehen Ihnen gegen den Verkäufer des Produkts gesetzliche Rechte zu. Diese gesetzlichen Rechte werden durch unsere im Folgenden dargestellte Garantie nicht eingeschränkt.

Garantiebedingungen

Die Garantiefrist beginnt mit dem Kaufdatum. Bitte bewahren Sie den Original-Kassenbon gut auf. Diese Unterlage wird als Nachweis für den Kauf benötigt.

Tritt innerhalb von drei Jahren ab dem Kaufdatum dieses Produkts ein Material- oder Fabrikationsfehler auf, wird das Produkt von uns – nach unserer Wahl – für Sie kostenlos repariert oder ersetzt. Diese Garantieleistung setzt voraus, dass innerhalb der Dreijahresfrist das defekte Gerät und der Kaufbeleg (Kassenbon) vorgelegt und schriftlich kurz beschrieben wird, worin der Mangel besteht und wann er aufgetreten ist.

Wenn der Defekt von unserer Garantie gedeckt ist, erhalten Sie das reparierte oder ein neues Produkt zurück. Mit Reparatur oder Austausch des Produkts beginnt kein neuer Garantiezeitraum.

Garantiezeit und gesetzliche Mängelansprüche

Die Garantiezeit wird durch die Gewährleistung nicht verlängert. Dies gilt auch für ersetzte und reparierte Teile. Eventuell schon beim Kauf vorhandene Schäden und Mängel müssen sofort nach dem Auspacken gemeldet werden. Nach Ablauf der Garantiezeit anfallende Reparaturen sind kostenpflichtig.

Garantieumfang

Das Gerät wurde nach strengen Qualitätsrichtlinien sorgfältig produziert und vor Auslieferung gewissenhaft geprüft.

Die Garantieleistung gilt für Material- oder Fabrikationsfehler.

Von der Garantie ausgeschlossen sind Verschleißteile, die normaler Abnutzung ausgesetzt sind und Beschädigungen an zerbrechlichen Teilen, z. B. Schalter, Akkus, Leuchtmittel oder andere Teile, die aus Glas gefertigt sind.

Diese Garantie verfällt, wenn das Produkt beschädigt, nicht sachgemäß benutzt oder gewartet wurde. Für eine sachgemäße Benutzung des Produkts sind alle in der Bedienungsanleitung aufgeführten Anweisungen genau einzuhalten. Verwendungszwecke und Handlungen, von denen in der Bedienungsanleitung abgeraten oder vor denen gewarnt wird, sind unbedingt zu vermeiden. Das Produkt ist lediglich für den privaten und nicht für den gewerblichen Gebrauch bestimmt. Bei missbräuchlicher und unsachgemäßer Behandlung, Gewaltanwendung und bei Eingriffen, die nicht von unserem autorisierten Service-Center vorgenommen wurden, erlischt die Garantie.

Abwicklung im Garantiefall

Um eine schnelle Bearbeitung Ihres Anliegens zu gewährleisten, folgen Sie bitte den folgenden Hinweisen:

- Bitte halten Sie für alle Anfragen die Artikelnummer **IAN: 313845, 313855, 313856** und den Kassenbon als Nachweis für den Kauf bereit.
- Die Artikelnummer finden Sie auf dem Typenschild, einer Gravur, auf dem Titelblatt Ihrer Anleitung (unten links) oder als Aufkleber auf der Rück- oder Unterseite des Gerätes.

- Sollten Funktionsfehler oder sonstige Mängel auftreten, kontaktieren Sie zunächst das nachfolgend benannte Service-Center per **E-Mail**.
- Ein als defekt erfasstes Produkt können Sie dann unter Beifügung des Kaufbelegs (Kassenbonn) und der Angabe, worin der Mangel besteht und wann er aufgetreten ist, für Sie portofrei an die Ihnen mitgeteilte Service Anschrift übersenden.



Lieferant

Bitte beachten Sie, dass die folgende Anschrift **keine Serviceanschrift** ist. Kontaktieren Sie zunächst das genannte Service-Center.

InCase Handelsgesellschaft mbH
 Nordsternstraße 25
 DE-45329 Essen

DEUTSCHLAND

Auf www.lidl-service.com können Sie diese und viele weitere Handbücher, Produktvideos und Installationssoftware herunterladen.



Mit diesem QR-Code gelangen Sie direkt auf die Lidl-Service-Seite (www.lidl-service.com) und können mittels der Eingabe der Artikelnummer (IAN) **313845, 313855, 313856** Ihre Bedienungsanleitung öffnen.



Service-Center

DE Service Deutschland
service@incase-gmbh.de

AT Service Österreich
service-at@incase-gmbh.com

IAN: 313845, 313855, 313856